

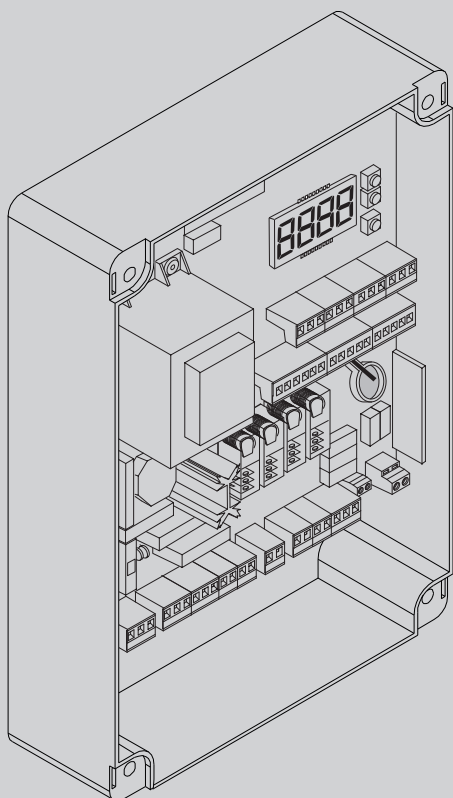

D812958 00101\_04 03-12-18

CENTRALINA UNIVERSAL PARA O CONTROLO DE UM OU DOIS MOTORES  
ΚΕΝΤΡΙΚΗ ΜΟΝΑΔΑ ΓΕΝΙΚΗΣ ΧΡΗΣΗΣ ΓΙΑ ΤΟΝ ΕΛΕΓΧΟ ΕΝΟΣ Η ΔΥΟ ΜΟΤΕΡ  
CENTRALKA UNIWERSALNA DO STEROWANIA JEDNYM LUB DWOMA SILNIKAMI  
УНИВЕРСАЛЬНЫЙ БЛОК УПРАВЛЕНИЯ ДЛЯ ПРОВЕРКИ ОДНОГО ИЛИ ДВУХ ДВИГАТЕЛЕЙ  
UNIVERZÁLNÍ ŘÍDÍCÍ JEDNOTKA PRO OVLÁDÁNÍ JEDNOHO NEBO DVOU MOTORŮ  
BİR VEYA İKİ MOTORUN BAĞLANABİLECEĞİ ÜNİVERSAL KONTROL ÜNİTESİ



INSTRUÇÕES DE USO E DE INSTALAÇÃO  
ΟΔΗΓΙΕΣ ΧΡΗΣΗΣ ΚΑΙ ΕΓΚΑΤΑΣΤΑΣΗΣ  
INSTRUKCJA UŻYTKOWANIA I INSTALACJI  
РУКОВОДСТВО ПО УСТАНОВКЕ И ЭКСПЛУАТАЦИИ  
NÁVOD K OBSLUZE A INSTALACI  
KULLANIM VE MONTAJ BİLGİLERİ

# RIGEL 6

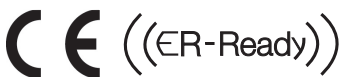

AZIENDA CON  
SISTEMA DI GESTIONE  
CERTIFICATO DA DNV GL  
= ISO 9001 =  
= ISO 14001 =

# INSTALAÇÃO RÁPIDA - ΓΡΗΓΟΡΗ ΕΓΚΑΤΑΣΤΑΣΗ - SZYBKA INSTALACJA БЫСТРЫЙ МОНТАЖ - RYCHLÁ INSTALACE - HIZLI KURMA

**DISPOSIÇÃO DOS TUBOS, ΠΡΟΕΤΟΙΜΑΣΙΑ ΣΩΛΗΝΩΝ,  
 PRZYGOTOWANIE PRZEWODÓW RUROWYCH, РАСПОЛОЖЕНИЕ ТРУБ,  
 STAVEBNÍ PŘIPRAVENOST, BORULARIN HAZIRLANMASI.**

**A**

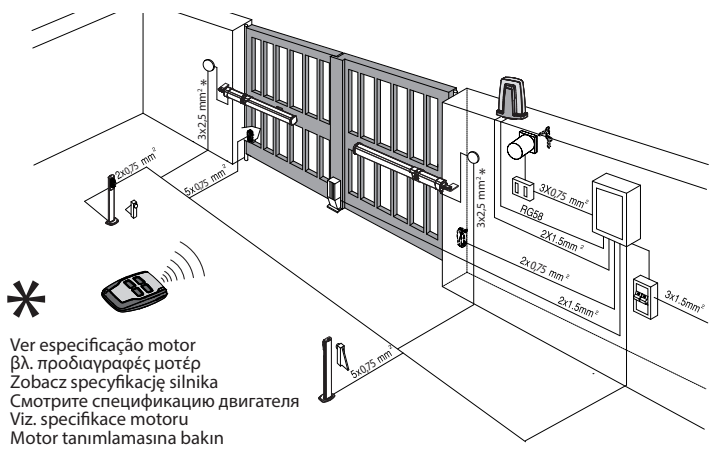

\* Ver especificação motor  
 βλ. προδιαγραφές μοτέρ  
 Zobacz specyfikację silnika  
 Смотрите спецификацию двигателя  
 Viz. specifikace motoru  
 Motor tanımlamasına bakın

**Ligação da Fechadura Elétrica EBP. Configuração AUX = Intermitente  
 Συνδεση ηλεκτρικής κλειδαριάς EBP. Διαμόρφωση AUX = Φάρος  
 Połączenie zamka elektrycznego EBP. Konfiguracja AUX = miga  
 Подсоединение электрозамка EBP. Конфигурация AUX = Мигание  
 Připojení elektrického zámku EBP. Konfigurace AUX = majáček  
 Elektrikli kilit bağlantısı EBP. Konfigurasyon AUX= Yanıp sönen**

**B**

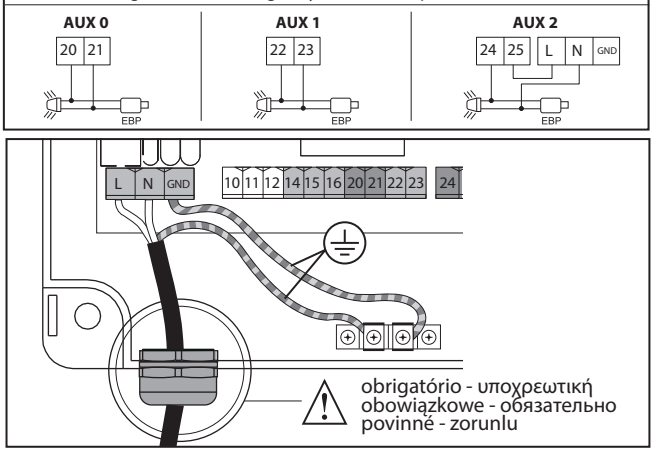

⚠️ obrigatório - υποχρεωτική  
 obowiązkowe - obligatory  
 обязательно - zorunlu

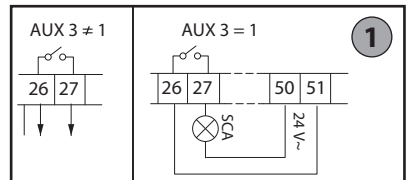

**1**

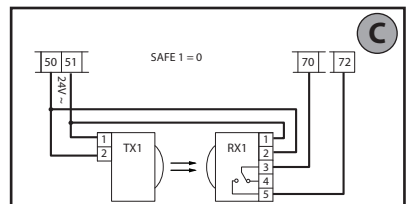

**C**

Conexão de 1 par de fotocélulas não verificadas, para fotocélulas verificadas consultar páginas seguintes.  
 Συνδεση 1 ζεύγους μη ελεγμένων φωτοκυττάρων, για ελεγμένα φωτοκύτταρα βλέπε επόμενες σελίδες.  
 Podłączenie 1 pary fotokomórek niezwyfikowanych. Informacje na temat fotokomórek zweryfikowanych można znaleźć na następnych stronach.  
 Подсоединение 1 пары непроверенных фотоэлементов, подсоединение проверенных фотоэлементов см. на следующих страницах.  
 Připojení 1 páru fotobuněk bez funkce testu, pro fotobuněk s funkcí testu viz následující strany.  
 Test edilmiş 1 çift fotoselin bağlanması, test edilmiş fotoseller için ilerideki sayfalara bakınız.

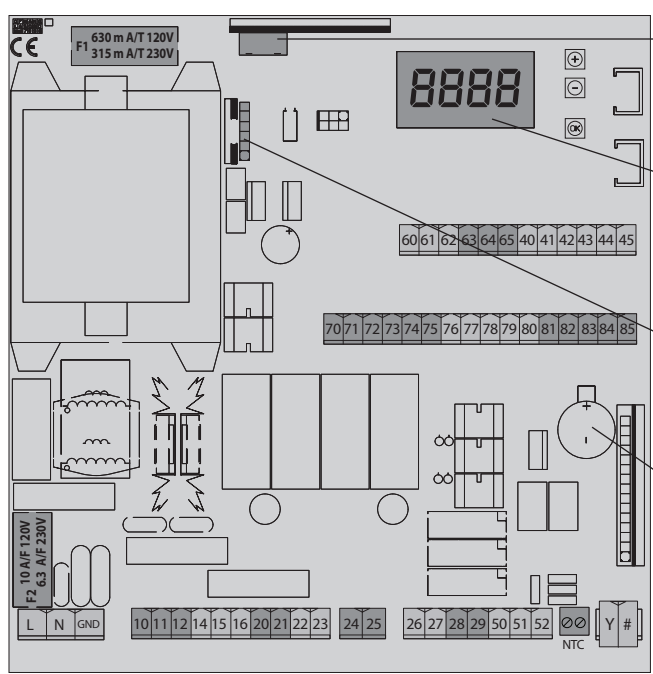

Conector para a placa opcional  
 Φίσα προαιρετικής πλακέτας  
 Łącznik karty opcjonalnej  
 Дополнительный разъем платы  
 Konektor doplňkové přídatné karty  
 Opsiyonel kart konektörü

Display mais teclas de programação  
 Οθόνη + μπουτόν προγραμματισμού  
 Wyświetlacz + przyciski programowania  
 Дисплей + клавиши программирования  
 Displej + programovací tlačítka  
 Ekran + programlama tuşları

Conector programador palmar  
 Φίσα φορητού προγραμματιστή  
 Łącznik programatora cyfrowego  
 Разъем портативного программатора  
 Konektor ručního programátoru  
 Avuçlucu programlayıcı konektörü

Bateria Litio 3V CR 1220  
 Μπαταρία λιθίου 3V CR 1220  
 Bateria litowa 3V CR 1220  
 Литиевая батарея 3V CR 1220  
 Lithiová baterie 3V CR 1220  
 Lityum pil 3V CR 1220

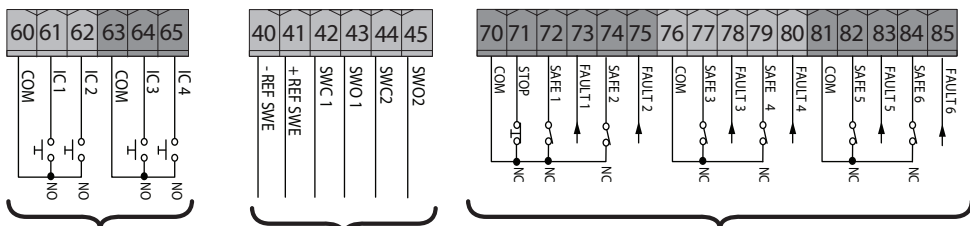

Comandos  
 Χειριστήρια  
 Przyciski sterownicze  
 Управления  
 Ovládání  
 Kumandalar

Entradas fim-de-curso  
 Είσοδοι τερματικών διαδρομής  
 Wejścia wyłącznika krańcowego  
 Входы концевого выключателя  
 Vstupy konc.spínaču  
 Limit svíci

Disp. segurança  
 Ασφαλείες  
 Zabezpieczenia  
 Предохранительные устройства  
 Bezpečnostní zařízení  
 Güvenlik düzenleri

\* Não fornecidas  
 Δεν διατίθενται  
 Nie dostarczane w zestawie  
 Не входит в комплект поставки  
 Není součástí dodávky  
 Tedarik dahilinde değil

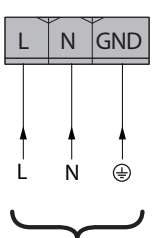

alimentação  
 τροφοδοσία  
 zasilanie  
 питание  
 parâjení  
 besleme

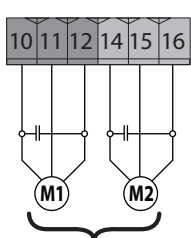

Motor  
 Μοτέρ  
 Silnik  
 Двигатель  
 Motor

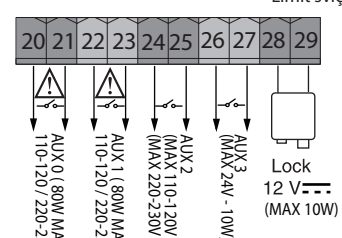

AUX0 (80W MAX)  
 110-120V/ 220-230 V~  
 AUX1 (80W MAX)  
 110-120V/ 220-230 V~  
 AUX2 (MAX 110-120V - 80W)  
 (MAX 220-230V - 80W)  
 AUX3 (MAX 24V - 10W)  
 Lock  
 12 V~  
 (MAX 10W)  
 AUX0+AUX1+AUX2=80W MAX  
 AUX

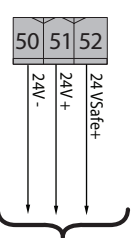

Alimentação acessórios  
 Τροφοδοσία εξαρτημάτων  
 Zasilanie obwodów dodatkowych  
 Питание дополнительных устройств  
 Napájení příslušenství  
 Aksesuar beslemesi

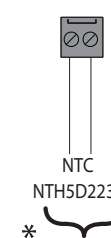

Sonda de temperatura  
 Αισθητήρας θερμοκρασίας  
 Sonda temperatury  
 Temperatura zond  
 Teplotní čidlo  
 Sicaklık probu

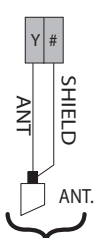

Antena  
 Κεραία  
 Antena  
 Antenna  
 Antenna  
 Anten

# MENU PROGRAMAÇÃO INSTALAÇÃO

\*\*\* Introdução da password.

Pedido com lógica Nível de Proteção definida para 1, 2, 3, 4

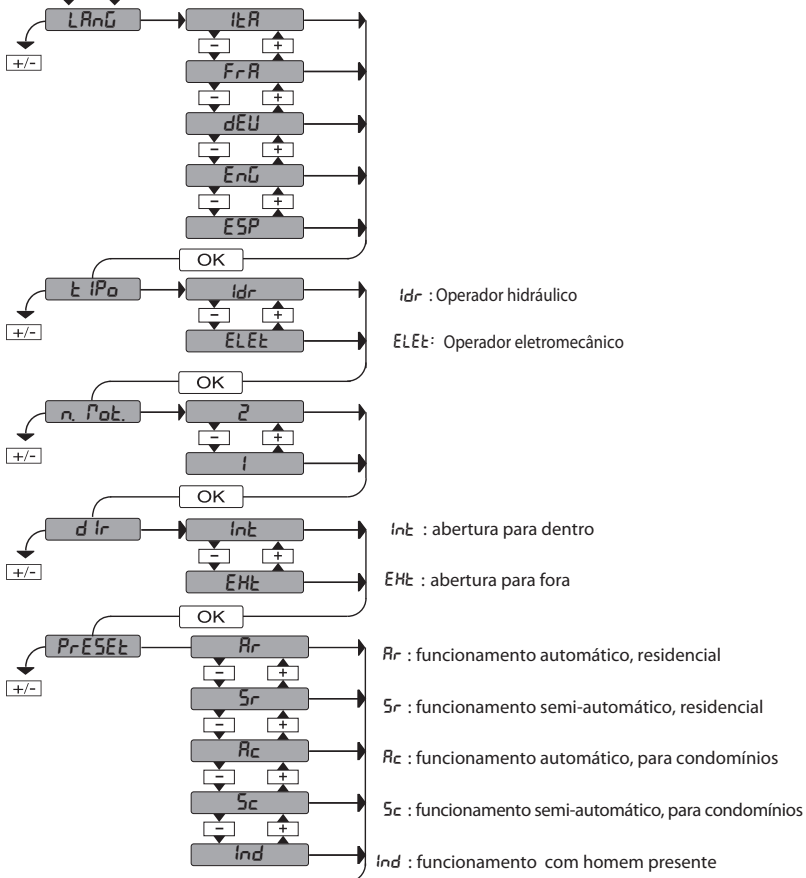
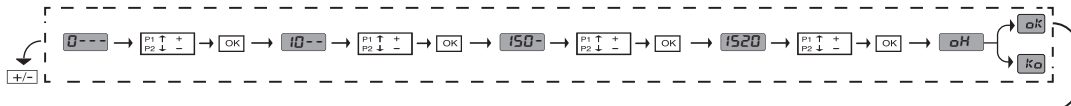

### LEGENDA

- + ↑ Desloca para cima
- ↓ Desloca para baixo
- OK ← Pressionar tecla OK (Enter/confirmação)
- +/- Voltar para o menu anterior

PRESET	DEFAULT	Rr	Sr	Rc	Sc	Ind
<b>PARÂMETROS</b>						
Tempo de trabalho abertura motor 1	60.0	20.0	20.0	20.0	20.0	20.0
Tempo de trabalho abertura motor 2	60.0	20.0	20.0	20.0	20.0	20.0
Tempo de trabalho fecho motor 1	60.0	20.0	20.0	20.0	20.0	20.0
Tempo de trabalho fecho motor 2	60.0	20.0	20.0	20.0	20.0	20.0
Tempo de desfaseamento da abertura	3	2	2	2	2	2
Tempo de desfaseamento do fecho	3	2	2	2	2	2
Tempo de desaceleração do motor 1	hidráulico	0	0	0	0	0
	electromecânico	3	3	3	3	3
Tempo de desaceleração do motor 2	hidráulico	0	0	0	0	0
	electromecânico	3	3	3	3	3
TCA	40	20	40	30	40	40
Força de abertura	hidráulico	99	99	99	99	99
	electromecânico	50	50	50	50	50
Força de fecho	hidráulico	99	99	99	99	99
	electromecânico	50	50	50	50	50
Força de desaceleração	hidráulico	99	99	99	99	99
	electromecânico	50	50	50	50	50
<b>LOGICAS</b>						
TCA	0	1	0	1	0	0
Movimento passo-a-passo	0	1	0	1	0	0
Pré-alarme	0	0	0	1	1	0
Homem Presente	0	0	0	0	0	1
Bloqueia impulsos na abertura	0	0	0	1	1	0
Manutenção do bloqueio	hidráulico	1	1	1	1	1
	electromecânico	0	0	0	0	0
SAFE1	0	4	4	4	4	0
Nível de proteção	0	0	0	0	0	2

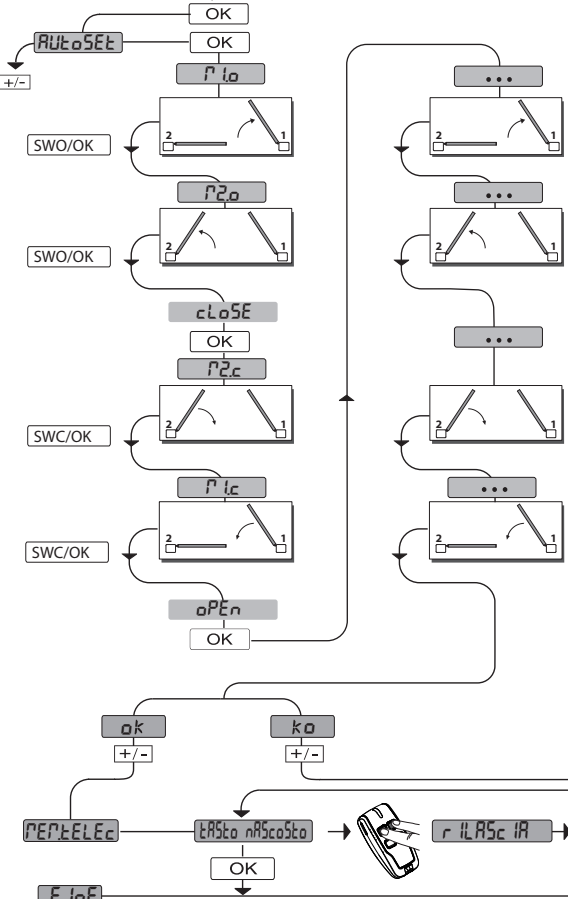

# ΜΕΝΟΥ ΡΥΘΜΙΣΗΣ ΕΓΚΑΤΑΣΤΑΣΗΣ

\*\*\* Εισαγωγή κωδικού πρόσβασης.

Ζητείται με τη λειτουργία Επίπεδο Προστασίας ρυθμισμένη σε 1, 2, 3, 4

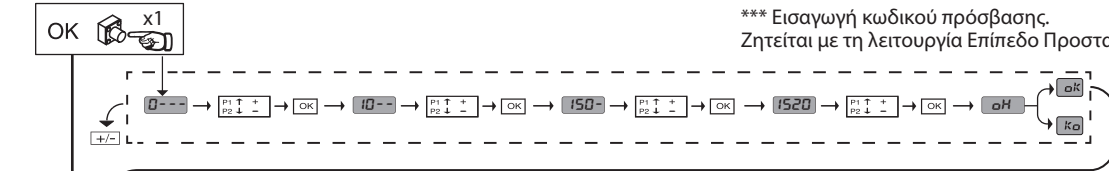

### ΥΠΟΜΝΗΜΑ

- + ↑ Μετακίνηση επάνω
- ↓ Μετακίνηση κάτω
- OK ← Επιβεβαίωση / Άναμμα οθόνης
- → Έξοδος Από Μενού

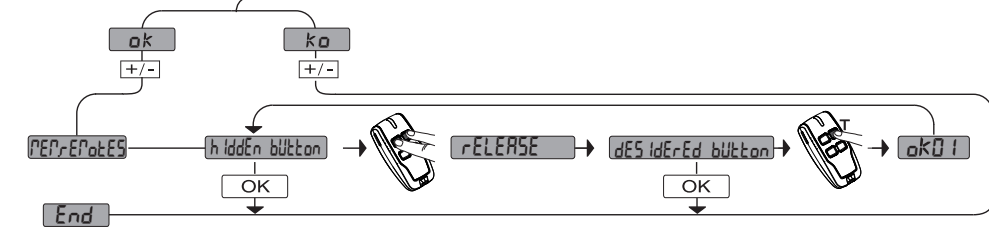
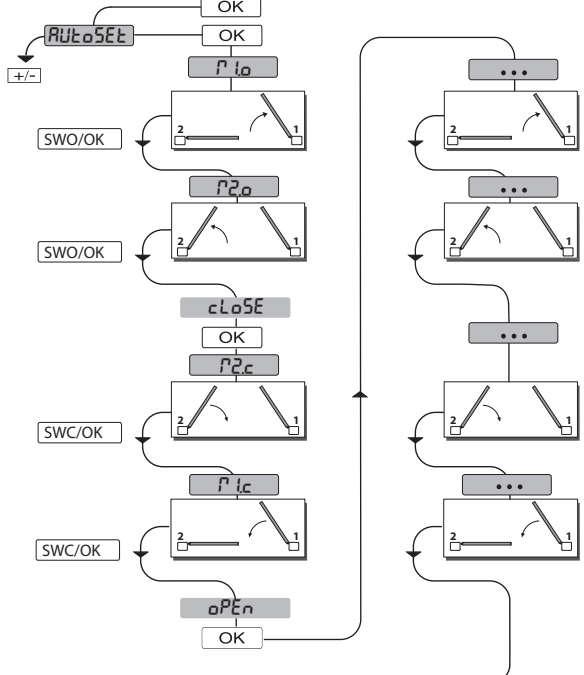
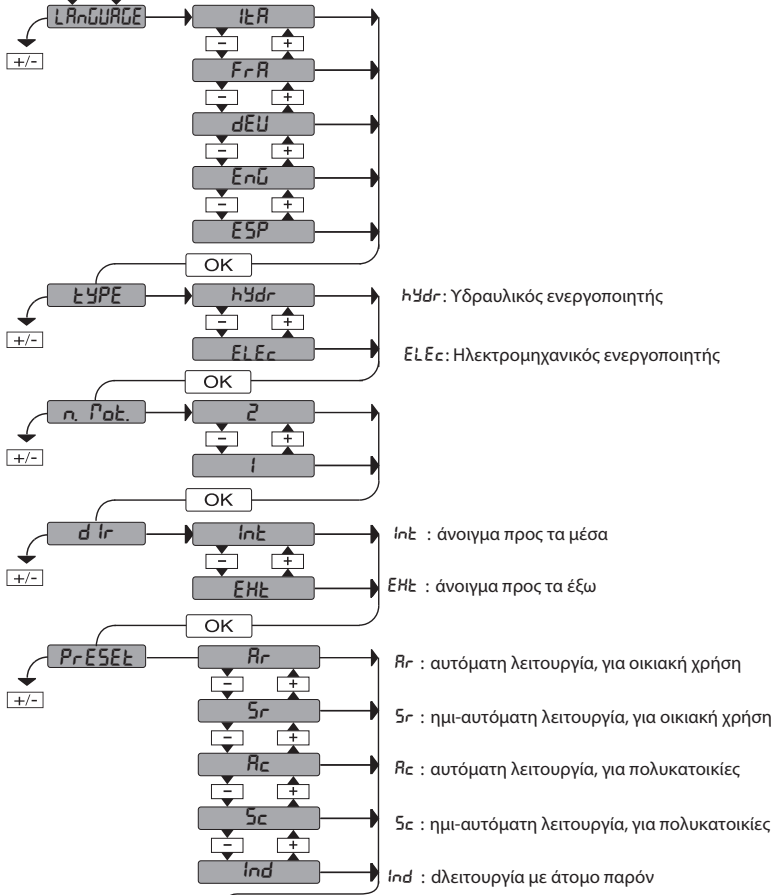

PRESET	DEFAULT	Rr	Sr	Rc	Sc	ind
<b>ΠΑΡΑΜΕΤΡΟΙ</b>						
Χρόνος λειτουργίας ανοίγματος μοτέρ 1	60.0	20.0	20.0	20.0	20.0	20.0
Χρόνος λειτουργίας ανοίγματος μοτέρ 2	60.0	20.0	20.0	20.0	20.0	20.0
Χρόνος λειτουργίας κλεισίματος μοτέρ 1	60.0	20.0	20.0	20.0	20.0	20.0
Χρόνος λειτουργίας κλεισίματος μοτέρ 2	60.0	20.0	20.0	20.0	20.0	20.0
Χρόνος διαφοράς φάσης ανοίγματος	3	2	2	2	2	2
Χρόνος διαφοράς φάσης κλεισίματος	3	2	2	2	2	2
Χρόνος επιβράδυνσης μοτέρ 1	υδραυλικός	0	0	0	0	0
	ηλεκτρομηχανικός	3	3	3	3	3
Χρόνος επιβράδυνσης μοτέρ 2	υδραυλικός	0	0	0	0	0
	ηλεκτρομηχανικός	3	3	3	3	3
TCA	40	20	40	30	40	40
Δύναμη ανοίγματος	υδραυλικός	99	99	99	99	99
	ηλεκτρομηχανικός	50	50	50	50	50
Δύναμη κλεισίματος	υδραυλικός	99	99	99	99	99
	ηλεκτρομηχανικός	50	50	50	50	50
Δύναμη επιβράδυνσης	υδραυλικός	99	99	99	99	99
	ηλεκτρομηχανικός	50	50	50	50	50
<b>ΛΕΙΤΟΥΡΓΙΕΣ</b>						
TCA	0	1	0	1	0	0
Κίνηση βήμα βήμα	0	1	0	1	0	0
Προσυναγεμμός	0	0	0	1	1	0
Παρουσία Ατόμου	0	0	0	0	0	1
Κλείδωμα σημάτων κατά το άνοιγμα	0	0	0	1	1	0
Διατήρηση κλειδώματος	υδραυλικός	0	1	1	1	1
	ηλεκτρομηχανικός	0	0	0	0	0
SAFE1	0	4	4	4	4	0
Επίπεδο προστασίας	0	0	0	0	0	2

## MENU USTAWIEŃ INSTALACJI

\*\*\* Wprowadzenie hasła.  
Wymagane przy ustawieniu Poziomu Ochrony na 1, 2, 3, 4

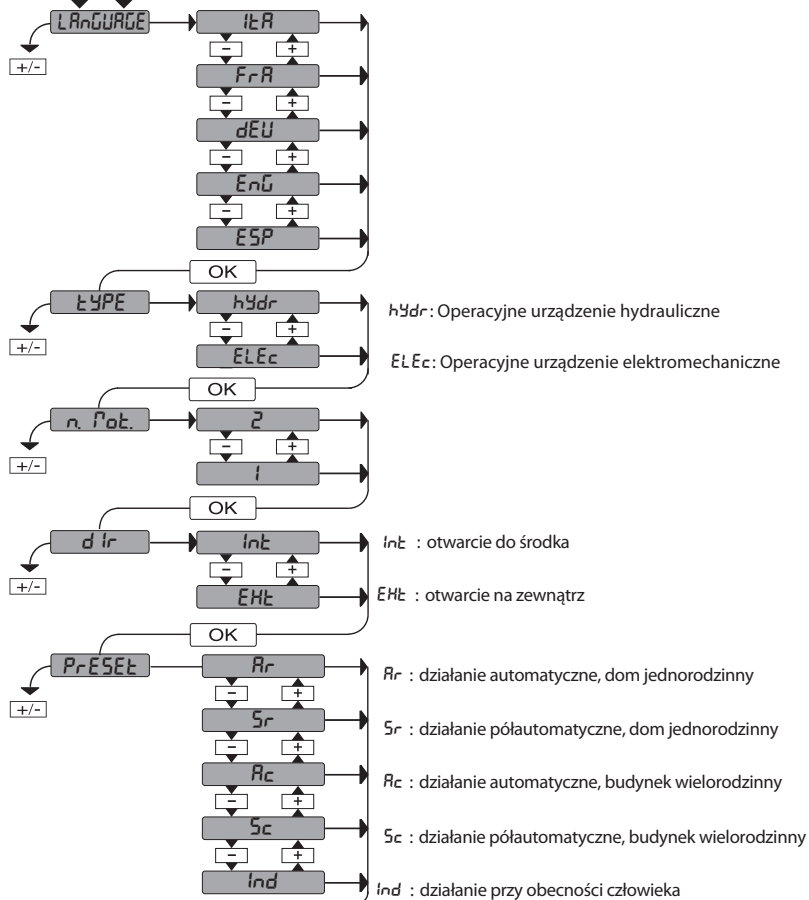
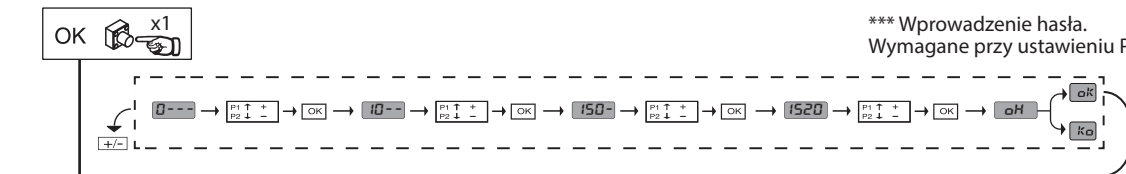

**LEGENDA**

+ ↑ Do góry

- ↓ Na dół

OK ← Potwierdź / Włączenie wyświetlacza

+ ⊖ Powrót do poprzedniego menu

- ⊖

PRESET		DEFAULT	Rr	Sr	Rc	Sc	Ind
<b>PARAMETRY</b>							
Czas pracy przy otwieraniu, silnik 1		60.0	20.0	20.0	20.0	20.0	20.0
Czas pracy przy otwieraniu, silnik 2		60.0	20.0	20.0	20.0	20.0	20.0
Czas pracy przy zamykaniu, silnik 1		60.0	20.0	20.0	20.0	20.0	20.0
Czas pracy przy zamykaniu, silnik 2		60.0	20.0	20.0	20.0	20.0	20.0
Różnica czasowa podczas otwierania		3	2	2	2	2	2
Różnica czasowa podczas zamykania		3	2	2	2	2	2
Czas zwalniania silnika 1	hydrauliczny	0	0	0	0	0	0
	elektromechaniczny	0	3	3	3	3	3
Czas zwalniania silnika 2	hydrauliczny	0	0	0	0	0	0
	elektromechaniczny	0	3	3	3	3	3
TCA		40	20	40	30	40	40
Siła otwierania	hydrauliczny	50	99	99	99	99	99
	elektromechaniczny	50	50	50	50	50	50
Siła zamykania	hydrauliczny	50	99	99	99	99	99
	elektromechaniczny	50	50	50	50	50	50
Czas spowalniania	hydrauliczny	50	99	99	99	99	99
	elektromechaniczny	50	50	50	50	50	50
<b>LOGICZNYCH</b>		<b>DEFAULT</b>	<b>Rr</b>	<b>Sr</b>	<b>Rc</b>	<b>Sc</b>	<b>Ind</b>
TCA		0	1	0	1	0	0
Praca krokowa		0	1	0	1	0	0
Alarm wstępny		0	0	0	1	1	0
Obecność człowieka		0	0	0	0	0	1
Blokuj impulsy przy otwieraniu		0	0	0	1	1	0
Utrzymanie blokady	hydrauliczny	0	1	1	1	1	1
	elektromechaniczny	0	0	0	0	0	0
SAFE1		0	4	4	4	4	0
Poziomu ochrony		0	0	0	0	0	2

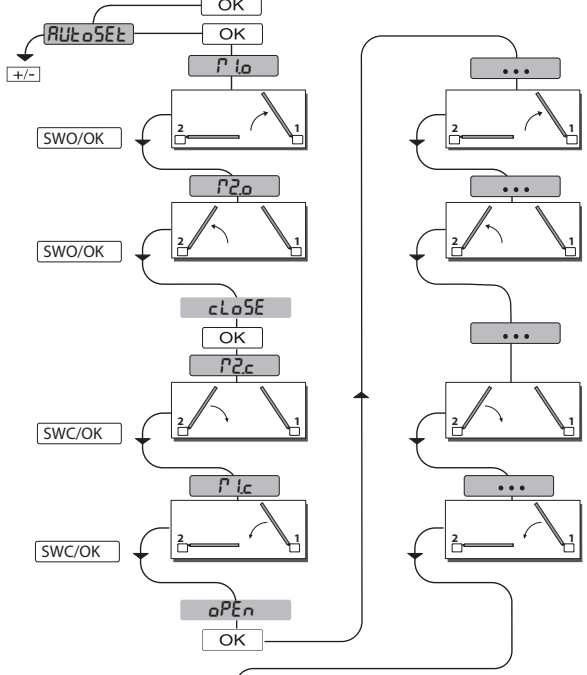

# МЕНЮ УСТАНОВКИ ОБОРУДОВАНИЯ

\*\*\* Ввод пароля.

Запрашивается логикой "Уровень защиты", заданной на 1, 2, 3, 4

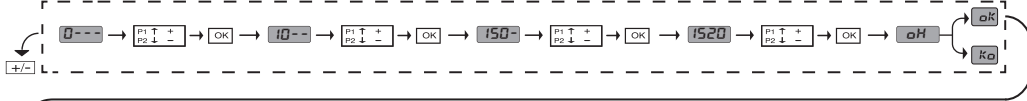
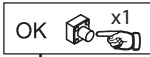

### УСЛОВНЫЕ ОБОЗНАЧЕНИЯ

- + ↑ Перемещение вверх
- ↓ Перемещение вниз
- OK ← Подтверждение / включение экрана
- +/- Выход из меню

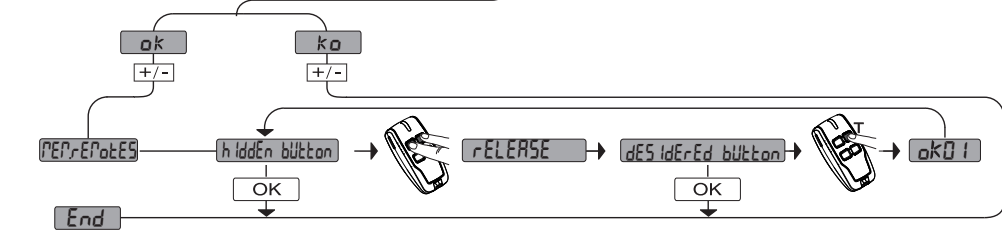
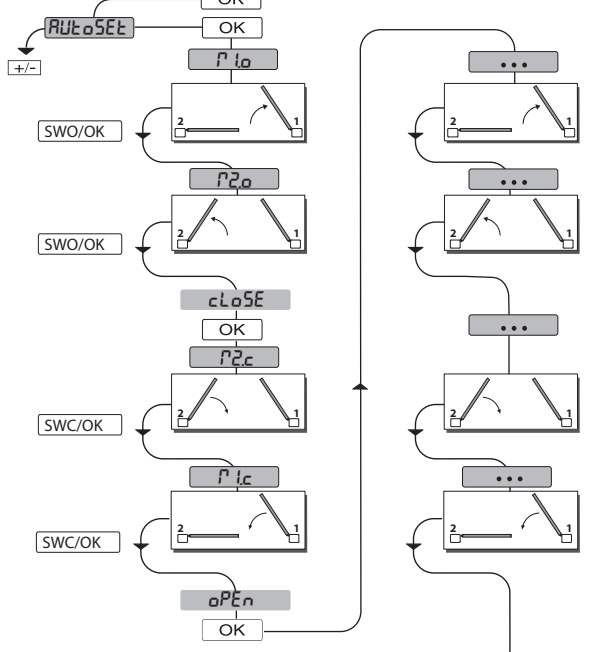
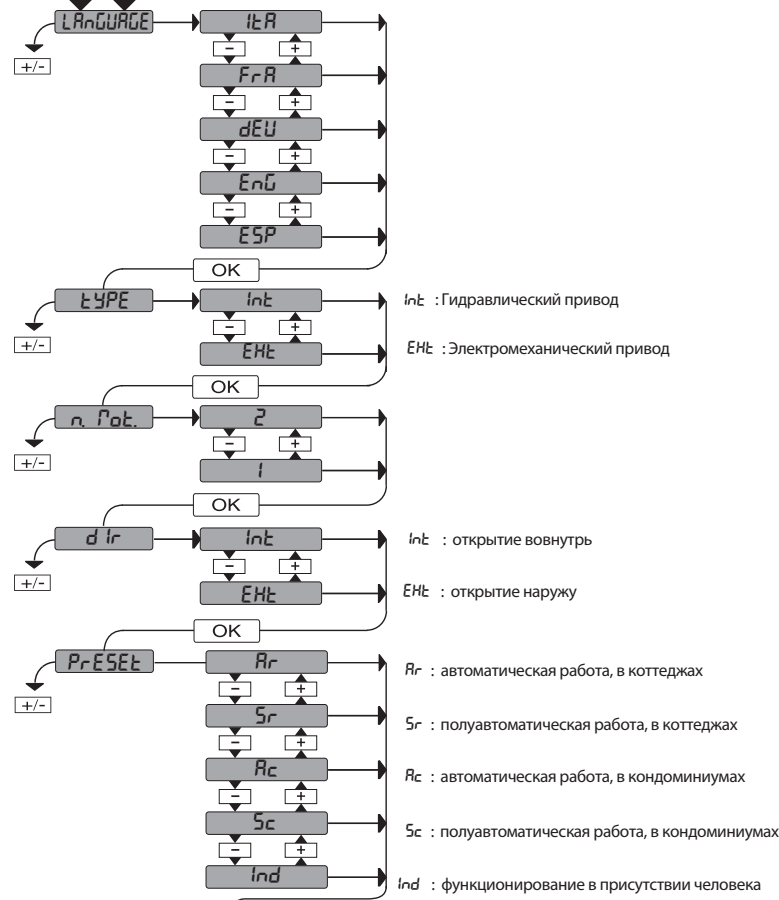

PRESET	DEFAULT	Ar	Sr	Rc	Sc	Ind
<b>ПАРАМЕТРОВ</b>						
Время работы по открытию двигателя 1	60.0	20.0	20.0	20.0	20.0	20.0
Время работы по открытию двигателя 2	60.0	20.0	20.0	20.0	20.0	20.0
Время работы по закрытию двигателя 1	60.0	20.0	20.0	20.0	20.0	20.0
Время работы по закрытию двигателя 2	60.0	20.0	20.0	20.0	20.0	20.0
Время запаздывания при открытии	3	2	2	2	2	2
Время запаздывания при закрытии	3	2	2	2	2	2
Время замедления двигателя 1	гидравлический	0	0	0	0	0
	электромеханический	3	3	3	3	3
Время замедления двигателя 2	гидравлический	0	0	0	0	0
	электромеханический	3	3	3	3	3
TSA	40	20	40	30	40	40
Сила открытия	гидравлический	99	99	99	99	99
	электромеханический	50	50	50	50	50
Сила закрытия	гидравлический	99	99	99	99	99
	электромеханический	50	50	50	50	50
Сила замедления	гидравлический	99	99	99	99	99
	электромеханический	50	50	50	50	50
<b>ФУНКЦИЙ</b>						
TSA	0	1	0	1	0	0
Пошаговое перемещение	0	1	0	1	0	0
Предупредительный сигнал	0	0	0	1	1	0
Присутствие человека	0	0	0	0	0	1
Блокировка импульсов при открытии	0	0	0	1	1	0
Режим блокировки	гидравлический	1	1	1	1	1
	электромеханический	0	0	0	0	0
SAFE1	0	4	4	4	4	0
Уровень защиты	0	0	0	0	0	2

# MENU PRO NASTAVENÍ ZAŘÍZENÍ

\*\*\* Vložení hesla.

Požadavek s logikou úrovně ochrany nastavenou na 1, 2, 3, 4

OK  x1

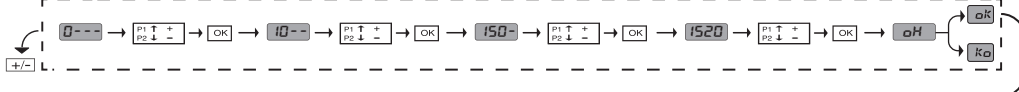



**LEGENDA**

 + ↑  
Listování nahoru

 - ↓  
Listování dolů

 OK ←  
Potvrdit /  
Zapnutí displeje



+  - 

Návrat k předchozímu menu

PRESET	DEFAULT	Rr	Sr	Rc	Sc	Ind
<b>PARAMETRY</b>						
Čas činnosti otevření motoru 1	60.0	20.0	20.0	20.0	20.0	20.0
Čas činnosti otevření motoru 2	60.0	20.0	20.0	20.0	20.0	20.0
Čas činnosti zavření motoru 1	60.0	20.0	20.0	20.0	20.0	20.0
Čas činnosti zavření motoru 2	60.0	20.0	20.0	20.0	20.0	20.0
Čas zpoždění při otvírání	3	2	2	2	2	2
Čas zpoždění posunu při zavírání	3	2	2	2	2	2
Čas zpomalení motoru 1	hydraulický	0	0	0	0	0
	elektromechanický	3	3	3	3	3
Čas zpomalení motoru 2	hydraulický	0	0	0	0	0
	elektromechanický	3	3	3	3	3
TCA	40	20	40	30	40	40
Otvírací síla	hydraulický	99	99	99	99	99
	elektromechanický	50	50	50	50	50
Zavírací síla	hydraulický	99	99	99	99	99
	elektromechanický	50	50	50	50	50
Síla při zpomalení	hydraulický	99	99	99	99	99
	elektromechanický	50	50	50	50	50
<b>LOGIKA</b>						
TCA	0	1	0	1	0	0
Krokový pohyb	0	1	0	1	0	0
Předpoplach	0	0	0	1	1	0
Chod při stisknutém tlačítku (mrtvý muž)	0	0	0	0	0	1
Blokování impulsů při otvírání	0	0	0	1	1	0
Udržování stavu	hydraulický	1	1	1	1	1
	elektromechanický	0	0	0	0	0
SAFE1	0	4	4	4	4	0
Úroveň ochrany	0	0	0	0	0	2

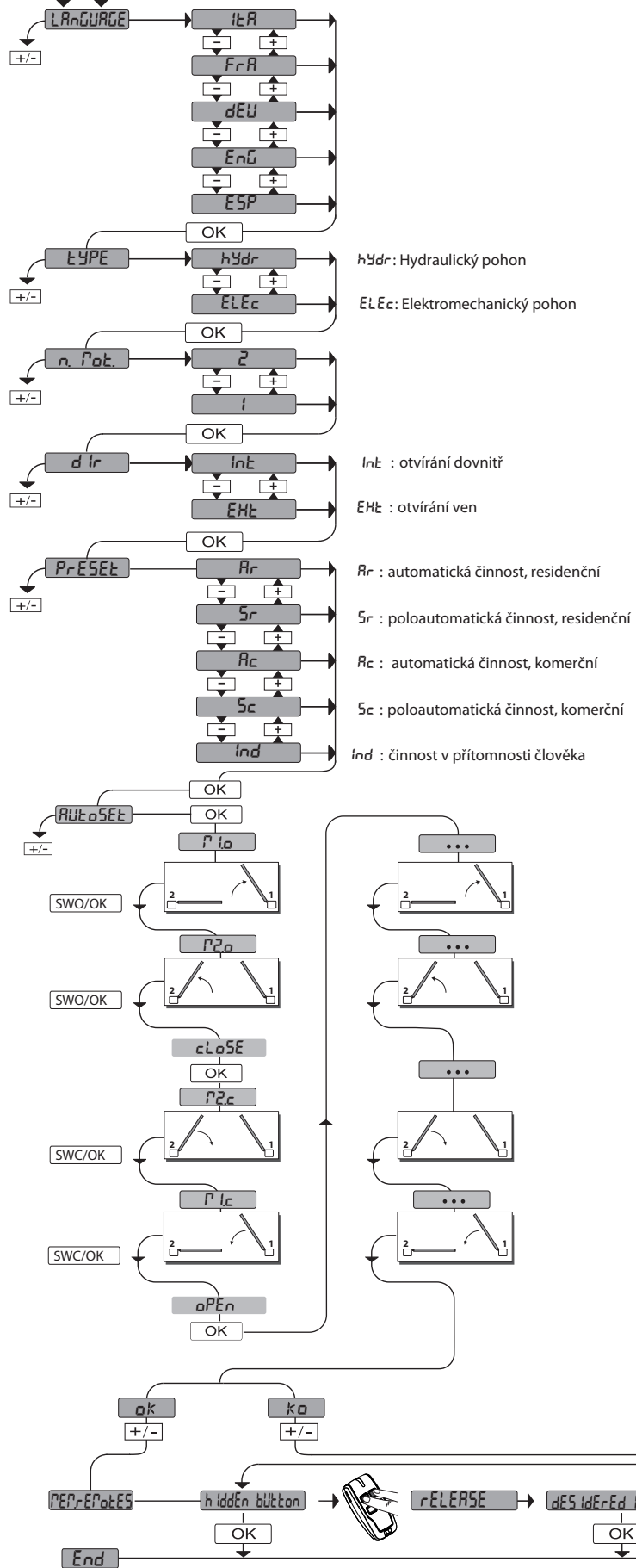



# TESİS AYARLAMA MENÜSÜ

\*\*\* Şifre girilmesi.

1, 2, 3, 4 üzerinde ayarlanmış Koruma Seviyesi lojikli talep

OK  x1

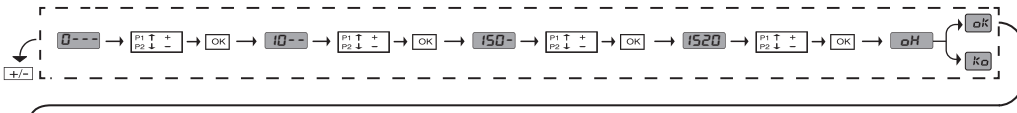



### ANLAMLAR

 + ↑  
 Yukarı kaydır

 - ↓  
 Aşağı kaydır

 OK ↵  
 Onay/Ekran  
 çalıştırma

 +  -   
 Menü Çıkışı

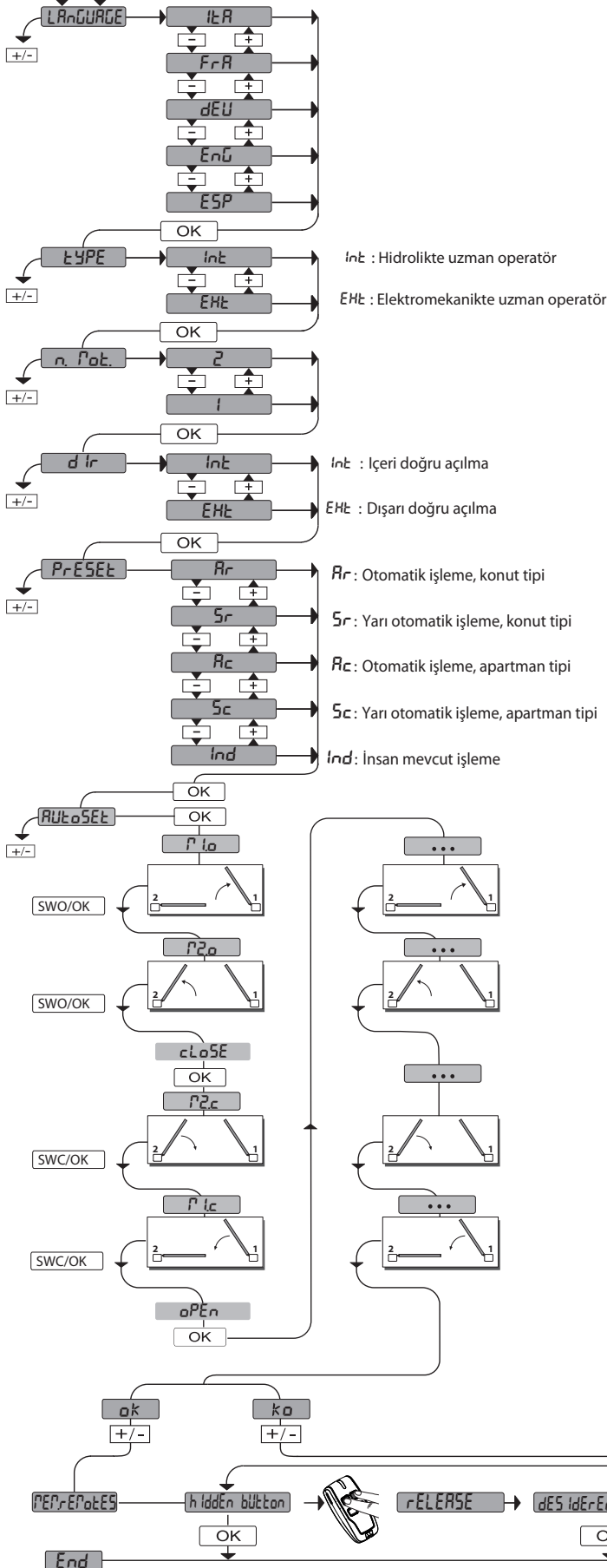

PRESET	DEFAULT	Rr	Sr	Rc	Sc	Ind
<b>PARAMETRI</b>						
Motor 1 açılma işleme süresi	60.0	20.0	20.0	20.0	20.0	20.0
Motor 2 açılma işleme süresi	60.0	20.0	20.0	20.0	20.0	20.0
Motor 1 kapanma işleme süresi	60.0	20.0	20.0	20.0	20.0	20.0
Motor 2 kapanma işleme süresi	60.0	20.0	20.0	20.0	20.0	20.0
Açılma faz değişikliği süresi	3	2	2	2	2	2
Kapanma faz değişikliği süresi	3	2	2	2	2	2
Motor 1 yavaşlama süresi	Hidrolik	0	0	0	0	0
	Elektromekanik	3	3	3	3	3
Motor 2 yavaşlama süresi	Hidrolik	0	0	0	0	0
	Elektromekanik	3	3	3	3	3
TCA	40	20	40	30	40	40
Açılma kuvveti	Hidrolik	50	99	99	99	99
	Elektromekanik	50	50	50	50	50
Kapanma kuvveti	Hidrolik	50	99	99	99	99
	Elektromekanik	50	50	50	50	50
Yavaşlama kuvveti	Hidrolik	50	99	99	99	99
	Elektromekanik	50	50	50	50	50
<b>LOGICHE</b>	<b>DEFAULT</b>	<b>Rr</b>	<b>Sr</b>	<b>Rc</b>	<b>Sc</b>	<b>Ind</b>
TCA	0	1	0	1	0	0
Adım adım hareketi	0	1	0	1	0	0
Ön alarm	0	0	0	1	1	0
İnsan mevcut	0	0	0	0	0	1
Açılmada impulsları bloke eder	0	0	0	1	1	0
Blokajı koruma	Hidrolik	0	1	1	1	1
	Elektromekanik	0	0	0	0	0
SAFE1	0	4	4	4	4	0
Koruma Seviyesi	0	0	0	0	0	2



**AUTOSET PARA MOTORES COM FIM DE CURSO / AUTOSET ΓΙΑ ΜΟΤΕΡ ΜΕ ΤΕΡΜΑΤΙΚΑ**  
**AUTOMATYCZNE USTAWIENIE DLA SILNIKÓW Z WYŁĄCZNIKIEM KRAŃCOWYM**  
**АВТОМАТИЧЕСКАЯ НАСТРОЙКА ДЛЯ ДВИГАТЕЛЕЙ С КОНЦЕВЫМИ ВЫКЛЮЧАТЕЛЯМИ**  
**AUTOSET PRO MOTORY S KONCOVÝMI SPÍNAČI / LİMİT SVİÇLİ MOTORLAR İÇİN AUTOSET (OTOMATİK AYAR)**

**D1**

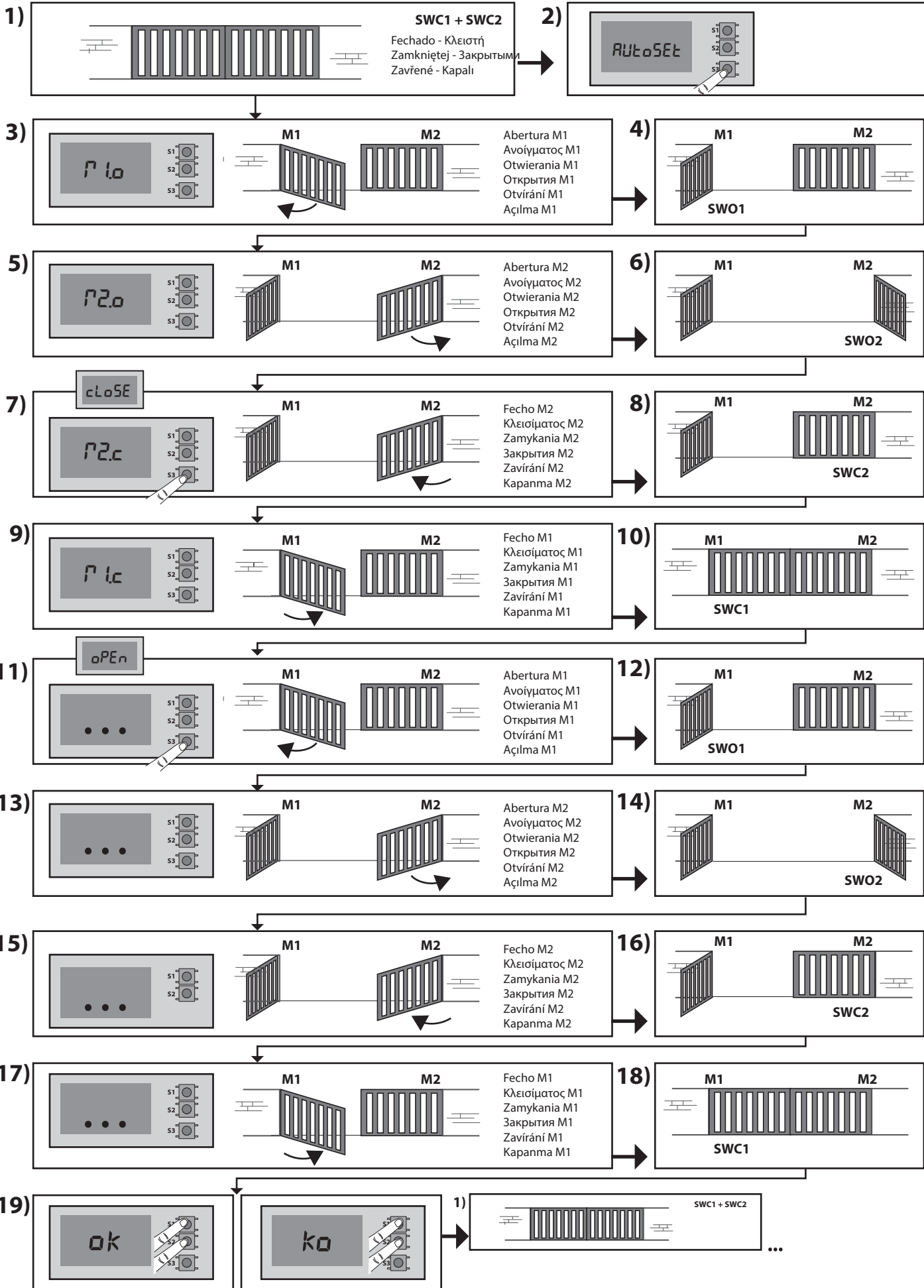

**AUTOSET PARA MOTORES DESPROVIDOS DE FIM DE CURSO / AUTOSËT ΓΙΑ ΜΟΤΕΡ ΧΩΡΙΣ ΤΕΡΜΑΤΙΚΑ**  
**AUTOMATYCZNE USTAWIENIE DLA SILNIKÓW BEZ WYŁĄCZNIKA KRAŃCOWEGO**  
**АВТОМАТИЧЕСКАЯ НАСТРОЙКА ДЛЯ ДВИГАТЕЛЕЙ БЕЗ КОНЦЕВЫХ ВЫКЛЮЧАТЕЛЕЙ**  
**AUTOSET PRO MOTORY BEZ KONCOVÝCH SPÍNAČŮ / LİMİT SVİÇSİZ MOTORLAR İÇİN AUTOSET (OTOMATİK AYAR)**

**D2**

D812958 00101\_04

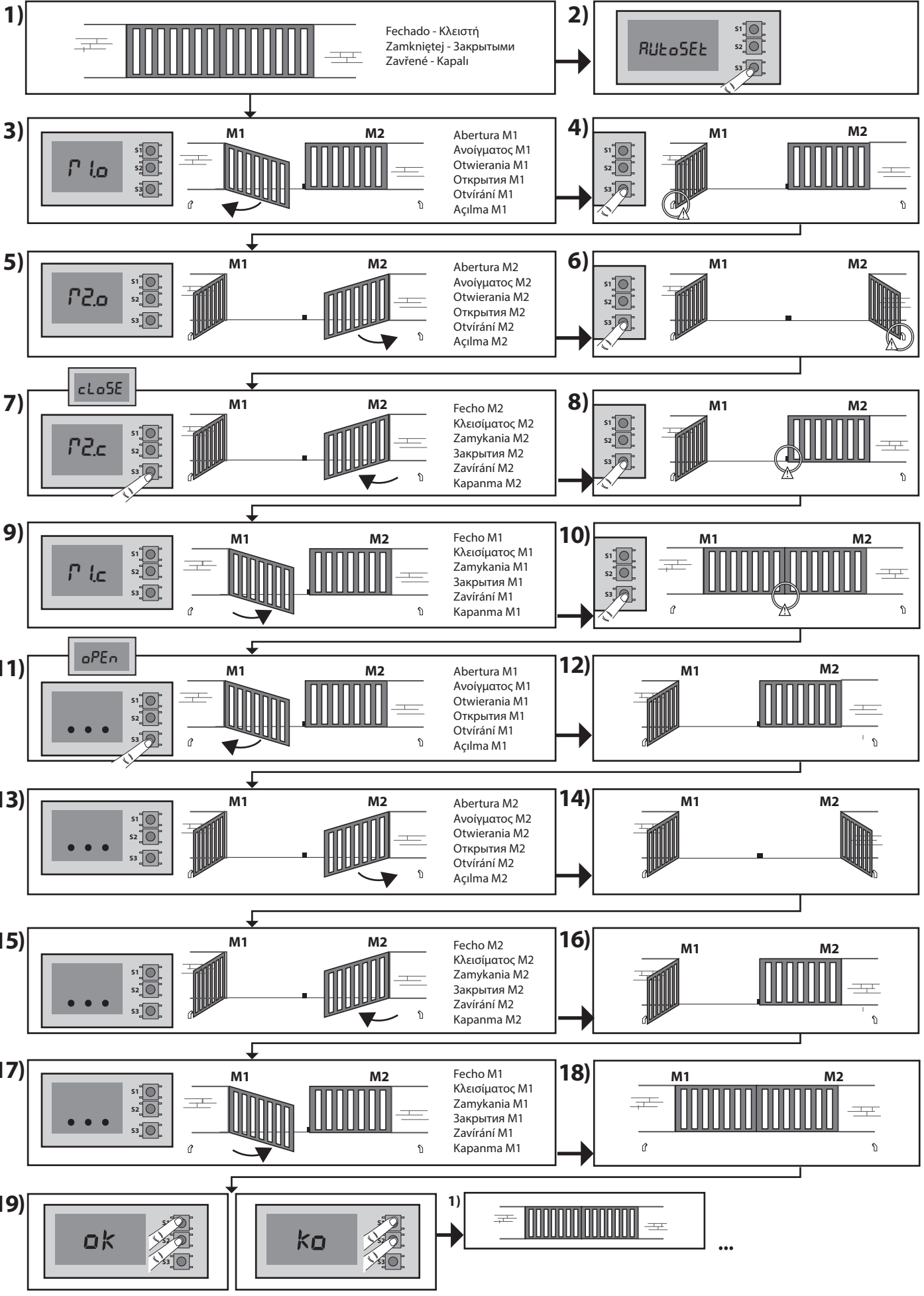

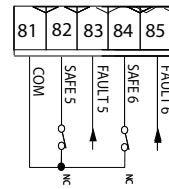
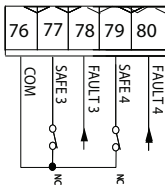
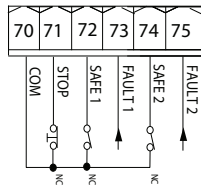
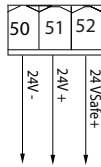

E

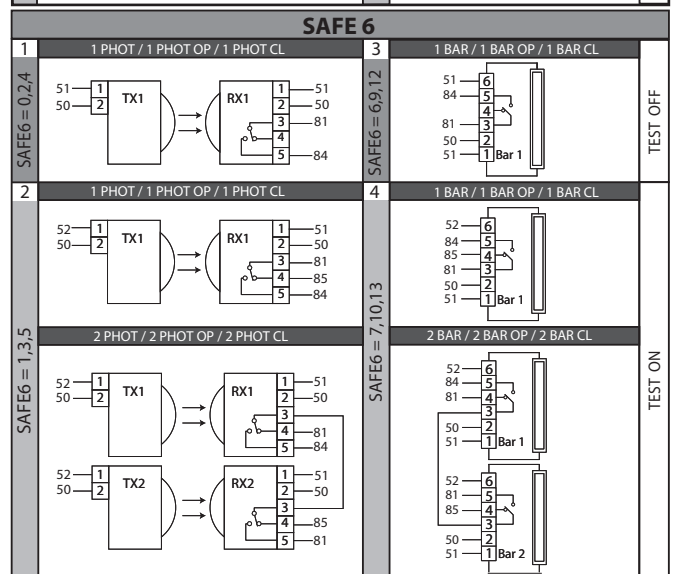
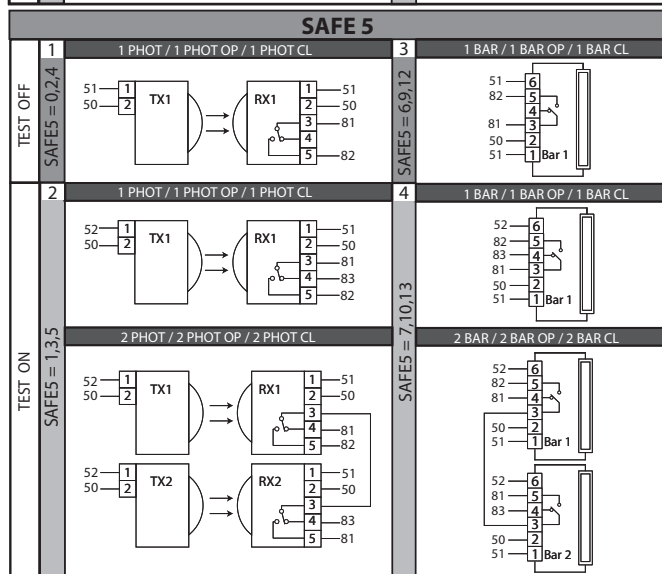
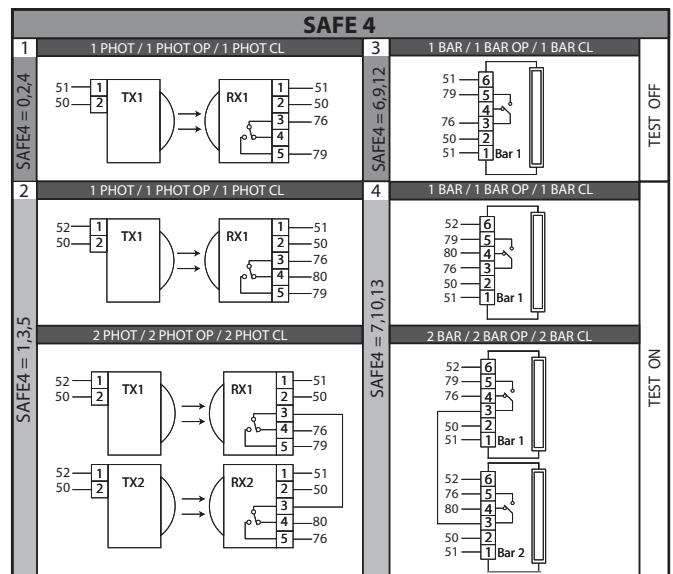
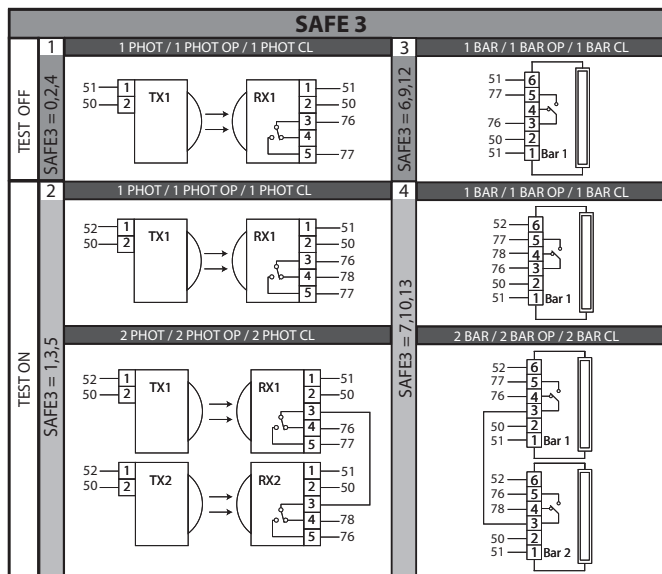
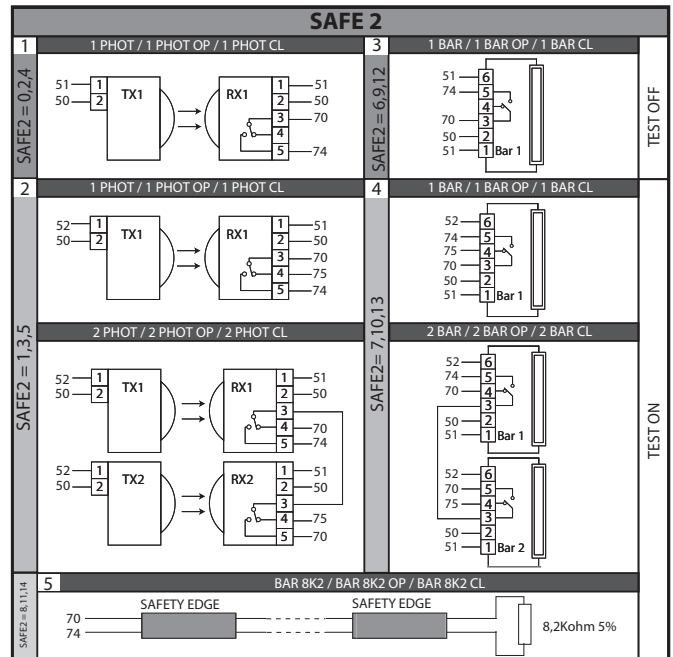
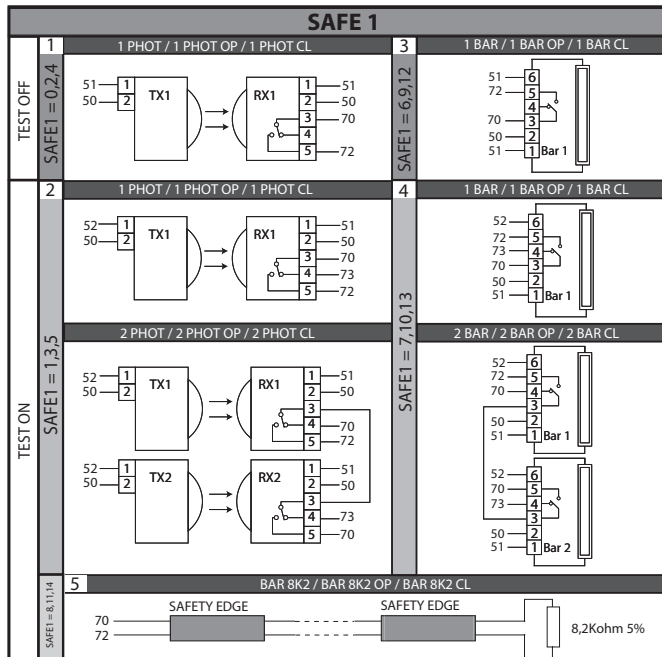

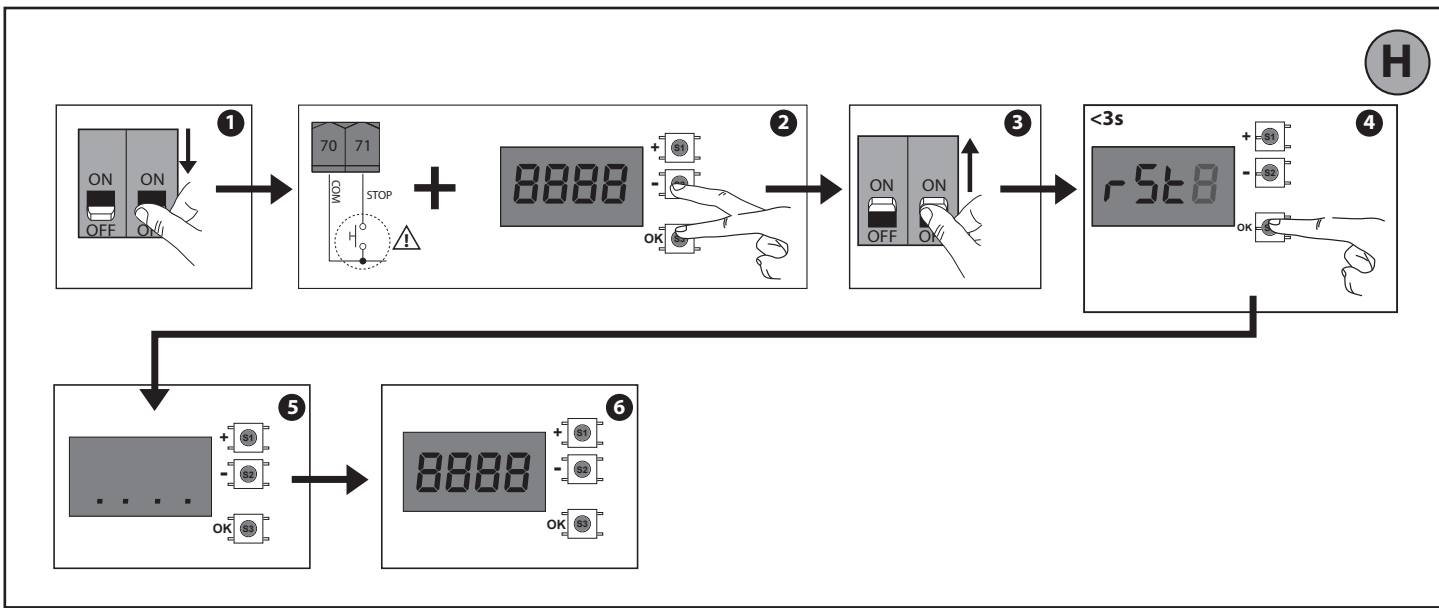
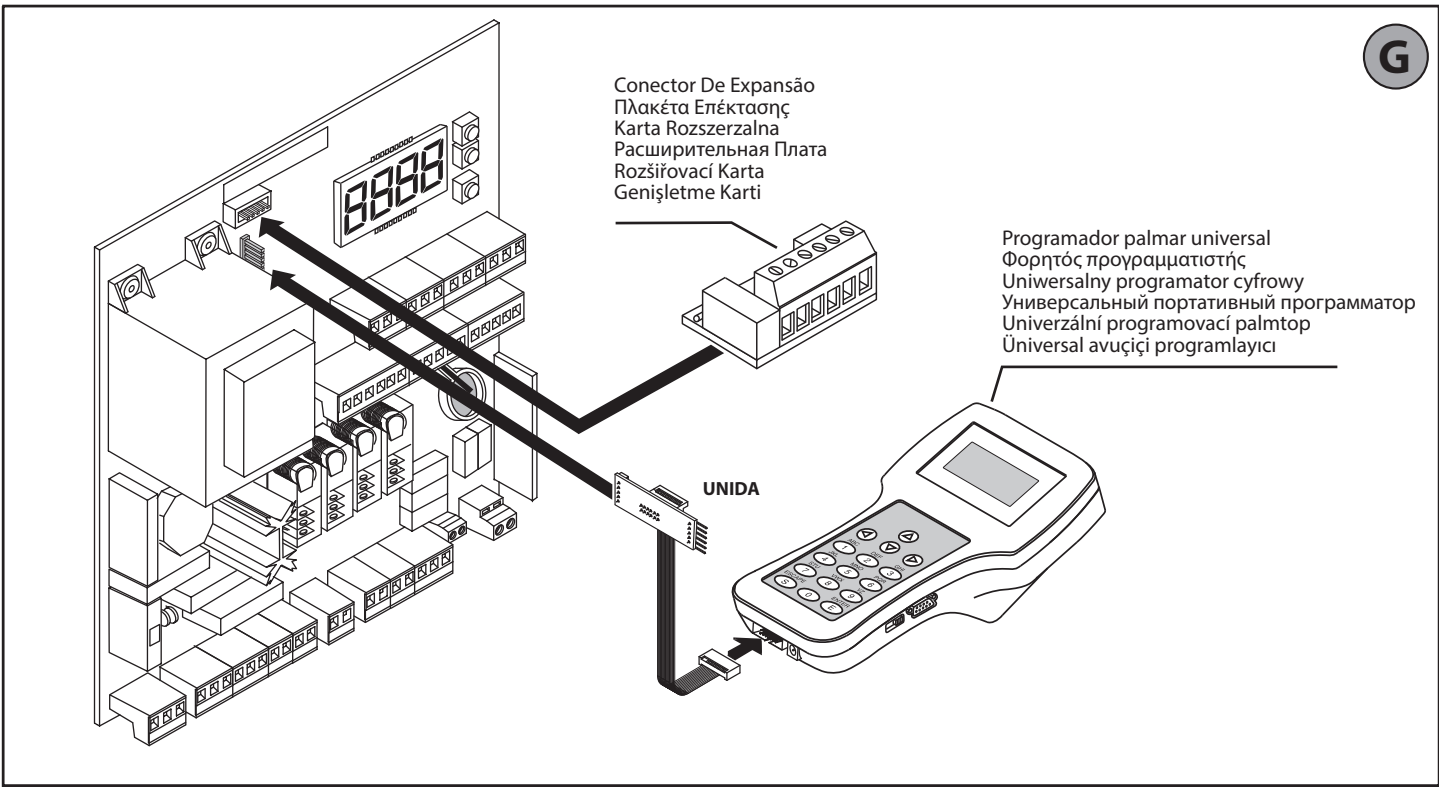
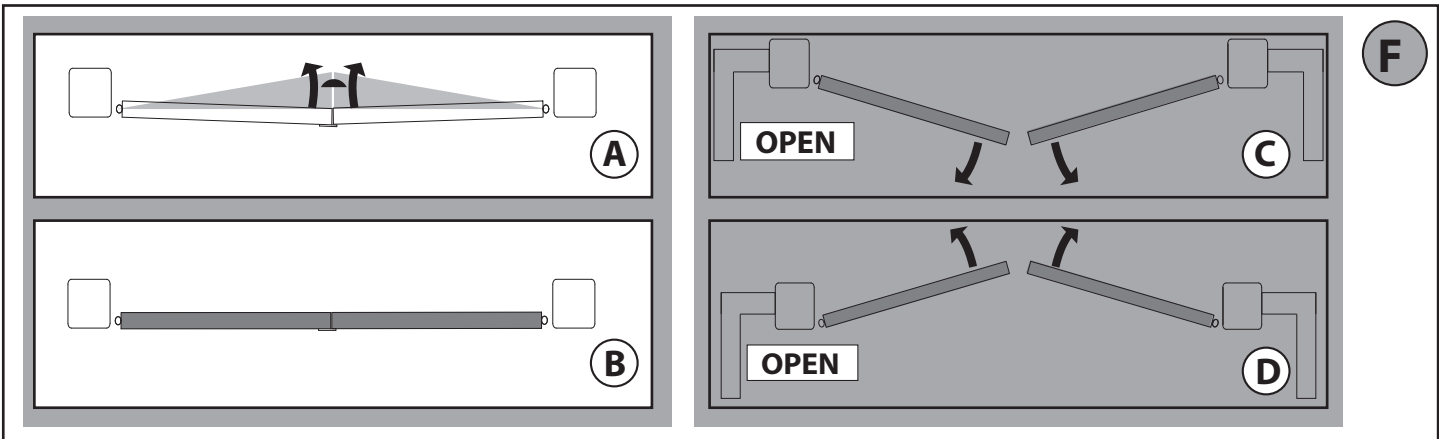

**PROGRAMAÇÃO DO MENU CHRONO - ΠΡΟΓΡΑΜΜΑΤΙΣΜΟΣ ΜΕΝΟΥ ΧΡΟΝΟΔΙΑΚΟΠΤΗ - PROGRAMOWANIE MENU CHRONO  
 ΠΡΟΓΡΑΜΜΙΡΩΒΑΝΙΕ ΜΕΝΙΟΥ CHRONO - PROGRAMOVÁNÍ MENU CHRONO - CHRONO MENÜ PROGRAMLAMASI**

I

Os valores são programáveis em intervalos de 10 minutos - Οι τιμές προγραμματίζονται με βήματα των 10 λεπτών  
 Wartości można programować w 10-minutowych odstępach - Значения программируются на шаге за 10 минут  
 Hodnoty lze programovat v krocích po 10 minutách - Değerler 10 dakikalık adımla programlanabilir

	Segunda-feira Δευτέρα Poniedziałek Понедельник Pondělí Pazartesi	Terça-feira Τρίτη Wtorek Вторник Uterý Salı	Quarta-feira Τετάρτη Środa Среда Středa Çarşamba	Quinta-feira Πέμπτη Czwartek Четверг Čtvrtek Perşembe	Sexta-feira Παρασκευή Piątek Пятница Pátek Cuma	Sábado Σάββατο Sobota Суббота Sobota Cumartesi	Domingo Κυριακή Niedziela Воскресенье Neděle Pazar
00:00							
01:00							
02:00							
03:00							
04:00							
05:00							
06:00							
07:00							
08:00							
09:00							
10:00							
11:00							
12:00							
13:00							
14:00							
15:00							
16:00							
17:00							
18:00							
19:00							
20:00							
21:00							
22:00							
23:00							

	Segunda-feira Δευτέρα Poniedziałek Понедельник Pondělí Pazartesi	Terça-feira Τρίτη Wtorek Вторник Uterý Salı	Quarta-feira Τετάρτη Środa Среда Středa Çarşamba	Quinta-feira Πέμπτη Czwartek Четверг Čtvrtek Perşembe	Sexta-feira Παρασκευή Piątek Пятница Pátek Cuma	Sábado Σάββατο Sobota Суббота Sobota Cumartesi	Domingo Κυριακή Niedziela Воскресенье Neděle Pazar
Faixa 1 Χρονική ζώνη 1 Profil podziałowy 1 Диапазон 1 Časový úsek 1 Zaman dilimi 1	Início / Έναρξη Początek / Начало Začátek / Başlama 07.00	Início / Έναρξη Początek / Начало Začátek / Başlama 07.00	Início / Έναρξη Początek / Начало Začátek / Başlama 06.00	Início / Έναρξη Początek / Начало Začátek / Başlama 07.00	Início / Έναρξη Początek / Начало Začátek / Başlama 07.00	Início / Έναρξη Początek / Начало Začátek / Başlama 10.00	Início / Έναρξη Początek / Начало Začátek / Başlama 10.00
	Fim / Τέλος Koniec / Конец Konec / Bitiş 12.00	Fim / Τέλος Koniec / Конец Konec / Bitiş 12.00	Fim / Τέλος Koniec / Конец Konec / Bitiş 12.00	Fim / Τέλος Koniec / Конец Konec / Bitiş 12.00	Fim / Τέλος Koniec / Конец Konec / Bitiş 12.00	Fim / Τέλος Koniec / Конец Konec / Bitiş 12.00	Fim / Τέλος Koniec / Конец Konec / Bitiş 12.00
Faixa 2 Χρονική ζώνη 2 Profil podziałowy 2 Диапазон 2 Časový úsek 2 Zaman dilimi 2	Início / Έναρξη Początek / Начало Začátek / Başlama 14.00	Início / Έναρξη Początek / Начало Začátek / Başlama 00.00	Início / Έναρξη Początek / Начало Začátek / Başlama 14.00	Início / Έναρξη Początek / Начало Začátek / Başlama 00.00	Início / Έναρξη Początek / Начало Začátek / Başlama 14.00	Início / Έναρξη Początek / Начало Začátek / Başlama 00.00	Início / Έναρξη Początek / Начало Začátek / Başlama 00.00
	Fim / Τέλος Koniec / Конец Konec / Bitiş 18.00	Fim / Τέλος Koniec / Конец Konec / Bitiş 00.00	Fim / Τέλος Koniec / Конец Konec / Bitiş 18.00	Fim / Τέλος Koniec / Конец Konec / Bitiş 00.00	Fim / Τέλος Koniec / Конец Konec / Bitiş 18.00	Fim / Τέλος Koniec / Конец Konec / Bitiş 00.00	Fim / Τέλος Koniec / Конец Konec / Bitiş 00.00

Faixa não programada. É deixada a 0  
 Μη προγραμματισμένη χρονική ζώνη. Διατηρείται η τιμή 0  
 Profil podziałowy nie został zaprogramowany. Zostaje pozostawiony na 0  
 Диапазон не запрограммирован. Оставить на значении 0  
 Nenaprogramované pásmo. Je ponecháno na 0  
 Zaman dilimi programlanmadı. O'Da bırakılacak

# ACESSO AOS MENUS Fig. 1

\*\*\* Introdução da password.  
Pedido com lógica Nível de  
Proteção definida para 1, 2, 3, 4

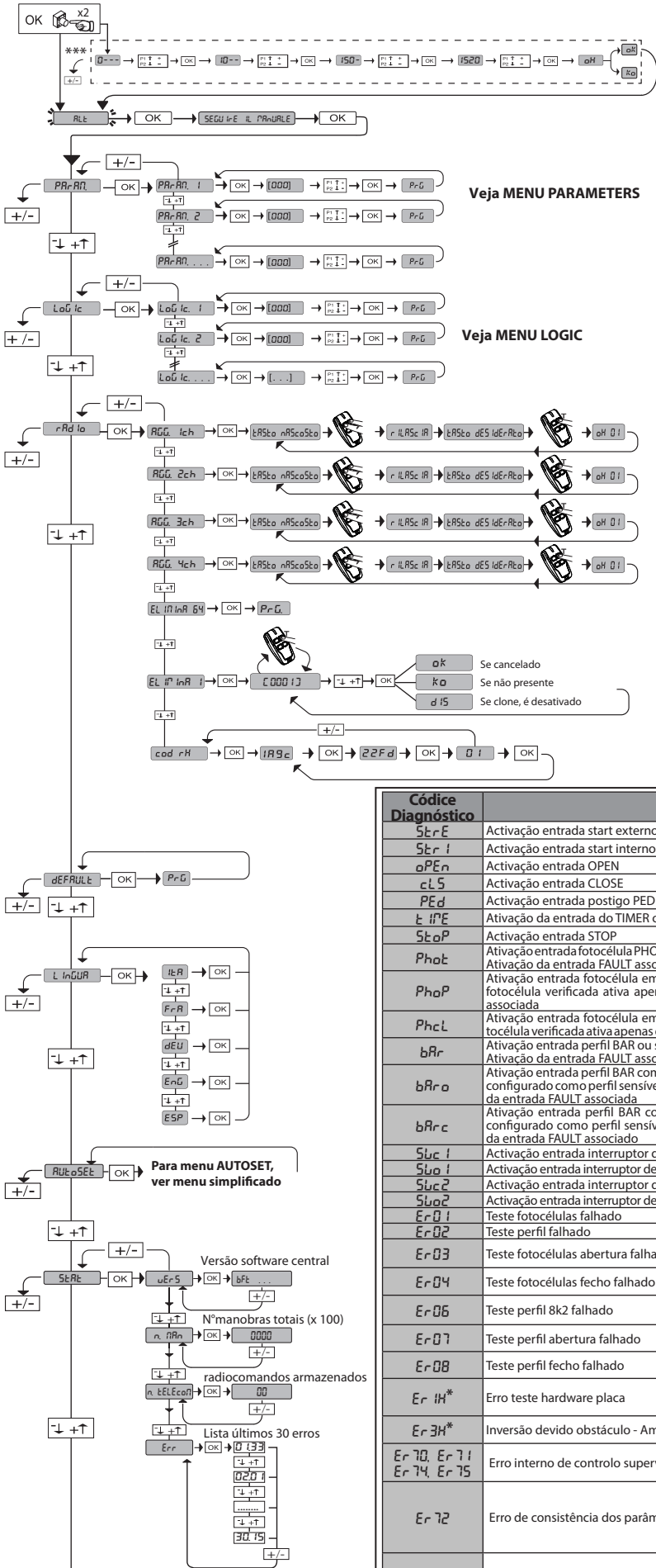

**LEGENDA**

	+ ↑	Desloca para cima
	- ↓	Desloca para baixo
	OK ↵	Pressionar tecla OK (Enter/confirmação)
	+/- ←	Voltar para o menu anterior

Código Diagnóstico	Descrição	Notas
St r E	Activação entrada start externo START E	
St r I	Activação entrada start interno START I	
oPE n	Activação entrada OPEN	
cL S	Activação entrada CLOSE	
PE d	Activação entrada postigo PED	
t iPE	Ativação da entrada do TIMER ou ativação da faixa horária programada	
St o P	Activação entrada STOP	
Pho t	Ativação entrada fotocélula PHOT ou se configurada como fotocélula verificada Ativação da entrada FAULT associada	
Pho P	Ativação entrada fotocélula em abertura PHOT OP ou se configurada como fotocélula verificada ativa apenas em abertura Ativação da entrada FAULT associada	
Phc L	Ativação entrada fotocélula em fecho PHOT CL ou se configurada como fotocélula verificada ativa apenas em fecho Ativação da entrada FAULT associada	
bAr	Ativação entrada perfil BAR ou se configurado como perfil sensível verificada Ativação da entrada FAULT associada	
bAr o	Ativação entrada perfil BAR com inversão ATIVA APENAS NA ABERTURA ou se configurado como perfil sensível verificado ativa apenas na abertura, ativação da entrada FAULT associada	
bAr c	Ativação entrada perfil BAR com inversão ATIVA APENAS No FECHO ou se configurado como perfil sensível verificado ativa apenas no fecho, ativação da entrada FAULT associado	
Swc 1	Activação entrada interruptor de fim-de-curso fecho do motor 1 SWC1	
Swo 1	Activação entrada interruptor de fim-de-curso abertura do motor 1 SWO1	
Swc 2	Activação entrada interruptor de fim-de-curso fecho do motor 2 SWC2	
Swo 2	Activação entrada interruptor de fim-de-curso abertura do motor 2 SWO2	
Er 01	Teste fotocélulas falhado	Verificar ligação fotocélulas e/ou definições lógicas
Er 02	Teste perfil falhado	Verificar ligação perfis e/ou definições lógicas
Er 03	Teste fotocélulas abertura falhado	verificar ligação fotocélulas e/ou definições parâmetros/lógicas
Er 04	Teste fotocélulas fecho falhado	verificar ligação fotocélulas e/ou definições parâmetros/lógicas
Er 06	Teste perfil 8k2 falhado	Verificar ligação perfis e/ou definições parâmetros/lógicas
Er 07	Teste perfil abertura falhado	Verificar conexão perfis e/ou definições parâmetros/lógicas
Er 08	Teste perfil fecho falhado	Verificar conexão perfis e/ou definições parâmetros/lógicas
Er 1H*	Erro teste hardware placa	- Verificar ligações ao motor - Problemas hardware na placa (contactar a assistência técnica)
Er 3H*	Inversão devido obstáculo - Amperostop	Verificar eventuais obstáculos ao longo do percurso
Er 70, Er 71, Er 74, Er 75	Erro interno de controlo supervisão sistema.	Tentar desligar e reacender a placa. Se o problema persiste deve-se contactar a assistência técnica.
Er 72	Erro de consistência dos parâmetros de central (Lógicas e Parâmetros)	Pressionando Ok são confirmadas as configurações detetadas. A placa continuará a funcionar com as configurações detetadas. <b>⚠ É necessário verificar as configurações da placa (Parâmetros e Lógicas).</b>
Er 73	Erro nos parâmetros de D-track	Pressionando Ok a placa continuará a funcionar com D-track de default. <b>⚠ É necessário efetuar um autose</b>
Er F3	Erro na configuração das entradas SAFE	Verificar a correta configuração das entradas SAFE
Er F9	Sobregarga saída fechadura eléctrica	- Verificar ligações fechadura - Fechadura não adequada

\*H= 0, 1, ..., 9, A, B, C, D, E, F

# ACESSO AOS MENUS Fig. 1

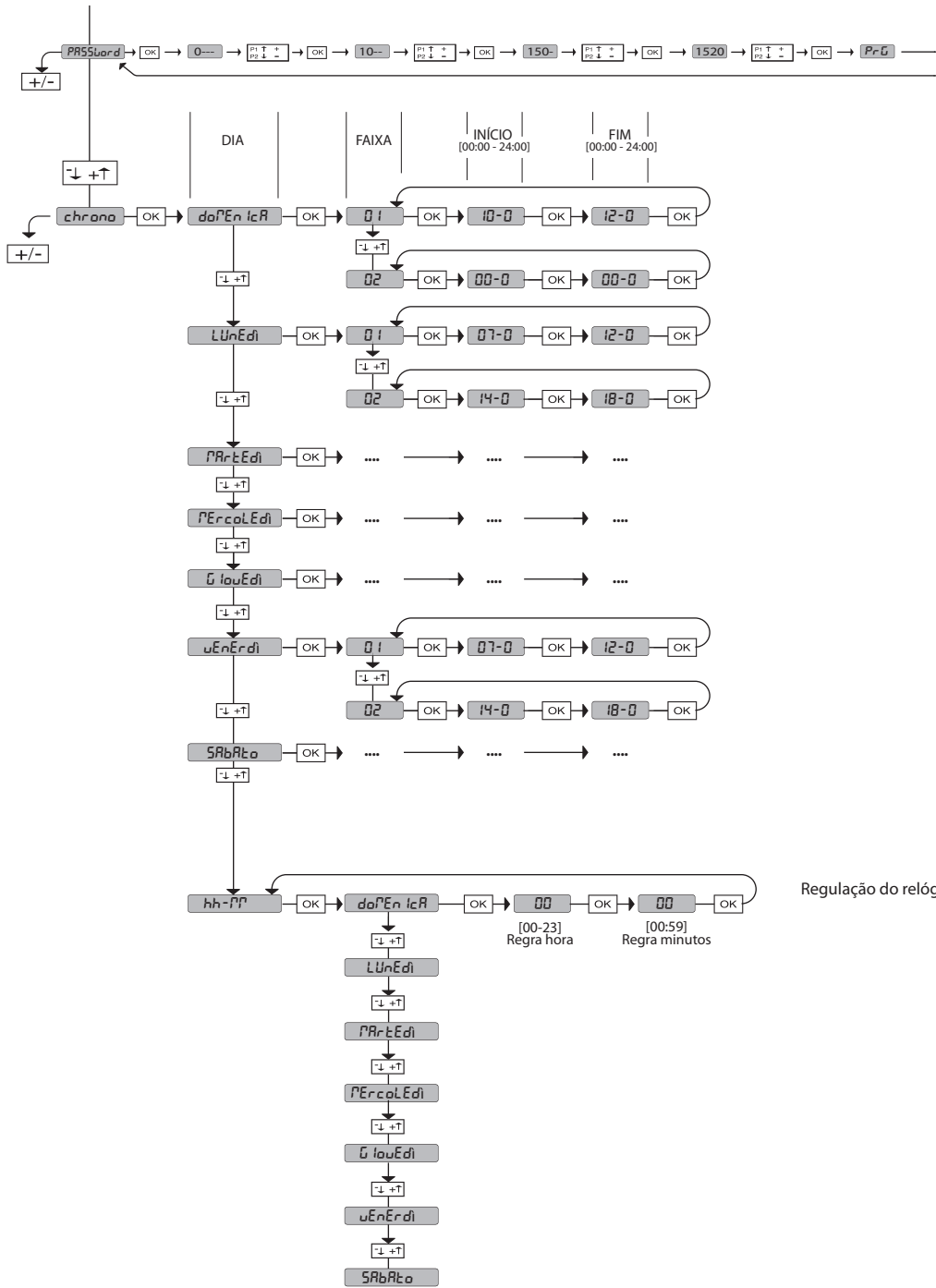

Regulação do relógio



**2) GENERALIDADES**

O quadro de comandos **RIGEL 6** é fornecido pelo fabricante com regulação standard. Qualquer variação deve ser definida através do programador de display incorporado ou através de programador palmar universal. A central suporta completamente o protocolo EELINK.

As características principais são:

- Controlo de 1 ou 2 motores monofásicos equipados com pastilha térmica
- Nota: Devem ser utilizados 2 motores do mesmo tipo.
- Regulação eletrónica do torque
- Entradas controlo fim de curso fecho/abertura separados para cada motor
- Entradas separadas para as seguranças
- Gestão das faixas horárias
- Detecção de obstáculo integrado
- Pré-aquecimento de motores com leitura de sonda integrado
- Travagem eletrodinâmica ajustável
- Desaceleração da velocidade na aproximação
- Receptor rádio incorporado rolling-code com clonagem de transmissores.

A placa é dotada de uma placa de bornes de tipo extraível para facilitar a manutenção ou a substituição. É fornecida com uma série de pontes pré-cabeadas para facilitar o instalador nos trabalhos.

**As pontes são relativas aos bornes: 41-42, 41-43, 41-44, 41-45, 70-71, 70-72, 70-74, 76-77, 76-79, 81-82, 81-84. Se os bornes acima indicados são utilizados, retirar as respectivas pontes.**

**VERIFICAÇÃO**

O quadro **RIGEL 6** efetua o controlo (verificação) dos relés de marcha, dos triac e dos dispositivos de segurança (fotocélulas e bordas), antes de executar cada ciclo de abertura e fecho.

Em caso de mau funcionamento, verificar o funcionamento regular dos dispositivos ligados e controlar as cablagens.

**ATENÇÃO!** se o perfil está instalado numa área pública ou se é habilitada uma modalidade automática de funcionamento, recomenda-se a instalação de um par de fotocélulas a uma altura de 5 cm e de um par a uma altura de 40-50 cm. Por modalidade automática, entende-se qualquer comando não ativado de forma voluntária pelo usuário (exemplo: função TCA, chrono, etc)

**3) DADOS TÉCNICOS**

Alimentação	110-120V 50/60Hz 220-230V 50/60Hz
Isolamento rede/baixa tensão	> 2MΩ 500V ---
Rigidez dielétrica	rede/bt 3750V~ por 1 minuto
Alimentação acessórios	24V~ (1A absorção máx) 24V~safe

AUX 0	Contacto alinhado 110-120 / 220-230 V~ N.O. (80W MAX)	⚠ AUX0+ AUX1+ AUX2= 80W MAX
AUX 1	Contacto alinhado 110-120 / 220-230 V~ N.O. (80W MAX)	
AUX 2	Contacto N.O. (MAX 110-120V~ 80W) (MAX 220-230V~ 80W)	
AUX 3	Contacto N.O. (Max 24V~)	10W MAX
LOCK	Saída para fechadura eléctrica 12V---	10W MAX
Fusibili	ver Fig. B	
N° combinazioni	4 bilhões	
N° max radiocomandi memorizzabili	63	

Ciclo de utilização	continuo	continuo	1 mín. ON/ 2 mín. OFF	1 mín. ON/ 2 mín. OFF
Temperatura de funcionamento	-20°C/+50°C	-20°C/+55°C	-20°C/+50°C	-20°C/+55°C
Potência máxima motores 220-230V	2x375 W 1x750 W	2x250 W 1x500 W	2x650 W 1x750 W	2x500 W 1x750 W
Potência máxima motores 110-120V	2x195 W 1x390 W			

- ⚠ (110-120V) M1+M2+AUX0+AUX1+AUX2+AUX3+LOCK= 680W MAX @ T=+50°C
- ⚠ (220-230V) M1+M2+AUX0+AUX1+AUX2+AUX3+LOCK= 1300W MAX @ T=+50°C

**Versões de transmissores utilizáveis:**

**Todos os transmissores ROLLING CODE compatíveis com ((€R-Ready))**

**4) DISPOSIÇÃO DOS TUBOS Fig. A**

	Borne	Definição	Descrição
Alimentação	L	FASE	Alimentação monofásica 110-120V 50/60Hz 220-230V 50/60Hz
	N	NEUTRO	
	GND	TERRA	
Motor	10	MOT 1 MARCHA	Ligação motor 1. Desfasagem atrasada no fecho.
	11	MOT 1 COM	
	12	MOT 1 MARCHA	
	14	MOT 2 MARCHA	Ligação motor 2. Desfasamento atrasado na abertura. ⚠ Nota: se "1 P0EPE"=1 não ligar nenhum cabo nos bornes 14-15-16
	15	MOT 2 COM	
	16	MOT 2 MARCHA	
Aux	20	AUX 0 - CONTACTO ALIMENTADO 110-120 / 220-230V~	Saída configurável AUX 0 - Default LÂMPADA CINTILANTE. CANAL RÁDIO MONOESTÁVEL / INDICADOR LUMINOSO PORTÃO ABERTO SCA/ Comando LUZ CORTESIA/ Comando LUZ ZONA/ LUZ ESCADAS/ ALARME PORTÃO ABERTO/ LÂMPADA CINTILANTE/ FECHADURA ELÉTRICA DE LINGUETA/ FECHADURA ELÉTRICA DE MAGNETE/ MANUTENÇÃO/ LÂMPADA CINTILANTE E MANUTENÇÃO / ESTADO PORTÃO / CANAL RÁDIO BIESTÁVEL / CANAL RÁDIO. Tomar como referência a tabela "Configuração das saídas AUX".
	21	⚠	
	22	AUX 1 - CONTACTO ALIMENTADO 110-120 / 220-230V~	Saída configurável AUX 1 - Default Saída LLUZ ZONA. CANAL RÁDIO MONOESTÁVEL / INDICADOR LUMINOSO PORTÃO ABERTO SCA/ Comando LUZ CORTESIA/ Comando LUZ ZONA/ LUZ ESCADAS/ ALARME PORTÃO ABERTO/ LÂMPADA CINTILANTE/ FECHADURA ELÉTRICA DE LINGUETA/ FECHADURA ELÉTRICA DE MAGNETE/ MANUTENÇÃO/ LÂMPADA CINTILANTE E MANUTENÇÃO / ESTADO PORTÃO / CANAL RÁDIO BIESTÁVEL / CANAL RÁDIO TEMPORIZADO. Tomar como referência a tabela "Configuração das saídas AUX".
	23	⚠	
	24	AUX 2 - CONTACTO LIVRE (N.O.)	Saída configurável AUX 2 - Default Saída INDICADOR LUMINOSO PORTÃO ABERTO SCA. CANAL RÁDIO MONOESTÁVEL / INDICADOR LUMINOSO PORTÃO ABERTO SCA/ Comando LUZ CORTESIA/ Comando LUZ ZONA/ LUZ ESCADAS/ ALARME PORTÃO ABERTO/ LÂMPADA CINTILANTE/ FECHADURA ELÉTRICA DE LINGUETA/ FECHADURA ELÉTRICA DE MAGNETE/ MANUTENÇÃO/ LÂMPADA CINTILANTE E MANUTENÇÃO / ESTADO PORTÃO / CANAL RÁDIO BIESTÁVEL / CANAL RÁDIO TEMPORIZADO. Tomar como referência a tabela "Configuração das saídas AUX".
	25		
	26	AUX 3 - CONTACTO LIVRE (N.O.)	Saída configurável AUX 3 - Default Saída 2º CANAL RÁDIO. CANAL RÁDIO MONOESTÁVEL / INDICADOR LUMINOSO PORTÃO ABERTO SCA/ Comando LUZ CORTESIA/ Comando LUZ ZONA/ LUZ ESCADAS/ ALARME PORTÃO ABERTO/ LÂMPADA CINTILANTE/ FECHADURA ELÉTRICA DE LINGUETA/ FECHADURA ELÉTRICA DE MAGNETE/ MANUTENÇÃO/ LÂMPADA CINTILANTE E MANUTENÇÃO / ESTADO PORTÃO / CANAL RÁDIO BIESTÁVEL / CANAL RÁDIO TEMPORIZADO. Tomar como referência a tabela "Configuração das saídas AUX".
	27		
	28	LOCK 12V ---	Lógica Tipo fechadura = 0 - Saída para fechadura eléctrica de lingueta 12V --- (MODELO ECB) Saída ativada com um impulso em cada abertura e fecho
	29		Lógica Tipo fechadura = 1 - Saída para fechadura eléctrica magnética 12V --- Saída Ativada com portão fechado e em fecho
Fim-de-curso	40		Não utilizado
	41	+ REF SWE	Fio comum interruptor de fim de curso
	42	SWC 1	Fim de curso de fecho do motor 1 SWC1 (N.C.).
	43	SWO 1	Fim de curso de abertura do motor 1 SWO1 (N.C.).
	44	SWC 2	Fim de curso de fecho do motor 2 SWC2 (N.C.).
	45	SWO 2	Fim de curso de abertura do motor 2 SWO2 (N.C.).

## MANUAL PARA A INSTALAÇÃO

	Borne	Definição	Descrição
Alimentação acessórios	50	24V-	Saída alimentação acessórios.
	51	24V+	
	52	24 Vsafe+	Saída alimentação para dispositivos de segurança verificados (transmissor fotocélulas e transmissor de perfil sensível). Saída activa apenas durante o ciclo de manobra.
Comandos	60	Fio comum	Fio comum entradas IC 1 e IC 2
	61	IC 1	Entrada de comando configurável 1 (N.O.) - Default START E. START E / START I / OPEN / CLOSE / PED / TIMER / TIMER PED Tomar como referência a tabela "Configuração das entradas de comando".
	62	IC 2	Entrada de comando configurável 2 (N.O.) - Default PED. START E / START I / OPEN / CLOSE / PED / TIMER / TIMER PED Tomar como referência a tabela "Configuração das entradas de comando".
	63	Fio comum	Fio comum entradas IC 3 e IC 4
	64	IC 3	Entrada de comando configurável 3 (N.O.) - Default OPEN. START E / START I / OPEN / CLOSE / PED / TIMER / TIMER PED Tomar como referência a tabela "Configuração das entradas de comando".
	65	IC 4	Entrada de comando configurável 4 (N.O.) - Default CLOSE. START E / START I / OPEN / CLOSE / PED / TIMER / TIMER PED Tomar como referência a tabela "Configuração das entradas de comando".
Disp. Segurança	70	Fio comum	Fio comum entradas STOP, SAFE 1 e SAFE 2
	71	STOP	O comando interrompe a manobra. (N.C.) Se não se utiliza deixar a ponte ligada.
	72	SAFE 1	Entrada de segurança configurável 1 (N.C.) - Default PHOT. PHOT / PHOT TEST / PHOT OP / PHOT OP TEST / PHOT CL / PHOT CL TEST / BAR / BAR TEST / BAR 8K2 / BAR OP / BAR OP TEST / BAR 8K2 OP / BAR CL / BAR CL TEST / BAR 8K2 CL Tomar como referência a tabela "Configuração das entradas de segurança".
	73	FAULT 1	Entrada verificação dos dispositivos de segurança ligados ao SAFE 1.
	74	SAFE 2	Entrada de segurança configurável 2 (N.C.) - Default BAR. PHOT / PHOT TEST / PHOT OP / PHOT OP TEST / PHOT CL / PHOT CL TEST / BAR / BAR TEST / BAR 8K2 / BAR OP / BAR OP TEST / BAR 8K2 OP / BAR CL / BAR CL TEST / BAR 8K2 CL Tomar como referência a tabela "Configuração das entradas de segurança".
	75	FAULT 2	Entrada verificação dos dispositivos de segurança ligados ao SAFE 2.
	76	Fio comum	Fio comum entradas SAFE 3 e SAFE 4
	77	SAFE 3	Entrada de segurança configurável 3 (N.C.) - Default PHOT OP. PHOT / PHOT TEST / PHOT OP / PHOT OP TEST / PHOT CL / PHOT CL TEST / BAR / BAR TEST / BAR OP / BAR OP TEST / BAR CL / BAR CL TEST / Tomar como referência a tabela "Configuração das entradas de segurança".
	78	FAULT 3	Entrada verificação dos dispositivos de segurança ligados ao SAFE 3.
	79	SAFE 4	Entrada de segurança configurável 4 (N.C.) - Default PHOT CL. PHOT / PHOT TEST / PHOT OP / PHOT OP TEST / PHOT CL / PHOT CL TEST / BAR / BAR TEST / BAR OP / BAR OP TEST / BAR CL / BAR CL TEST / Tomar como referência a tabela "Configuração das entradas de segurança".
	80	FAULT 4	Entrada verificação dos dispositivos de segurança ligados ao SAFE 4.
	81	Fio comum	Fio comum entradas SAFE 5 e SAFE 6
	82	SAFE 5	Entrada de segurança configurável 5 (N.C.) - Default PHOT. PHOT / PHOT TEST / PHOT OP / PHOT OP TEST / PHOT CL / PHOT CL TEST / BAR / BAR TEST / BAR OP / BAR OP TEST / BAR CL / BAR CL TEST / Tomar como referência a tabela "Configuração das entradas de segurança".
	83	FAULT 5	Entrada verificação dos dispositivos de segurança ligados ao SAFE 5.
	84	SAFE 6	Entrada de segurança configurável 6 (N.C.) - Default BAR. PHOT / PHOT TEST / PHOT OP / PHOT OP TEST / PHOT CL / PHOT CL TEST / BAR / BAR TEST / BAR OP / BAR OP TEST / BAR CL / BAR CL TEST / Tomar como referência a tabela "Configuração das entradas de segurança".
	85	FAULT 6	Entrada verificação dos dispositivos de segurança ligados ao SAFE 6.
Antena	Y	ANTENA	Entrada antena.
	#	SHIELD	Usar uma antena sintonizada em 433MHz. Para a ligação Antena-Receptor usar o cabo coaxial RG58. A presença de massas metálicas perto da antena, pode interferir com a recepção rádio. No caso de fraco alcance do transmissor, deve-se deslocar a antena para um ponto mais apropriado.
NTC		NTC	Entrada para ligação da sonda de temperatura

### Configuração das saídas AUX

Lógica Aux= 0 - Saída CANAL RÁDIO MONOESTÁVEL. O contacto fica fechado durante 1s à activação do canal rádio.
Lógica Aux= 1 - Saída LUZ INDICADORA DE PORTÃO ABERTO SCA. O contacto fica fechado durante a abertura e com a folha aberta, intermitente durante o fecho, aberto com folha fechada.
Lógica Aux= 2 - Saída comando LUZ DE CORTESIA. O contacto fica fechado por 90 segundos depois da última manobra.
Lógica Aux= 3 - Saída comando LUZ DE ZONA. O contacto fica fechado por toda a duração da manobra.
Lógica Aux= 4 - Saída LUZ ESCADAS. O contacto fica fechado por 1 segundo no início da manobra.
Lógica Aux= 5 - Saída ALARME PORTÃO ABERTO. O contacto fica fechado se a folha fica aberta por um período de tempo duplo em relação ao TCA definido.
Lógica Aux= 6 - Saída para LÂMPADA CINTILANTE. O contacto fica fechado durante a movimentação das folhas.
Lógica Aux= 7 - Saída para FECHADURA ELÉCTRICA DE LINGUETA. O contacto permanece fechado por 2 segundos em cada abertura e fecho.
Lógica Aux= 8 - Saída para FECHADURA ELÉCTRICA DE MAGNETE. O contacto permanece fechado com portão fechado e durante a manobra de fecho.
Lógica Aux= 9 - Saída MANUTENÇÃO O contacto permanece fechado ao atingir o valor definido no parâmetro Manutenção, para sinalizar o pedido de manutenção.
Lógica Aux= 10 - Saída LÂMPADA CINTILANTE E MANUTENÇÃO. O contacto fica fechado durante a movimentação das folhas. Se for atingido o valor definido no parâmetro Manutenção, no fim da manobra, com a folha fechada, o contacto fecha-se 4 vezes por 10s e abre-se por 5s para sinalizar o pedido de manutenção.
Lógica Aux= 10 - Nao Disponível
Lógica Aux= 11 - Nao Disponível
Lógica AUX= 13 - Saída ESTADO PORTÃO. O contacto permanece fechado quando o portão está fechado

# MANUAL PARA A INSTALAÇÃO

D81295800101\_04

## Configuração das saídas AUX

Lógica AUX= 14 - Saída CANAL RÁDIO BIESTÁVEL  
O contacto altera o estado (aberto-fechado) com a ativação do canal de rádio

Lógica AUX= 15 - Saída CANAL RÁDIO TEMPORIZADO  
O contacto permanece fechado por um tempo programável na ativação do canal de Rádio (tempo de saída)  
Se durante esse tempo a tecla for novamente pressionada, a contagem do tempo reinicia.

## Configuração das entradas de comando

Lógica IC= 0 - Entrada configurada como Start E. Funcionamento segundo a Lógica P<sub>ou</sub>. PR55a-R-PR55a. Start externo para o controle do semáforo.

Lógica IC= 1 - Entrada configurada como Start I. Funcionamento segundo a Lógica P<sub>ou</sub>. PR55a-R-PR55a. Start interno para o controle do semáforo.

Lógica IC= 2 - Entrada configurada como Open.

O comando executa uma abertura. Se a entrada permanece fechada, as folhas permanecem abertas até a abertura do contacto. Com o contacto aberto, o automatismo fecha passado o tempo de tca, se activado.

Lógica IC= 3 - Entrada configurada como Close.

O comando executa um fecho.

Lógica IC= 4 - Entrada configurada como Ped.

O comando executa uma abertura pedonal parcial. Funcionamento segundo a Lógica P<sub>ou</sub>. PR55a-R-PR55a

Lógica IC= 5 - Entrada configurada como Timer.

Funcionamento análogo ao open mas o fecho é garantido também depois da falta de corrente.

Lógica IC= 6 - Entrada configurada como Timer Ped.

O comando executa uma abertura pedonal parcial. Se a entrada permanece fechada, a folha permanece aberta até a abertura do contacto. Se a entrada permanece fechada e activa-se um comando de Start E, Start I ou Open é executada uma manobra completa para depois se restabelecer na abertura pedonal. O fecho é garantido mesmo depois da falta de corrente.

## Configuração das entradas de segurança

Lógica SAFE= 0 - Entrada configurada como Phot, fotocélula não verificadas (\*) (Fig. F, Ref. 1)

Consente a conexão de dispositivos não dotados de contacto suplementar de verificação. Em caso de escurecimento, as fotocélulas estão activas quer na abertura que no fecho. Um escurecimento da fotocélula no fecho, inverte o movimento só depois da desactivação da fotocélula. Se não se utiliza deixar a ponte ligada.

Lógica SAFE= 1 - Entrada configurada como Phot test, fotocélula verificada. (Fig. F, Ref. 2).

Activa a verificação das fotocélulas no início da manobra. Em caso de escurecimento, as fotocélulas estão activas quer na abertura que no fecho. Um escurecimento da fotocélula durante o fecho, inverte o movimento só depois da desactivação da fotocélula.

Lógica SAFE= 2 - Entrada configurada como Phot op, fotocélula activa apenas na abertura não verificadas (\*). (Fig. F, Ref. 1)

Consente a conexão de dispositivos não dotados de contacto suplementar de verificação. No caso de escurecimento está excluído o funcionamento da fotocélula no fecho. Na fase de abertura bloqueia o movimento pela duração do escurecimento da fotocélula. Se não se utiliza deixar a ponte ligada.

Lógica SAFE= 3 - Entrada configurada como Phot op test, fotocélula verificada activa apenas na abertura (Fig. F, Ref. 2).

Activa a verificação das fotocélulas no início da manobra. No caso de escurecimento está excluído o funcionamento da fotocélula no fecho. Na fase de abertura bloqueia o movimento pela duração do escurecimento da fotocélula.

Lógica SAFE= 4 - Entrada configurada como Phot cl, fotocélula activa apenas no fecho não verificadas (\*). (Fig. F, Ref. 1)

Consente a conexão de dispositivos não dotados de contacto suplementar de verificação. No caso de escurecimento está excluído o funcionamento da fotocélula na abertura. Na fase de fecho, inverte imediatamente. Se não se utiliza deixar a ponte ligada.

Lógica SAFE= 5 - Entrada configurada como Phot cl test, fotocélula verificada activa apenas no fecho (Fig. F, Ref. 2).

Activa a verificação das fotocélulas no início da manobra. No caso de escurecimento está excluído o funcionamento da fotocélula na abertura. Na fase de fecho, inverte imediatamente.

Lógica SAFE= 6 - Entrada configurada como Bar, fotocéperfil sensível não verificadas (\*). (Fig. F, Ref. 3)

Consente a conexão de dispositivos não dotados de contacto suplementar de verificação. O comando inverte o movimento por 2 seg. Se não se utiliza deixar a ponte ligada.

Lógica SAFE= 7 - Entrada configurada como Bar, perfil sensível verificada (Fig. F, Ref. 4).

Activa a verificação dos perfis sensíveis no início da manobra. O comando inverte o movimento por 2 seg.

Lógica SAFE= 8 - Entrada configurada como Bar 8k2 (Fig. F, x Ref.5). Entrada para bordo resistivo 8K2.

O comando inverte o movimento por 2 seg.

Lógica SAFE=9 Entrada configurada como Bar op, perfil sensível com inversão activa apenas na abertura, se ativada durante o fecho efetua a paragem da automatização (STOP) (Fig. F, ref. 3).

Consente a ligação de dispositivos não dotados de contacto suplementar de verificação. A intervenção em fase de abertura provoca a inversão do movimento por 2 seg, a intervenção na fase de fecho provoca a paragem. Se não se utiliza deixar a ponte ligada.

Lógica SAFE=10 Entrada configurada como Bar op test, perfil sensível verificado com inversão activa apenas na abertura, se ativada durante o fecho efetua a paragem da automatização (STOP) (Fig. F, ref. 4).

Activa a verificação dos perfis sensíveis no início da manobra. A intervenção em fase de abertura provoca a inversão do movimento por 2 seg, a intervenção na fase de fecho provoca a paragem.

Lógica SAFE=11 Entrada configurada como Bar 8k2 op, perfil 8k2 com inversão activa apenas na abertura, se ativada durante o fecho efetua a paragem da automatização (STOP) (Fig. F, ref. 5).

A intervenção em fase de abertura provoca a inversão do movimento por 2 seg, a intervenção na fase de fecho provoca a paragem.

Lógica SAFE=12 Entrada configurada como Bar cl, perfil sensível com inversão activa apenas no fecho, se ativada durante a abertura efetua a paragem da automatização (STOP) (Fig. F, ref. 3).

Consente a ligação de dispositivos não dotados de contacto suplementar de verificação. A intervenção em fase de fecho provoca a inversão do movimento por 2 seg, a intervenção em fase de abertura provoca a paragem. Se não for utilizado deixar a ponte ligada

Lógica SAFE=13 Entrada configurada como Bar cl test, perfil sensível verificado com inversão activa apenas no fecho, se ativada durante a abertura efetua a paragem da automatização (STOP) (Fig. F, ref. 4).

Activa a verificação dos perfis sensíveis no início da manobra. A intervenção em fase de fecho provoca a inversão do movimento por 2 seg, a intervenção em fase de abertura provoca a paragem.

Lógica SAFE=14 Entrada configurada como Bar 8k2 cl, perfil 8k2 com inversão activa apenas no fecho, se ativada durante a abertura efetua a paragem da automatização (STOP) (Fig. F, ref. 5).

A intervenção em fase de fecho provoca a inversão do movimento por 2 seg, a intervenção em fase de abertura provoca a paragem.

**(\*) Se instalam-se dispositivos de tipo "D" (como definidos pela EN12453), ligados em modalidade não verificada, deve-se estabelecer uma manutenção obrigatória com uma frequência pelo menos semestral.**

**5) LIGAÇÕES DA PLACA DE BORNES Fig. B**

**ADVERTÊNCIAS** - Nas operações de cablagem e instalação tomar como referência as normas vigentes e, seja como for, os princípios de boa técnica. Os condutores alimentados com tensões diferentes, devem ser fisicamente separados, ou devem ser adequadamente isolados com isolamento suplementar de pelo menos 1 mm. Os condutores devem estar apertados por uma fixação suplementar perto dos bornes, por exemplo, por meio de braçadeiras. Todos os cabos de ligação devem ser mantidos adequadamente afastados do dissipador.

**6) DISPOSITIVOS DE SEGURANÇA**

**Nota: utilizar unicamente dispositivos de segurança receptores com contacto livre.**

**6.1) DISPOSITIVOS VERIFICADOS Fig. E****6.2) LIGAÇÃO D1 PAR DE FOTOCÉLULAS NÃO VERIFICADAS FIG.C****7) ACESSO AOS MENUS: FIG. 1****7.1) MENU PARÂMETROS (PPr-RfM) (TABELA "A" PARÂMETROS)****7.2) MENU LÓGICAS (LóG ic) (TABELA "B" LÓGICAS)****7.3) MENU RÁDIO (rAd io) (TABELA "C" RADIO)**

**- NOTA IMPORTANTE: MARCAR O PRIMEIRO TRANSMISSOR MEMORIZADO COM A ETIQUETA ADESIVA COM FORMA DE CHAVE (MASTER)**

O primeiro transmissor, no caso de programação manual, atribui o CÓDIGO CHAVE DO RECEPTOR; este código é necessário para se poder efectuar a sucessiva clonagem dos radiotransmissores. O receptor de bordo incorporado Clonix também dispõe de algumas importantes funções avançadas:

- Clonagem do transmissor master (rolling code ou com código fixo).
- Clonagem por substituição de transmissores já inseridos no receptor.
- Gestão da database dos transmissores.
- Gestão da comunidade de receptores.

Para a utilização destas funcionalidades avançadas, consultar as instruções do programador palmar universal e a Guia geral para programação dos receptores. No caso de utilização de um radiocomando de 4 canais recomenda-se de reservar um para a função de paragem (STOP).

**7.4) MENU DEFAULT (dFRULt)**

Leva a central para os valores predefinidos das DEFAULT. Após a reposição é necessário efectuar um novo AUTOSSET (ajuste automático).

**7.5) MENU LINGUA (L inGUA)**

Permite definir a língua do programador no display.

**7.6) MENU AUTOSSET (Rúte sEt)**

Fases de autosest para motores com fim de curso (Fig. D1):

- 1 - Manusear os perfis em correspondência com o fim de curso de fecho.
- 2 - dar início a uma operação de ajuste automático, colocando-se no respetivo Menu, e pressionar a tecla OK para iniciar a manobra de abertura do motor 1.
- 3 - No visor é exibida a mensagem "M1.o".
- 4 - Esperar a intervenção do fim de curso de abertura para terminar a manobra de abertura do motor 1.
- 5 - Automaticamente parte a manobra de abertura do motor 2. No visor "M2.o"
- 6 - Aguardar a intervenção do fim de curso de abertura para terminar a manobra de abertura do motor 2; no visor é exibida a mensagem "CLOSE".
- 7 - Pressione a tecla OK para começar a manobra de fecho do motor 2. No visor "M2.c"
- 8 - Esperar a intervenção do fim de curso de fecho para terminar a manobra de fecho do motor 2.
- 9 - Automaticamente parte a manobra de fecho do motor 1. No visor "M1.c"
- 10 - Esperar a intervenção do fim de curso de fecho para terminar a manobra de fecho do motor 1. Se o tempo de trabalho foi corretamente memorizado no visor, é exibida a mensagem "OPEN".
- 11 - Pressionar a tecla OK para iniciar o segundo ciclo para calcular o valor de binário necessário ao movimento do perfil/is; no visor é exibida a mensagem "M1.o".
- 12 - Esperar a intervenção do fim de curso de abertura para terminar a manobra de abertura do motor 1.
- 13 - Automaticamente parte a manobra de abertura do motor 2. No visor "M2.o"
- 14 - Aguardar a intervenção do fim de curso de abertura para terminar a manobra de abertura do motor 2; no visor é exibida a mensagem "CLOSE".
- 15 - Pressione a tecla OK para começar a manobra de fecho do motor 2. No visor "M2.c"
- 16 - Esperar a intervenção do fim de curso de fecho para terminar a manobra de fecho do motor 2.
- 17 - Automaticamente parte a manobra de fecho do motor 1. No visor "M1.c"
- 18 - Esperar a intervenção do fim de curso de fecho para terminar a manobra de fecho do motor 1.
- 19 - Se o autosest foi corretamente concluído, no visor é exibida a mensagem "OK", se o autosest falhar, no visor é exibida a mensagem "KO" e a operação deve ser repetida a partir da fase 1.

Se configurado 1 motor ativo, as fases relativas ao motor 2 não são executadas.

Fases de autosest para motores desprovidos de fim de curso (Fig. D2):

- 1 - Manusear os perfis em correspondência com blocos de fecho.
- 2 - dar início a uma operação de ajuste automático colocando-se no respetivo Menu e pressionar a tecla OK para iniciar a manobra de abertura do motor 1.
- 3 - No visor é exibida a mensagem "M1.o".
- 4 - Pressione a tecla Ok para terminar a manobra de abertura do motor 1. No visor "M2.o"
- 5 - Automaticamente parte a manobra de abertura do motor 2.
- 6 - Pressionar a tecla OK para terminar a manobra de abertura do motor 2; no visor é exibida a mensagem "CLOSE".
- 7 - Pressione a tecla OK para começar a manobra de fecho do motor 2. No visor "M2.c"
- 8 - Pressione a tecla OK para terminar a manobra de fecho do motor 2. No visor "M1.c"
- 9 - Automaticamente parte a manobra de fecho do motor 1.
- 10 - Pressione a tecla OK para terminar a manobra de fecho do motor 1. Se o tempo de trabalho foi corretamente memorizado no visor, é exibida a mensagem "OPEN".
- 11 - Pressionar a tecla OK para iniciar o segundo ciclo para calcular o valor de torque necessário ao movimento do perfil/is; no visor é exibida a mensagem "M1.o".

12 - Aguardar a intervenção do tempo de trabalho do motor 1 para terminar a manobra de abertura do motor 1.

13 - Automaticamente parte a manobra de abertura do motor 2. No visor "M2.o"

14 - Aguardar a intervenção do tempo de trabalho do motor 2 para terminar a manobra de abertura do motor 2; no visor é exibida a mensagem "CLOSE".

15 - Pressione a tecla OK para começar a manobra de fecho do motor 2. No visor "M2.c"

16 - Aguardar a intervenção do tempo de trabalho do motor 2 para terminar a manobra de fecho do motor 2.

17 - Automaticamente parte a manobra de fecho do motor 1. No visor "M1.c"

18 - Aguardar a intervenção do tempo de trabalho do motor 1 para terminar a manobra de fecho do motor 1.

19 - Se o autosest foi corretamente concluído, no visor é exibida a mensagem "OK", se o autosest falhar, no visor é exibida a mensagem "KO" e a operação deve ser repetida a partir da fase 1.

Se configurado 1 motor ativo, as fases relativas ao motor 2 não são executadas.

Durante esta fase é importante evitar o escurecimento das fotocélulas, a intervenção das seguranças, bem como a utilização dos comandos START, STOP, OPEN, CLOSE e do visor.

No final desta operação, a central de comando terá configurado automaticamente os valores ideais dos parâmetros, tempos de trabalho. Verificá-los e eventualmente modificá-los tal como descrito na programação.



**ATENÇÃO!!** Verificar que o valor da força de impacto medido nos pontos previstos pela norma EN12445, seja inferior ao indicado pela norma EN 12453.



**As forças de impacto devem ser limitadas com a utilização de bordas ativas conformes à norma EN12978.**



**Atenção!!!** Durante o ajuste automático a função de detecção de obstáculos não está activa; portanto, o instalador deve controlar o movimento do automatismo e impedir que pessoas ou coisas se aproximem ou fiquem parados no raio de acção do automatismo.

**7.7) SEQUÊNCIA VERIFICAÇÃO INSTALAÇÃO**

1. Instalar dispositivos de proteção sensíveis à pressão ou eletrosensíveis (por exemplo perfil ativo)
2. Efetuar a manobra de AUTOSSET (\*)
3. Verificar as forças de impacto: se respeitarem os limites ir ao ponto 5 da sequência de outro modo
4. Permitir a movimentação do acionamento apenas na modalidade "Homem presente"
5. Certificar-se que todos os dispositivos de detecção presença na área de manobra funcionem corretamente

(\*) Antes de efetuar o autosest assegurar-se de ter efetuado corretamente todas as operações de montagem e de colocação em segurança como prescrito pelas advertências para a instalação do manual da motorização e de ter configurado os parâmetros força abertura/fecho, desaceleração e tempo de desaceleração

**7.8) MENU ESTATÍSTICAS**

Permite visualizar a versão da placa, o número de manobras completas (em centenas), o número de transmissores memorizados e os últimos 30 erros (os primeiros 2 dígitos indicam a posição, os últimos 2 o código de erro). O erro 01 é o mais recente.

**7.9) MENU PASSWORD**

Permite definir uma password para a programação da placa via rede U-link". Com a lógica "NÍVEL DE PROTEÇÃO" definida para 1,2,3,4 é pedida a password para aceder aos menus de programação. Passados 10 tentativas consecutivas de acesso falhadas deve-se aguardar 3 minutos para efetuar uma nova tentativa. Durante este período a cada tentativa de acesso o display visualiza "BLOC". A password predefinida é 1234.

**7.10) MENU CHRONO Fig.I**

Permite configurar o funcionamento para faixas horárias. É possível programar até duas faixas horárias diárias nas quais o portão permanece aberto (de segunda-feira a domingo). Dentro da faixa horária é realizada uma abertura dos perfis que permanecem abertos até ao final da faixa horária.

**8) PRESSÃO DO FIM-DE-CURSO DE FECHO Fig.F Ref. A-B DIRECÇÃO DE ABERTURA Fig.F Ref. C-D****9) LIGAÇÃO COM PLACAS DE EXPANSÃO E PROGRAMADOR PALMAR UNIVERSAL (Fig.G)**

Tomar como referência o manual específico.

**10) MÓDULOS OPCIONAIS U-LINK**

Fazer referência às instruções dos módulos U-link. A utilização de alguns módulos implica uma redução do alcance rádio. Adaptar a instalação com uma antena apropriada sintonizada para 433MHz 433MHz

**11) REPOSIÇÃO DAS DEFINIÇÕES DE FÁBRICA (Fig.H)**

ATENÇÃO conduz a central para os valores predefinidos de fábrica e todos os transmissores são cancelados da memória.

ATENÇÃO! Uma configuração errada pode ser causa de danos para pessoas, animais ou coisas.

- Interromper o fornecimento de tensão à placa (Fig.H ref.1)
- Abrir a entrada Stop e pressionar simultaneamente as teclas - e OK (Fig.H ref.2)
- Dar de tensão à placa (Fig.H ref.1)
- O display visualiza RST, deve-se dar confirmação dentro de 3s pressionando a tecla OK (Fig.H ref.4)
- Aguardar que o procedimento termine (Fig.H ref.5)
- Procedimento terminado (Fig.H ref.6)

**AATENÇÃO!** Uma configuração errada pode ser causa de danos para pessoas, animais ou coisas.



**ATENÇÃO:** Verificar que o valor da força de impacto medido nos pontos previstos pela norma EN12445, seja inferior ao indicado pela norma EN 12453.







**As forças de impacto podem ser reduzidas através da utilização de bordas deformáveis.**

Para obter um melhor resultado, é aconselhável efectuar o autosest com motores em repouso (isto é não superaquecidos por um número considerável de manobras consecutivas).



TABELA "A" - MENU PARÂMETROS - (PR-RF)

Parâmetro	Min.	Máx.	Default	Pessoais	Definição	Definição
t.L.Auoro AP Pot 1	3.0	180.0	60.0		Tempo de trabalho abertura motor 1 [s]	Define o valor de tempo de trabalho em segundos para o motor 1 / 2 em abertura. No final de um autotest é configurado com o valor real de trabalho do motor.
t.L.Auoro AP Pot 2	3.0	180.0	60.0		Tempo de trabalho abertura motor 2 [s]	
t.L.Auoro ch Pot 1	3.0	180.0	60.0		Tempo de trabalho fecho motor 1 [s]	Define o valor de tempo de trabalho em segundos para o motor 1 / 2 em fecho. No final de um autotest é configurado com o valor real de trabalho do motor.
t.L.Auoro ch Pot 2	3.0	180.0	60.0		Tempo de trabalho fecho motor 2 [s]	
t.APErE.PAR2 IRL	3	90	6		Abertura parcial M1 [s]	Tempo de abertura parcial após ativação do comando pedonal PED do motor M1
t.SFRASAP	0	30	3		Tempo de atraso na abertura do motor 2 [s]	Tempo de atraso na abertura do motor 2 em relação ao motor 1.
t.SFRASch	0	30	3		Tempo de atraso no fecho do motor 1 [s]	Tempo de atraso no fecho do motor 1 em relação ao motor 2.
t.rALL Pot 1	0	30	0		Tempo de afrouxamento motor 1 [s]	Define o tempo de desaceleração na aproximação. O tempo de desaceleração é subtraído ao tempo de trabalho. <b>NOTA:</b> Usar esta função apenas em presença de fim de curso. (***)
t.rALL Pot 2	0	30	0		Tempo de afrouxamento motor 2 [s]	
t.cA	0	120	10		Tempo de fecho automático [s]	Tempo de espera antes do fecho automático.
t.SGOb. SEP.	1	180	40		Tempo de evacuação da zona semafórica [s]	Tempo de evacuação da zona envolvida pelo tráfico regulado pelo semáforo.
t.USc tA	1	240	10		Tempo de ativação da saída temporizada [s]	Duração ativação saída canal rádio temporizada em segundos
For2A AP	1	99	50		Força da folha/s na abertura [%]	Força exercitada pela/s folha/s na abertura. Representa a percentagem de força fornecida em regime relativamente ao valor máximo.  <b>ATENÇÃO: Influencia directamente a força de impacto: verificar que com valor definido sejam respeitadas as normas de segurança vigentes (*). Instalar dispositivos de segurança anti-esmagamento (**).</b> (***)
For2A ch	1	99	50		Força da/s folha/s no fecho [%]	Força exercitada dall'anta/e in chiusura. Representa a percentagem de força fornecida em regime relativamente ao valor máximo.  <b>ATENÇÃO: Influencia directamente a força de impacto: verificar que com valor definido sejam respeitadas as normas de segurança vigentes (*). Instalar dispositivos de segurança anti-esmagamento (**).</b> (***)
For2A rALL.	1	99	50		Força dos motores em desaceleração [%]	Força exercida pelo perfil/is em desaceleração. Representa a percentagem de força fornecida em desaceleração.  <b>ATENÇÃO: Influencia directamente a força de impacto: verificar que com valor definido sejam respeitadas as normas de segurança vigentes (*). Instalar dispositivos de segurança anti-esmagamento (**).</b> (***)
FrEno	0	99	0		Travagem [%]	Define o valor de travagem de 0% (min) a 99% (max) compativelmente com o peso do portão e com as solicitações mecânicas presentes.
FrEno ENEr.	0	99	60		Travagem de emergência [%]	Define o valor de 0% (mín.) até 99% (máx.) da travagem de emergência, que é realizada ativando os comandos de segurança existentes nas entradas configuradas como banda sensível BAR.
PrEr ISc.	0	99	30		Pré-aquecimento [%]	Define o valor da percentagem de corrente de 0 (preaquecimento desactivado) a 99% que se pode fazer passar nos enrolamentos dos motores para mantê-los em temperatura. <b>NOTA: deve estar ligada a sonda de temperatura NTC.</b> A sonda deve ser colocada e fixada em contacto com o motor para detetar a temperatura externa.

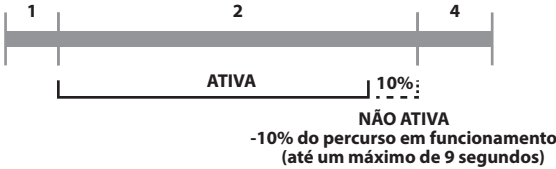
Parâmetro	Min.	Máx.	Default	Pessoais	Definição	Definição
Sens. obst	0	99	0		Sensibilidade ao obstáculo	<p>Permite ativar a detecção do obstáculo. A função é desativada quando o parâmetro é definido como 0. Definindo o valor de 1 até ao valor máximo é possível aumentar a sensibilidade ao obstáculo (valor máx=sensibilidade máx)</p> <p><b>⚠ ATENÇÃO:</b> Esta função de deteção do obstáculo não garante o respeito pelas normas de segurança vigentes (*). Para respeitar as normas de segurança vigentes instalar dispositivos de segurança anti-esmagamento adequados (**)</p> <p><b>⚠ ATENÇÃO:</b> o sistema deteta o obstáculo apenas se o perfil para; não são detetados obstáculos que travam o perfil sem conseguir pará-lo. A deteção é efetuada apenas se o perfil que encontra o obstáculo se mover à velocidade normal. Durante a desaceleração o obstáculo não é detetado.</p> <p>O movimento da porta é dividido nestas fases:</p>  <p>1= Impulso 2= Velocidade máxima 3= Desaceleração 4= Extra curso</p> <p>A função está ativa somente na fase 2.</p> <p>Se a desaceleração não estiver presente (fase 3 não presente) é desativada também na última parte da fase 2 (último 10% da fase a velocidade máxima, com um limite máximo de 9 segundos)</p>  <p>1= Impulso 2= Velocidade máxima 4= Extra curso</p> <p><b>⚠ Não usar esta função com motores hidráulicos. Deixar configurado o valor padrão 0.</b></p> <p>(***)</p>
MANUTEN- ção	0	250	0		Programação do número de manobras limite manutenção [em centenas]	Permite definir um número de manobras após o qual é sinalizado o pedido de manutenção na saída AUX configurada como Manutenção ou Lâmpada cintilante e Manutenção

(\*) Na União Européia deve-se aplicar a EN12453 para os limites de força, e a EN12445 para o método de medição.

(\*\*) As forças de impacto devem ser limitadas utilizando bordas ativas conformes à norma EN12978



(\*\*\*) **⚠ ATENÇÃO:** Após uma alteração do parâmetro, será necessário efetuar um autosest caso a função "sensibilidade ao obstáculo" esteja ativa

TABELA "B" - MENU LÓGICAS - (Lógica)

Lógica	Definição	Default	Barrar o ajuste efetuado	Opções																								
TCA	Tempo de Fecho Automático	0	0	Lógica não activa																								
			1	Activa o fecho automático																								
chRAP idR	Fecho rápido	0	0	Lógica não activa																								
			1	Fecha passados 3 segundos da desocupação das fotocélulas antes de aguardar o final do TCA definido																								
Mov. PASSO PASSO	Movimento passo-a-passo	0	0	As entradas configuradas como Start E, Start I, Ped funcionam com a lógica 4 passos.																								
			1	As entradas configuradas como Start E, Start I, Ped funcionam com a lógica 3 passos. O impulso durante a fase de fecho se inverte o movimento.																								
			2	As entradas configuradas como Start E, Start I, Ped funcionam com a lógica 2 passos. A cada impulso inverte o movimento.																								
				<table border="1"> <thead> <tr> <th colspan="4">Movimento passo-a-passo</th> </tr> <tr> <th></th> <th>2PASSOS</th> <th>3 PASSOS</th> <th>4 PASSOS</th> </tr> </thead> <tbody> <tr> <td>FECHADA</td> <td rowspan="2">ABRE</td> <td rowspan="2">ABRE</td> <td>ABRE</td> </tr> <tr> <td>DURANTE O FECHO</td> <td>STOP</td> </tr> <tr> <td>ABERTA</td> <td rowspan="2">FECHA</td> <td rowspan="2">FECHA</td> <td>FECHA</td> </tr> <tr> <td>DURANTE A ABERTURA</td> <td>STOP + TCA</td> </tr> <tr> <td>DOPO STOP</td> <td>ABRE</td> <td>ABRE</td> <td>ABRE</td> </tr> </tbody> </table>	Movimento passo-a-passo					2PASSOS	3 PASSOS	4 PASSOS	FECHADA	ABRE	ABRE	ABRE	DURANTE O FECHO	STOP	ABERTA	FECHA	FECHA	FECHA	DURANTE A ABERTURA	STOP + TCA	DOPO STOP	ABRE	ABRE	ABRE
Movimento passo-a-passo																												
	2PASSOS	3 PASSOS	4 PASSOS																									
FECHADA	ABRE	ABRE	ABRE																									
DURANTE O FECHO			STOP																									
ABERTA	FECHA	FECHA	FECHA																									
DURANTE A ABERTURA			STOP + TCA																									
DOPO STOP	ABRE	ABRE	ABRE																									
PrERLL	Pré-alarme	0	0	A lâmpada cintilante acende-se contemporaneamente ao arranque do/s motor/es.																								
			1	A lâmpada cintilante acende-se aproximadamente 3 segundos antes do arranque do/s motor/es.																								

# MANUAL PARA A INSTALAÇÃO

D81295800101\_04

Lógica	Definição	Default	Barrar o ajuste efectuado	Opções
UoPo PrESEntE	Homem presente	0	0	Funcionamento por impulsos.
			1	Funcionamento com Homem Presente. A entrada 61 é configurada como OPEN UP. A entrada 62 é configurada como CLOSE UP. A manobra continua enquanto for mantida a pressão nas teclas de OPEN UP ou CLOSE UP.  <b>ATENÇÃO: não estão activados os dispositivos de segurança.</b>
			2	Funcionamento com Homem Presente Emergency. Normalmente funcionamento por impulsos. Se a placa fracassa os testes dos dispositivos de segurança (fotocélula ou perfil, ErOx) 3 vezes consecutivas, habilita-se o funcionamento com Homem Presente activo até quando se soltam as teclas OPEN UP ou CLOSE UP. A entrada 61 é configurada como OPEN UP. A entrada 62 é configurada como CLOSE UP.  <b>ATENÇÃO: com Homem Presente Emergency não estão activados os dispositivos de segurança.</b>
bL. iPPAP	Bloquei impulsos na abertura	0	0	O impulso das entradas configuradas como Start E, Start I, Ped têm efeito durante a abertura.
			1	O impulso das entradas configuradas como Start E, Start I, Ped não têm efeito durante a abertura.
bL. iPPtCA	Bloqueia impulsos no TCA	0	0	O impulso das entradas configuradas como Start E, Start I, Ped têm efeito durante a pausa TCA..
			1	O impulso das entradas configuradas como Start E, Start I, Ped têm efeito durante a pausa TCA..
bL. iPPch	Bloqueia impulsos no fecho	0	0	O impulso das entradas configuradas como Start E, Start I, Ped têm efeito durante o fecho.
			1	O impulso das entradas configuradas como Start E, Start I, Ped não têm efeito durante o fecho.
coLAR iEtE AP	Golpe de ariete na abertura	0	0	Lógica não activa
			1	Antes de efectuar a abertura o portão empurra por cerca de 2 segundos em fecho. Isto permite um desengate mais facilitado da fechadura eléctrica. <b>IMPORTANTE – Na falta de adequados reténs de fecho mecânicos, não se deve utilizar esta função.</b>
coLAR iEtE ch	Golpe de ariete no fecho	0	0	Lógica não activa
			1	Antes de efectuar o fecho o portão empurra por cerca de 2 segundos em abertura. Isto permite um desengate mais facilitado da fechadura eléctrica. <b>IMPORTANTE – Na falta de adequados reténs de fecho mecânicos, não se deve utilizar esta função.</b>
PAntBlocco	Manutenção do bloqueio	0	0	Lógica não activa
			1	Se os motores ficam parados na posição de completa abertura ou fecho completo por mais de uma hora, são activados por cerca de 3 segundos na direcção de bloqueio. Essa operação é efectuada diariamente. NB: Esta função tem o objectivo de compensar, nos motores óleo-dinâmicos a eventual redução do volume de óleo devido à diminuição da temperatura durante as pausas prolongadas, por exemplo, durante a noite, ou devido a derrames internos. <b>IMPORTANTE – Na falta de adequados reténs de fecho mecânicos, não se deve utilizar esta função.</b>
PrESS Slc	Pressão do interruptor de fim de curso de fecho	0	0	O movimento é interrompido exclusivamente pela activação do interruptor de fim de curso de fecho; neste caso, é necessário efectuar uma regulação exacta da activação do interruptor de fim de curso de fecho (Fig. G, Ref. B).
			1	Deve ser utilizado em presença de bloqueio mecânico de fecho. Esta função activa a pressão das folhas no bloqueio mecânico, sem que isso seja considerado como obstáculo pelo sensor amperostop. O espigão continua o seu percurso por alguns segundos após a interceptação do interruptor de fim de curso de fecho ou até à paragem mecânica. Deste modo, antecipando ligeiramente a activação dos interruptores de fim de curso, obter-se-á o bloqueio perfeito das folhas sobre a tranqueta (Fig. G, Ref. A).
i PotAct	1 motor activo	0	0	Activos ambos os motores (2 folhas).
			1	Activo apenas 1 motor (1 folha).
Inud IrE2. AP	Inversão direcção de abertura	0	0	Funcionamento standard (Veja Fig. F, Ref. C).
			1	Inverte-se o sentido de abertura em relação ao funcionamento standard (Veja Fig. F, Ref. D)
SAFE 1	Configuração da entrada de segurança SAFE 1. 72	0	0	Entrada configurada como Phot, fotocélula.
			1	Entrada configurada como Phot test, fotocélula verificada.
			2	Entrada configurada como Phot op, fotocélula activa apenas na abertura.
SAFE 2	Configuração da entrada de segurança SAFE 2. 74	6	3	Entrada configurada como Phot op test, fotocélula verificada activa apenas na abertura.
			4	Entrada configurada como Phot cl, fotocélula activa apenas no fecho.
SAFE 3	Configuração da entrada de segurança SAFE 3. 77	2	5	Entrada configurada como Phot cl test, fotocélula verificada activa apenas no fecho.
			6	Entrada configurada como Bar, perfil sensível.
			7	Entrada configurada como Bar, perfil sensível verificado.
SAFE 4	Configuração da entrada de segurança SAFE 4. 79	4	8	Entrada configurada como Bar 8k2 ( <b>Não activo em SAFE 3,4,5,6</b> ).
			9	Entrada configurada como Bar OP, perfil sensível com inversão activa apenas na abertura. No fecho obtém-se a paragem do movimento.
SAFE 5	Configuração da entrada de segurança SAFE 5. 82	0	10	Entrada configurada como Bar OP TEST, perfil sensível verificado com inversão activa apenas na abertura. No fecho obtém-se a paragem do movimento.
			11	Entrada configurada como Bar OP 8K2, perfil sensível com inversão activa apenas na abertura. No fecho obtém-se a paragem do movimento. <b>(Não activo em SAFE 3,4,5,6)</b>
			12	Entrada configurada como Bar CL, perfil sensível com inversão activa apenas no fecho. Na abertura obtém-se a paragem do movimento.
SAFE 6	Configuração da entrada de segurança SAFE 6. 84	6	13	Entrada configurada como Bar CL TEST, perfil sensível verificado com inversão activa apenas no fecho. Na abertura obtém-se a paragem do movimento.
			14	Entrada configurada como Bar CL 8k2, perfil sensível com inversão activa apenas no fecho. Na abertura obtém-se a paragem do movimento. <b>(Não activo em SAFE 3,4,5,6)</b>
ic 1	Configuração da entrada de comando IC 1. 61	0	0	Entrada configurada como Start E.
			1	Entrada configurada como Start I.
ic 2	Configuração da entrada de comando IC 2. 62	4	2	Entrada configurada como Open.
			3	Entrada configurada como Close.



## MANUAL PARA A INSTALAÇÃO

Lógica	Definição	Default	Barrar o ajuste efectuado	Opções
IC 3	Configuração da entrada de comando IC 3. 64	2	4	Entrada configurada como Ped.
			5	Entrada configurada como Timer.
IC 4	Configuração da entrada de comando IC 4. 65	3	6	Entrada configurada como Timer Pedonal.
1ch	Configuração do comando 1º canal rádio	01	0	Comando de rádio configurado como START E.
			1	Comando de rádio configurado como Start I.
			2	Comando de rádio configurado como Open.
2ch	Configuração do comando 2º canal rádio	9	3	Comando de rádio configurado como Close
			4	Comando de rádio configurado como Ped
			5	Comando de rádio configurado como STOP
3ch	Configuração do comando 3º canal rádio	2	6	Comando de rádio configurado como AUX0 **
			7	Comando de rádio configurado como AUX1**
			8	Comando de rádio configurado como AUX2**
4ch	Configuração do comando 4º canal rádio	5	9	Comando de rádio configurado como AUX3**
			10	Comando de rádio configurado como EXPO1**
AUX 0	Configuração da saída AUX 0. 20-21	6	11	Comando de rádio configurado como EXPO2**
			0	Saída configurada como Canal Rádio monoestável.
			1	Saída configurada como SCA, Indicador Luminoso de Portão aberto.
AUX 1	Configuração da saída AUX 1. 22-23	3	2	Saída configurada como comando Luz de Cortesia.
			3	Saída configurada como comando Luz de Zona.
			4	Saída configurada como Luz de escadas
AUX 2	Configuração da saída AUX 2. 24-25	1	5	Saída configurada como Alarme
			6	Saída configurada como Lâmp. cintilante
			7	Saída configurada como Fechadura de lingueta
AUX 3	Configuração da saída AUX 3. 26-27	0	8	Saída configurada como Fechadura de magneto
			9	Saída configurada como Manutenção
			10	Saída configurada como Lâmpada cintilante e Manutenção.
			11	Não utilizado
			12	Não utilizado
			13	Saída configurada como Estado Portão
			14	Saída configurada como Canal Rádio Biestável.
15	Saída configurada como Canal Rádio temporizado			
SErr.	Tipo de fechadura. 28-29	0	0	Saída configurada para fechadura de lingueta 12V==
			1	Saída configurada para fechadura magnética 12V==
cod F 1550	Código Fixo	0	0	O receptor está configurado para o funcionamento na modalidade rolling-code. Não são aceites os Clones com Código Fixo.
			1	O receptor está configurado para o funcionamento na modalidade rolling-code. Não são aceites os Clones com Código Fixo.
n uEL de Proteção	Definição do nível de proteção	0	0	A - Não é necessária a password para aceder aos menus de programação B - Habilita a memorização dos transmissores via rádio. Esta modalidade é executada nas proximidades do quadro de comandos e não requer o acesso: 1- Premir em sequência a tecla escondida e a tecla normal (T1-T2-T3-T4) de um transmissor já memorizado no modo standard através do menu rádio. - Pressionar dentro de 10s a tecla escondida e a tecla normal (T1-T2-T3-T4) de um transmissor a memorizar. O receptor sai do modo programação passados 10s, dentro deste tempo é possível inserir outros transmissores novos repetindo o ponto anterior. C - Habilita a introdução automática via rádio dos clones. Permite aos clones gerados com programador universal e aos Replays programados de serem adicionados à memória do receptor. D - Habilita a introdução automática via rádio dos replays. Permite adicionar os Replays programados à memória do receptor. E - É possível modificar os parâmetros da placa via rede U-link
			1	A - É necessária a password para aceder aos menus de programação. A password predefinida é 1234. Permanecem invariadas, em relação ao funcionamento 0, as funções B - C - D - E
			2	A - É necessária a password para aceder aos menus de programação. A password predefinida é 1234. B - Desabilitada a memorização dos transmissores via rádio. C - Desabilitada a introdução automática via rádio dos clones. Permanecem invariadas, em relação ao funcionamento 0, as funções D - E
			3	A - É necessária a password para aceder aos menus de programação. A password predefinida é 1234. B - Desabilitada a memorização dos transmissores via rádio. D - Desabilitada a introdução automática via rádio dos Replays. Permanecem invariadas, em relação ao funcionamento 0, as funções C - E
			4	A - É necessária a password para aceder aos menus de programação. A password predefinida é 1234. B - Desabilitada a memorização dos transmissores via rádio. C - Desabilitada a introdução automática via rádio dos clones. D - Desabilitada a introdução automática via rádio dos Replays. E - É desabilitada a possibilidade de modificar os parâmetros da placa via rede U-link Os transmissores são memorizados apenas utilizando o menu rádio específico. IMPORTANTE: Tal elevado nível de segurança impede o acesso quer aos clones indesejados, quer às interferências rádio eventualmente presentes.

## MANUAL PARA A INSTALAÇÃO

D81295800101\_04

Lógica	Definição	Default	Barrar o ajuste efectuado	Opções
Modo SERIAL	Modo serial (Identifica como se configura a placa numa conexão de rede BFT.)	0	0	SLAVE standard: a placa recebe e comunica comandos/diagnóstico/etc.
			1	MASTER standard: a placa envia comandos de activação (START, OPEN, CLOSE, PED, STOP) para as outras placas.
Indir 1220	Endereço	0	[ ____ ]	Identifica o endereço de 0 a 119 da placa numa conexão de rede BFT local. (ver parágrafo MÓDULOS OPCIONAIS U-LINK)
chrono	Faixas horárias	0	0	Lógica não ativa
			1	Ativa as faixas horárias configuradas como timer
			2	Ativa as faixas horárias configuradas como timer pedonal
EHP 11	Configuração da entrada EXPI1 na placa de expansão entradas/saídas 1-2	1	0	Entrada configurada como comando Start E.
			1	Entrada configurada como comando Start I.
			2	Entrada configurada como comando Open.
			3	Entrada configurada como comando Close.
			4	Entrada configurada como comando Ped.
			5	Entrada configurada como comando Timer.
			6	Entrada configurada como comando Timer Postigo.
			7	Entrada configurada como segurança Phot, fotocélula.
			8	Entrada configurada como segurança Phot op, fotocélula activa só na abertura.
			9	Entrada configurada como segurança Phot cl, fotocélula activa só no fecho.
			10	Entrada configurada como segurança Bar, perfil sensível.
			11	Entrada configurada como segurança Bar OP, perfil sensível com inversão activa apenas na abertura, no fecho obtém-se a paragem do movimento.
			12	Entrada configurada como segurança Bar CL, perfil sensível com inversão activa apenas no fecho, na abertura obtém-se a paragem do movimento.
			13	Entrada configurada como segurança Phot test, fotocélula verificada. A entrada 3 (EXPI2) da placa de expansão entradas/saídas é comutada automaticamente na entrada verificada dispositivos de segurança. EXPFAULT1.
			14	Entrada configurada como segurança Phot op test, fotocélula verificada activa apenas na abertura. A entrada 3 (EXPI2) da placa de expansão entradas/saídas é comutada automaticamente na entrada verificada dispositivos de segurança. EXPFAULT1.
			15	Entrada configurada como segurança Phot cl test, fotocélula verificada activa apenas no fecho. A entrada 3 (EXPI2) da placa de expansão entradas/saídas é comutada automaticamente na entrada verificada dispositivos de segurança. EXPFAULT1.
			16	Entrada configurada como segurança Bar, perfil sensível verificado. A entrada 3 (EXPI2) da placa de expansão entradas/saídas é comutada automaticamente na entrada verificação dispositivos de segurança. EXPFAULT1.
			17	Entrada configurada como segurança Bar OP test, perfil sensível verificado com inversão activa apenas na abertura, no fecho obtém-se a paragem do movimento. A entrada 3 (EXPI2) da placa de expansão entradas/saídas é comutada automaticamente na entrada verificação dispositivos de segurança. EXPFAULT1.
18	Entrada configurada como segurança Bar CL test, perfil sensível verificado com inversão activa apenas no fecho, na abertura obtém-se a paragem do movimento. A entrada 3 (EXPI2) da placa de expansão entradas/saídas é comutada automaticamente na entrada verificação dispositivos de segurança. EXPFAULT1.			
EHP 12	Configuração da entrada EXPI2 na placa de expansão entradas/saídas 1-3	0	0	Entrada configurada como comando Start E.
			1	Entrada configurada como comando Start I.
			2	Entrada configurada como comando Open.
			3	Entrada configurada como comando Close.
			4	Entrada configurada como comando Ped.
			5	Entrada configurada como comando Timer.
			6	Entrada configurada como comando Timer Postigo.
			7	Entrada configurada como segurança Phot, fotocélula.
			8	Entrada configurada como segurança Phot op, fotocélula activa só na abertura.
			9	Entrada configurada como segurança Phot cl, fotocélula activa só no fecho.
			10	Entrada configurada como segurança Bar, perfil sensível.
			11	Entrada configurada como segurança Bar OP, perfil sensível com inversão activa apenas na abertura, no fecho obtém-se a paragem do movimento.
12	Entrada configurada como segurança Bar CL, perfil sensível com inversão activa apenas no fecho, na abertura obtém-se a paragem do movimento.			
EHP 01	Configuração da saída EXPI2 na placa de expansão entradas/saídas 4-5	11	0	Saída configurada como Canal Rádio monoestável.
			1	Saída configurada como SCA, Indicador Luminoso de Portão aberto.
			2	Saída configurada como comando Luz de Cortesia.
			3	Saída configurada como comando Luz de Zona.
			4	Saída configurada como Luz de escadas.
EHP 02	Configuração da saída EXPI2 na placa de expansão entradas/saídas 6-7	11	5	Saída configurada como Alarme.
			6	Saída configurada como Lâmp. cintilante.
			7	Saída configurada como Fechadura de lingueta.
			8	Saída configurada como Fechadura de magneto.
			9	Saída configurada como Manutenção.
			10	Saída configurada como Lâmpada cintilante e Manutenção.
			11	Saída configurada como Gestão semáforo com placa TLB.
			12	Não utilizado
			13	Saída configurada como Estado Portão
			14	Saída configurada como Canal Rádio Biestável.
15	Saída configurada como Canal Rádio temporizado			
SEPRFP,RELAPP.	Pré-cintilamento semáforo	0	0	Pré-cintilamento excluído.
			1	Luzes vermelhas intermitentes, por 3 segundos, no início da manobra.

## MANUAL PARA A INSTALAÇÃO

Lógica	Definição	Default	Barrar o ajuste efectuado	Opções
SEPARFroSSo F155o	Semáforo vermelho fixo	0	0	Luzes vermelhas apagadas com portão fechado.
			1	Luzes vermelhas acesas com portão fechado.

### Configuração dos comando do canal rádio

Lógica CH= 0 - Comando configurado como Start E. Funcionamento segundo a Lógica F <sub>ou</sub> . PR55o-R-PR55o. Start externo para o controle do semáforo.
Lógica CH= 1 - Comando configurado como Start I. Funcionamento segundo a Lógica F <sub>ou</sub> . PR55o-R-PR55o. Start interno para o controle do semáforo.
Lógica CH= 2 - Comando configurado como Open. O comando executa uma abertura.
Lógica CH= 3 - Comando configurado como Close. O comando executa um fecho.
Lógica CH= 4 - Comando configurado como Ped. O comando executa uma abertura pedonal parcial. Funcionamento segundo a Lógica F <sub>ou</sub> . PR55o-R-PR55o
Lógica CH= 5- Comando configurado como STOP. O comando realiza um Stop
Lógica CH= 6- Comando configurado como AUX0. (**) O comando ativa a saída AUX0
Lógica CH= 7- Comando configurado como AUX1. (**) O comando ativa a saída AUX1
Lógica CH= 8- Comando configurado como AUX2. (**) O comando ativa a saída AUX 2
Lógica CH= 9- Comando configurado como AUX3. (**) O comando ativa a saída AUX3
Lógica CH= 10- Comando configurado como EXPO1. (**) O comando ativa a saída EXPO1
Lógica CH= 11- Comando configurado como EXPO2. (**) O comando ativa a saída EXPO2

(\*\*) Ativa apenas se a saída for configurada como Canal Rádio Monoestável, Luz de Cortesia, Luz de Zona, Luz de escadas, canal rádio Biestável ou canal Rádio temporizado.

**TABELA "C" -MENU RÁDIO (rRd io)**

Lógica	Descrição
REG 1ch	<b>Adiciona a Tecla 1ch</b> associa a tecla desejada ao comando 1º canal rádio.
REG 2ch	<b>Adiciona a Tecla 2ch</b> associa a tecla desejada ao comando 2º canal rádio.
REG 3ch	<b>Adiciona a Tecla 3ch</b> associa a tecla desejada ao comando 3º canal rádio.
REG 4ch	<b>Adiciona a Tecla 4ch</b> associa a tecla desejada ao comando 4º canal rádio.
EL IP. 64	 <b>Eliminar Lista</b> <b>ATENÇÃO!</b> Remove completamente todos os transmissores memorizados da memória do receptor.
EL IP. 1	<b>Elimina radiocomando individual</b> Remove um radiocomando (se clone ou replay está desativado). Para selecionar o radiocomando a cancelar, escrever a posição ou pressionar uma tecla desse radiocomando que se pretende cancelar (a posição é exibida)
cod rH	<b>Leitura código receptor</b> Visualiza o código receptor necessário para a clonagem dos transmissores.

# ΠΡΟΣΒΑΣΗ ΣΤΑ ΜΕΝΟΥ Fig. 1

\*\*\* Εισαγωγή κωδικού πρόσβασης.  
Ζητείται με τη λειτουργία Επίπεδο Προστασίας  
ρυθμισμένη σε 1, 2, 3, 4

DB12958 00101\_04

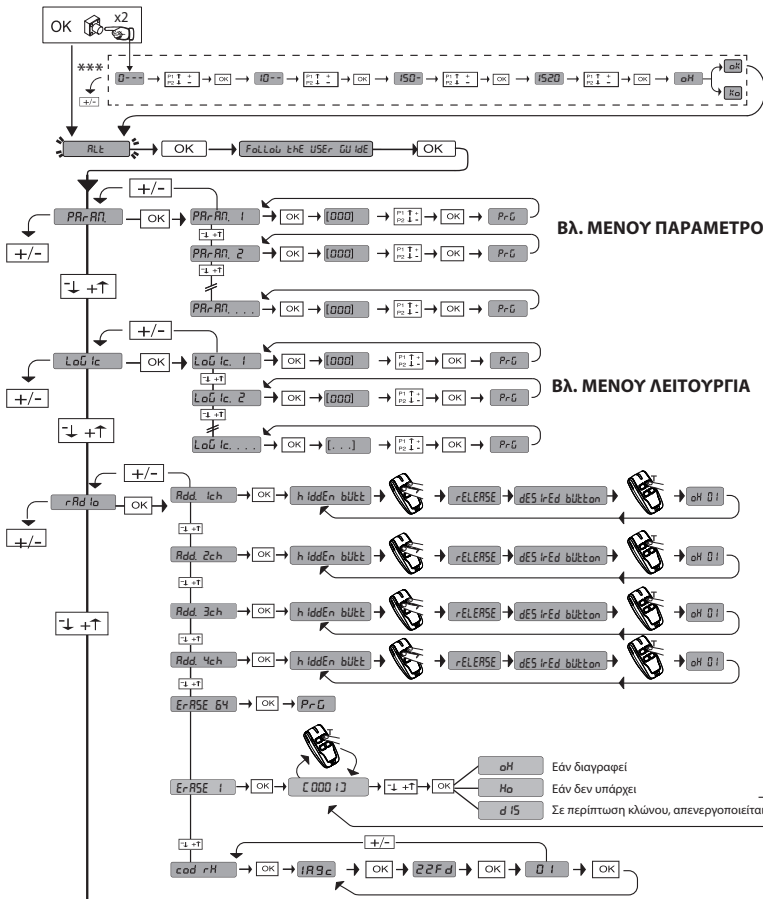

## Βλ. ΜΕΝΟΥ ΠΑΡΑΜΕΤΡΟΙ

## Βλ. ΜΕΝΟΥ ΛΕΙΤΟΥΡΓΙΑ

### ΥΠΟΜΝΗΜΑ

.....  
8888  
.....

+ ↑

- ↓

OK ←

Μετακίνηση επάνω

Μετακίνηση κάτω

Επιβεβαίωση / Αναμπα οθόνης

+ ⊖

- ⊖

Εξόδος Από Μενού

## Βλ. ΜΕΝΟΥ ΡΑΔΙΟΜΕΤΑΔΟΣΗΣ

Κωδικός διάγνωσης	ΠΕΡΙΓΡΑΦΗ	ΣΗΜΕΙΩΣΕΙΣ
St r E	Ενεργοποίηση εισόδου εξωτερικού start START E	
St r I	Ενεργοποίηση εισόδου εσωτερικού start START I	
aPE n	Ενεργοποίηση εισόδου OPEN	
cL S	Ενεργοποίηση εισόδου CLOSE	
PE d	Ενεργοποίηση εισόδου πεζών PED	
t iPE	Ενεργοποίηση εισόδου TIMER ή ενεργοποίηση προγραμματισμένης χρονικής ζώνης	
St oP	Ενεργοποίηση εισόδου STOP	
PhoE	Ενεργοποίηση εισόδου φωτοκυττάρου PHOT ή, αν έχει διαμορφωθεί ως φωτοκύτταρο ελεγχμένο, Ενεργοποίηση της συσχετισμένης εισόδου FAULT	
PhoP	Ενεργοποίηση εισόδου φωτοκυττάρου κατά το άνοιγμα PHOT OP ή, αν έχει διαμορφωθεί ως φωτοκύτταρο ελεγχμένο και ενεργοποιημένο μόνο κατά το άνοιγμα, Ενεργοποίηση της συσχετισμένης εισόδου FAULT	
PhcL	Ενεργοποίηση εισόδου φωτοκυττάρου κατά το κλείσιμο PHOT CL ή, αν έχει διαμορφωθεί ως φωτοκύτταρο ελεγχμένο και ενεργοποιημένο μόνο κατά το κλείσιμο, Ενεργοποίηση της συσχετισμένης εισόδου FAULT	
bAr	Ενεργοποίηση εισόδου ανιχνευτή εμποδίων BAR ή, αν έχει διαμορφωθεί ως ανιχνευτής εμποδίων ελεγχμένος, Ενεργοποίηση της συσχετισμένης εισόδου FAULT	
bAr o	Ενεργοποίηση εισόδου ανιχνευτή εμποδίων BAR με αντιστροφή ENERPH MONO ΚΑΤΑ ΤΟ ΑΝΟΙΓΜΑ ή, αν έχει διαμορφωθεί ως ανιχνευτής εμποδίων ελεγχμένος ενεργή μόνο κατά το άνοιγμα, Ενεργοποίηση της συσχετισμένης εισόδου FAULT	
bAr c	Ενεργοποίηση εισόδου ανιχνευτή εμποδίων BAR με αντιστροφή ENERPH MONO ΚΑΤΑ ΤΟ ΚΛΕΙΣΙΜΟ ή, αν έχει διαμορφωθεί ως ανιχνευτής εμποδίων ελεγχμένος ενεργή μόνο κατά το κλείσιμο, Ενεργοποίηση της συσχετισμένης εισόδου FAULT	
Swc 1	Ενεργοποίηση εισόδου θερματικού κλεισίματος του μοτέρ 1 SWC1	
Swc 1	Ενεργοποίηση εισόδου θερματικού ανοίγματος του μοτέρ 1 SWO1	
Swc 2	Ενεργοποίηση εισόδου θερματικού κλεισίματος του μοτέρ 2 SWC2	
Swc 2	Ενεργοποίηση εισόδου θερματικού ανοίγματος του μοτέρ 2 SWO2	
Er 01	Αποτυχία τεστ φωτοκυττάρων	Ελέγξτε τη σύνδεση φωτοκυττάρων και/ή τη ρύθμιση λειτουργιών
Er 02	Αποτυχία τεστ ανιχνευτή εμποδίων	Ελέγξτε τη σύνδεση ανιχνευτή εμποδίων και/ή τη ρύθμιση λειτουργιών
Er 03	Αποτυχία τεστ φωτοκυττάρων ανοίγματος	ελέγξτε τη σύνδεση φωτοκυττάρων και/ή τη ρύθμιση παραμέτρων/λειτουργιών
Er 04	Αποτυχία τεστ φωτοκυττάρων κλεισίματος	ελέγξτε τη σύνδεση φωτοκυττάρων και/ή τη ρύθμιση παραμέτρων/λειτουργιών
Er 06	Αποτυχία τεστ ανιχνευτή εμποδίων 8k2	Ελέγξτε τη σύνδεση ανιχνευτών εμποδίων και/ή τη ρύθμιση παραμέτρων/λειτουργιών
Er 07	Αποτυχία τεστ ανιχνευτή εμποδίων κατά το άνοιγμα	Ελέγξτε τη σύνδεση ανιχνευτών εμποδίων και/ή τη ρύθμιση παραμέτρων/λειτουργιών
Er 08	Αποτυχία τεστ ανιχνευτή εμποδίων κατά το κλείσιμο	Ελέγξτε τη σύνδεση ανιχνευτών εμποδίων και/ή τη ρύθμιση παραμέτρων/λειτουργιών
Er 1H*	Σφάλμα τεστ hardware πλακέτας	- Ελέγξτε τις συνδέσεις στο μοτέρ - Προβλήματα hardware στην πλακέτα (απευθυνθείτε στο σέρβις)
Er 3H*	Αντιτροφοπή από εμπόδιο - Αμπεροstop	Ελέγξτε τυχόν εμπόδια κατά μήκος της διαδρομής
Er 70, Er 71, Er 74, Er 75	Εσωτερικό σφάλμα ελέγχου επιτήρησης συστήματος.	Δοκιμάστε να σβήσετε και να ανάψετε και πάλι την πλακέτα. Αν το πρόβλημα παραμένει, απευθυνθείτε στο σέρβις.
Er 72	Σφάλμα ορθότητας των παραμέτρων κεντρικής μονάδας (Λειτουργίες και Παραμετροί)	Πιέζοντας Ok επιβεβαιώνονται οι ανιχνυμένες ρυθμίσεις. Η πλακέτα θα συνεχίσει να λειτουργεί με τις ανιχνυμένες ρυθμίσεις. <b>Πρέπει να ελέγξετε τις ρυθμίσεις της πλακέτας</b> (Παράμετροι και Λειτουργίες).
Er 73	Σφάλμα στις παραμέτρους D-track	Πιέζοντας Ok η πλακέτα θα ξαναρχίσει να λειτουργεί με προκαθορισμένο D-track. <b>Είναι αναγκαία η εκτέλεση αυτορύθμισης</b>
Er F3	σφάλμα ρύθμισης των εισόδων SAFE	Ελέγξτε τη σωστή ρύθμιση των εισόδων SAFE
Er F9	Υπερφόρτωση εξόδου ηλεκτρικής κλειδαριάς	- Ελέγξτε τις συνδέσεις κλειδαριάς - Ακατάλληλη κλειδαριά

\*H= 0, 1, ..., 9, A, B, C, D, E, F

# ΠΡΟΣΒΑΣΗ ΣΤΑ ΜΕΝΟΥ Fig. 1

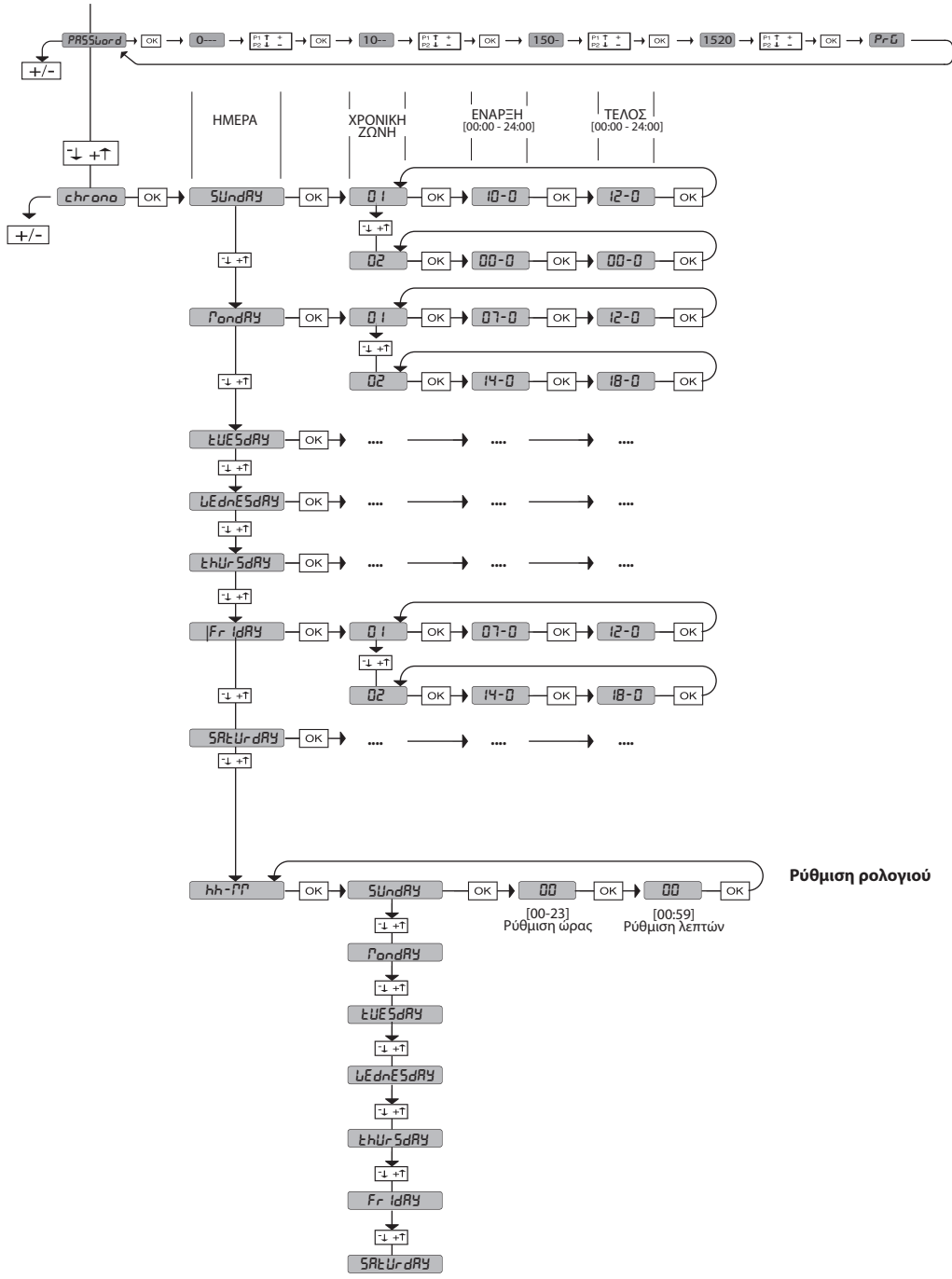

**2) ΓΕΝΙΚΑ**

Ο πίνακας χειριστηρίων **RIGEL 6** διατίθεται από τον κατασκευαστή με τυπική ρύθμιση. Οποιαδήποτε μεταβολή πρέπει να πραγματοποιείται μέσω του προγραμματιστή με ενσωματωμένη οθόνη ή μέσω φορητού προγραμματιστή γενικής χρήσης.

Απολύτως συμβατό με το πρωτόκολλο EELINK.

Τα βασικά χαρακτηριστικά είναι:

- Έλεγχος 1 ή 2 μονοφασικών μοτέρ που διαθέτουν θερμοστάτη
- Σημείωση: Πρέπει να χρησιμοποιηθούν 2 μοτέρ ίδιου τύπου.
- Ηλεκτρονική ρύθμιση της ροπή
- Χωριστές εισόδους ελέγχου τερματικού διαδρομής κλεισίματος / ανοίγματος για κάθε μοτέρ
- Χωριστές εισόδους για τις ασφάλειες
- Διαχείριση χρονικών ζωνών
- Ενσωματωμένη ανίχνευση εμπόδιου
- Ενσωματωμένη προθέρμανση μοτέρ με ανάγνωση αισθητήρα
- Ρυθμιζόμενη ηλεκτροδυναμική πέδηση
- Επιβράδυνση της ταχύτητας προσέγγισης
- Ενσωματωμένος δέκτης ραδιοσημάτων rolling-code με αναπαραγωγή πομπών.

Η πλακέτα διαθέτει βάση ακροδεκτών αποσπασμένου τύπου για να διευκολύνεται η συντήρηση και η αντικατάσταση. Διατίθεται με σειρά τοποθετημένων βραχυκυκλωτήρων για να διευκολύνεται ο εγκαταστάτης στο έργο του.

**Οι βραχυκυκλωτήρες αφορούν τους ακροδέκτες: 41-42, 41-43, 41-44, 41-45, 70-71, 70-72, 70-74, 76-77, 76-79, 81-82, 81-84. Εάν οι ακροδέκτες αυτοί χρησιμοποιούνται, πρέπει να αφαιρεθούν οι αντίστοιχοι βραχυκυκλωτήρες.**

**ΕΛΕΓΧΟΣ**

Ο πίνακας **RIGEL 6** πραγματοποιεί έλεγχο (τεστ) των ρελέ τροφοδοσίας, των triacs και των συστημάτων ασφαλείας (φωτοκυτόρα και ανιχνευτές εμπόδιων), πριν την εκτέλεση κάθε κύκλου ανοίγματος και κλεισίματος.

Σε περίπτωση προβλήματος, ελέγξτε τη λειτουργία των συνδεδεμένων συστημάτων και τις καλωδιώσεις. **ΠΡΟΣΟΧΗ!** εάν το φύλλο έχει εγκατασταθεί σε δημόσιο χώρο ή εάν έχει ενεργοποιηθεί μια αυτόματη λειτουργία, συνιστάται η εγκατάσταση ενός ζεύγους φωτοκυττάρων σε ύψος 5 cm και ενός ζεύγους σε ύψος 40-50 cm. Ως αυτόματη λειτουργία εννοείται οποιαδήποτε εντολή που δεν έχει ενεργοποιηθεί εκούσια από τον χρήστη (π.χ.: λειτουργία TCA, χρονοδιακόπτης, κλπ.)

**3) ΤΕΧΝΙΚΑ ΧΑΡΑΚΤΗΡΙΣΤΙΚΑ**

Τροφοδοσία	110-120V 50/60Hz 220-230V 50/60Hz
Μόνωση δικτύου/ χαμηλή τάση	> 2MΩhm 500V ---
Διηλεκτρική αντοχή	δίκτυο/bt 3750V~ επί 1 λεπτό

Τροφοδοσία εξαρτημάτων	24V~ (1A μέγ. κατανάλωση) 24V~safe	
AUX 0	Ευθυγραμμισμένη επαφή 110-120 / 220-230 V~ N.O. (80W MAX)	⚠ AUX0+ AUX1+ AUX2= 80W MAX
AUX 1	Ευθυγραμμισμένη επαφή 110-120 / 220-230 V~ N.O. (80W MAX)	
AUX 2	Επαφή N.O. (MAX 110-120V~ 80W) (MAX 220-230V~ 80W)	
AUX 3	Επαφή N.O. (Max 24V~)	10W MAX
LOCK	Έξοδος για ηλεκτρική κλειδαριά 12V---	10W MAX
Ασφάλειες	βλ. <b>Fig. B</b>	
Αρ. συνδυασμών:	4 δις	
Μέγ. αριθμός προγραμματιζόμενων πομπών:	63	

κύκλος χρήσης	Συνεχής	Συνεχής	1 λεπτό ON/ 2 λεπτά OFF	1 λεπτό ON/ 2 λεπτά OFF
Θερμοκρασία λειτουργίας	-20°C/+50°C	-20°C/+55°C	-20°C/+50°C	-20°C/+55°C
Μέγιστη ισχύς μοτέρ 220-230V	2x375 W 1x750 W	2x250 W 1x500 W	2x650 W 1x750 W	2x500 W 1x750 W
Μέγιστη ισχύς μοτέρ 110-120V	2x195 W 1x390 W			

⚠ (110-120V) M1+M2+AUX0+AUX1+AUX2+AUX3+LOCK= 680W MAX @ T=+50°C  
⚠ (220-230V) M1+M2+AUX0+AUX1+AUX2+AUX3+LOCK= 1300W MAX @ T=+50°C

**Εκδόσεις πομπών που χρησιμοποιούνται:**  
**Όλοι οι πομποί ROLLING CODE που είναι συμβατοί με ((ER-Ready))**

**4) ΠΡΟΕΤΟΙΜΑΣΙΑ ΣΩΛΗΝΩΝ Fig. A**

	Ακροδέκτης	Ορισμός	Περιγραφή	
Τροφοδοσία	L	ΦΑΣΗ	Μονοφασική τροφοδοσία 110-120V 50/60Hz 220-230V 50/60Hz	
	N	ΟΥΔΕΤΕΡΟΣ		
	GND	ΓΕΙΩΣΗ		
Μοτέρ	10	MOT 1 ΛΕΙΤΟΥΡΓΙΑ	Σύνδεση μοτέρ 1. Καθυστερημένη διαφορά φάσης κατά το κλείσιμο.	
	11	MOT 1 COM		
	12	MOT 1 ΛΕΙΤΟΥΡΓΙΑ		
	14	MOT 1 ΛΕΙΤΟΥΡΓΙΑ	Σύνδεση μοτέρ 2. Καθυστερημένη διαφορά φάσης κατά το άνοιγμα. ⚠ Σημείωση: εάν " I <sub>ρολ</sub> ="=1 μην συνδέσετε κανένα καλώδιο στους ακροδέκτες 14-15-16	
	15	MOT 1 COM		
	16	MOT 1 ΛΕΙΤΟΥΡΓΙΑ		
AUX	20	AUX 0 - ΤΡΟΦΟΔΟΤΟΥΜΕΝΗ ΕΠΑΦΗ 110-120 / 220-230 V~	Διαμορφώσιμη έξοδος AUX 0 - Προκαθορισμένη ρύθμιση ΦΑΡΟΣ. ΜΟΝΟΣΤΑΘΕΣ ΚΑΝΑΛΙ ΡΑΔΙΟΚΥΜΑΤΩΝ/ ΛΥΧΝΙΑ ΑΝΟΙΧΤΗΣ ΠΟΡΤΑΣ SCA/ Σήμα ΕΣΩΤΕΡΙΚΟΣ ΦΩΤΙΣΜΟΣ/ Σήμα ΦΩΤΙΣΜΟΣ ΖΩΝΗΣ/ ΦΩΤΙΣΜΟΣ ΚΛΙΜΑΚΟΣΤΑΣΙΟΥ/ ΣΥΝΑΓΕΡΜΟΣ ΑΝΟΙΧΤΗΣ ΠΟΡΤΑΣ/ ΦΑΡΟΣ/ ΑΥΤΟΜΑΤΗ ΗΛΕΚΤΡΙΚΗ ΚΛΕΙΔΑΡΙΑ/ ΗΛΕΚΤΡΙΚΗ ΚΛΕΙΔΑΡΙΑ ΜΕ ΜΑΓΝΗΤΗ/ ΣΥΝΤΗΡΗΣΗ/ ΦΑΡΟΣ ΚΑΙ ΣΥΝΤΗΡΗΣΗ / ΚΑΤΑΣΤΑΣΗ ΠΟΡΤΑΣ / ΔΙΣΤΑΘΕΣ ΚΑΝΑΛΙ ΡΑΔΙΟΚΥΜΑΤΩΝ / ΚΑΝΑΛΙ ΡΑΔΙΟΚΥΜΑΤΩΝ ΜΕ ΧΡΟΝΟΔΙΑΚΟΠΤΗ. Ανατρέξτε στον πίνακα "Διαμόρφωση των εξόδων AUX".	
	21	⚠		
	22	AUX 1 - ΤΡΟΦΟΔΟΤΟΥΜΕΝΗ ΕΠΑΦΗ 110-120 / 220-230 V~	Διαμορφώσιμη έξοδος AUX 1 - Προκαθορισμένη Έξοδος ΦΩΤΙΣΜΟΣ ΖΩΝΗΣ. ΜΟΝΟΣΤΑΘΕΣ ΚΑΝΑΛΙ ΡΑΔΙΟΚΥΜΑΤΩΝ/ ΛΥΧΝΙΑ ΑΝΟΙΧΤΗΣ ΠΟΡΤΑΣ SCA/ Σήμα ΕΣΩΤΕΡΙΚΟΣ ΦΩΤΙΣΜΟΣ/ Σήμα ΦΩΤΙΣΜΟΣ ΖΩΝΗΣ/ ΦΩΤΙΣΜΟΣ ΚΛΙΜΑΚΟΣΤΑΣΙΟΥ/ ΣΥΝΑΓΕΡΜΟΣ ΑΝΟΙΧΤΗΣ ΠΟΡΤΑΣ/ ΦΑΡΟΣ/ ΑΥΤΟΜΑΤΗ ΗΛΕΚΤΡΙΚΗ ΚΛΕΙΔΑΡΙΑ/ ΗΛΕΚΤΡΙΚΗ ΚΛΕΙΔΑΡΙΑ ΜΕ ΜΑΓΝΗΤΗ/ ΣΥΝΤΗΡΗΣΗ/ ΦΑΡΟΣ ΚΑΙ ΣΥΝΤΗΡΗΣΗ / ΚΑΤΑΣΤΑΣΗ ΠΟΡΤΑΣ / ΔΙΣΤΑΘΕΣ ΚΑΝΑΛΙ ΡΑΔΙΟΚΥΜΑΤΩΝ / ΚΑΝΑΛΙ ΡΑΔΙΟΚΥΜΑΤΩΝ ΜΕ ΧΡΟΝΟΔΙΑΚΟΠΤΗ. Ανατρέξτε στον πίνακα "Διαμόρφωση των εξόδων AUX".	
	23	⚠		
	24	AUX 2 - ΕΛΕΥΘΕΡΗ ΕΠΑΦΗ (N.O.)	Διαμορφώσιμη έξοδος AUX 2 - Προκαθορισμένη Έξοδος ΛΥΧΝΙΑ ΑΝΟΙΧΤΗΣ ΠΟΡΤΑΣ SCA. ΜΟΝΟΣΤΑΘΕΣ ΚΑΝΑΛΙ ΡΑΔΙΟΚΥΜΑΤΩΝ/ ΛΥΧΝΙΑ ΑΝΟΙΧΤΗΣ ΠΟΡΤΑΣ SCA/ Σήμα ΕΣΩΤΕΡΙΚΟΣ ΦΩΤΙΣΜΟΣ/ Σήμα ΦΩΤΙΣΜΟΣ ΖΩΝΗΣ/ ΦΩΤΙΣΜΟΣ ΚΛΙΜΑΚΟΣΤΑΣΙΟΥ/ ΣΥΝΑΓΕΡΜΟΣ ΑΝΟΙΧΤΗΣ ΠΟΡΤΑΣ/ ΦΑΡΟΣ/ ΑΥΤΟΜΑΤΗ ΗΛΕΚΤΡΙΚΗ ΚΛΕΙΔΑΡΙΑ/ ΗΛΕΚΤΡΙΚΗ ΚΛΕΙΔΑΡΙΑ ΜΕ ΜΑΓΝΗΤΗ/ ΣΥΝΤΗΡΗΣΗ/ ΦΑΡΟΣ ΚΑΙ ΣΥΝΤΗΡΗΣΗ / ΚΑΤΑΣΤΑΣΗ ΠΟΡΤΑΣ / ΔΙΣΤΑΘΕΣ ΚΑΝΑΛΙ ΡΑΔΙΟΚΥΜΑΤΩΝ / ΚΑΝΑΛΙ ΡΑΔΙΟΚΥΜΑΤΩΝ ΜΕ ΧΡΟΝΟΔΙΑΚΟΠΤΗ. Ανατρέξτε στον πίνακα "Διαμόρφωση των εξόδων AUX".	
	25			
	26	AUX 3 - ΕΛΕΥΘΕΡΗ ΕΠΑΦΗ (N.O.)	Διαμορφώσιμη έξοδος AUX 3 - Προκαθορισμένη Έξοδος 2° ΚΑΝΑΛΙ ΡΑΔΙΟΚΥΜΑΤΩΝ. ΜΟΝΟΣΤΑΘΕΣ ΚΑΝΑΛΙ ΡΑΔΙΟΚΥΜΑΤΩΝ/ ΛΥΧΝΙΑ ΑΝΟΙΧΤΗΣ ΠΟΡΤΑΣ SCA/ Σήμα ΕΣΩΤΕΡΙΚΟΣ ΦΩΤΙΣΜΟΣ/ Σήμα ΦΩΤΙΣΜΟΣ ΖΩΝΗΣ/ ΦΩΤΙΣΜΟΣ ΚΛΙΜΑΚΟΣΤΑΣΙΟΥ/ ΣΥΝΑΓΕΡΜΟΣ ΑΝΟΙΧΤΗΣ ΠΟΡΤΑΣ/ ΦΑΡΟΣ/ ΑΥΤΟΜΑΤΗ ΗΛΕΚΤΡΙΚΗ ΚΛΕΙΔΑΡΙΑ/ ΗΛΕΚΤΡΙΚΗ ΚΛΕΙΔΑΡΙΑ ΜΕ ΜΑΓΝΗΤΗ/ ΣΥΝΤΗΡΗΣΗ/ ΦΑΡΟΣ ΚΑΙ ΣΥΝΤΗΡΗΣΗ / ΚΑΤΑΣΤΑΣΗ ΠΟΡΤΑΣ / ΔΙΣΤΑΘΕΣ ΚΑΝΑΛΙ ΡΑΔΙΟΚΥΜΑΤΩΝ / ΚΑΝΑΛΙ ΡΑΔΙΟΚΥΜΑΤΩΝ ΜΕ ΧΡΟΝΟΔΙΑΚΟΠΤΗ. Ανατρέξτε στον πίνακα "Διαμόρφωση των εξόδων AUX".	
	27			
	Τερματικά διαδρομής	28	LOCK 12V---	Λειτουργία Τύπος κλειδαριάς= 0 - Έξοδος αυτόματης ηλεκτρικής κλειδαριάς 12V--- Έξοδος ενεργοποιημένη με ένα σήμα σε κάθε άνοιγμα και κλείσιμο <b>(MONTELO ECB)</b>
		29		Λειτουργία Τύπος κλειδαριάς= 1 - Έξοδος ηλεκτρικής κλειδαριάς με μαγνήτη 12V--- Έξοδος ενεργοποιημένη με την πόρτα κλειστή και κατά το κλείσιμο
40		Δεν χρησιμοποιείται		
41	+ REF SWE	Ουδέτερος τερματικών		
42	SWC 1	Τερματικό διαδρομής κλεισίματος του μοτέρ 1 SWC1 (N.C.).		
43	SWO 1	Τερματικό διαδρομής ανοίγματος του μοτέρ 1 SWO1 (N.C.).		
44	SWC 2	Τερματικό διαδρομής κλεισίματος του μοτέρ 2 SWC2 (N.C.).		
45	SWO 2	Τερματικό διαδρομής ανοίγματος του μοτέρ 2 SWO2 (N.C.).		



## ΕΓΧΕΙΡΙΔΙΟ ΕΓΚΑΤΑΣΤΑΣΗΣ

	Ακροδέκτης	Ορισμός	Περιγραφή
τροφοδοσία εξαρτημάτων	50	24V-	Έξοδος τροφοδοσίας εξαρτημάτων.
	51	24V+	
	52	24 Vsafe+	Έξοδος τροφοδοσίας για ελεγμένα συστήματα ασφαλείας (πομπός φωτοκυττάρων και πομπός ανιχνευτή εμποδίων). Έξοδος ενεργή μόνο στον κύκλο λειτουργίας.
χειριστήρια	60	Ουδέτερος	Ουδέτερος εισόδων IC 1 και IC 2
	61	IC 1	Διαμορφώσιμη είσοδος εντολής 1 (N.O.) - Default START E. START E / START I / OPEN / CLOSE / PED / TIMER / TIMER PED. Ανατρέξτε στον πίνακα "Διαμόρφωση των εισόδων εντολής".
	62	IC 2	Διαμορφώσιμη είσοδος εντολής 2 (N.O.) - Default PED. START E / START I / OPEN / CLOSE / PED / TIMER / TIMER PED. Ανατρέξτε στον πίνακα "Διαμόρφωση των εισόδων εντολής".
	63	Ουδέτερος	Ουδέτερος εισόδων IC 3 και IC 4
	64	IC 3	Διαμορφώσιμη είσοδος εντολής 3 (N.O.) - Default OPEN. START E / START I / OPEN / CLOSE / PED / TIMER / TIMER PED. Ανατρέξτε στον πίνακα "Διαμόρφωση των εισόδων εντολής".
	65	IC 4	Διαμορφώσιμη είσοδος εντολής 4 (N.O.) - Default CLOSE. START E / START I / OPEN / CLOSE / PED / TIMER / TIMER PED. Ανατρέξτε στον πίνακα "Διαμόρφωση των εισόδων εντολής".
Ασφάλειες	70	Ουδέτερος	Ουδέτερος εισόδων STOP, SAFE 1 και SAFE 2
	71	STOP	Η εντολή διακόπτει την κίνηση. (N.C.) Εάν δεν χρησιμοποιείται αφήστε το βραχυκυκλωτήρα στη θέση του.
	72	SAFE 1	Διαμορφώσιμη είσοδος ασφαλείας 1 (N.C.) - Default PHOT. PHOT / PHOT TEST / PHOT OP / PHOT OP TEST / PHOT CL / PHOT CL TEST / BAR / BAR TEST / BAR 8K2 / BAR OP / BAR OP TEST / BAR 8K2 OP / BAR CL / BAR CL TEST / BAR 8K2 CL. Ανατρέξτε στον πίνακα "Διαμόρφωση των εισόδων ασφαλείας".
	73	FAULT 1	Είσοδος ελέγχου συστημάτων ασφαλείας συνδεδεμένων στο SAFE 1.
	74	SAFE 2	Διαμορφώσιμη είσοδος ασφαλείας 2 (N.C.) - Default BAR. PHOT / PHOT TEST / PHOT OP / PHOT OP TEST / PHOT CL / PHOT CL TEST / BAR / BAR TEST / BAR 8K2 / BAR OP / BAR OP TEST / BAR 8K2 OP / BAR CL / BAR CL TEST / BAR 8K2 CL. Ανατρέξτε στον πίνακα "Διαμόρφωση των εισόδων ασφαλείας".
	75	FAULT 2	Είσοδος ελέγχου συστημάτων ασφαλείας συνδεδεμένων στο SAFE 2.
	76	Ουδέτερος	Ουδέτερος εισόδων SAFE 3 και SAFE 4
	77	SAFE 3	Διαμορφώσιμη είσοδος ασφαλείας 3 (N.C.) - Default PHOT OP. PHOT / PHOT TEST / PHOT OP / PHOT OP TEST / PHOT CL / PHOT CL TEST / BAR / BAR TEST / BAR OP / BAR OP TEST / BAR CL / BAR CL TEST / Ανατρέξτε στον πίνακα "Διαμόρφωση των εισόδων ασφαλείας".
	78	FAULT 3	Είσοδος ελέγχου συστημάτων ασφαλείας συνδεδεμένων στο SAFE 3.
	79	SAFE 4	Διαμορφώσιμη είσοδος ασφαλείας 4 (N.C.) - Default PHOT CL. HOT / PHOT TEST / PHOT OP / PHOT OP TEST / PHOT CL / PHOT CL TEST / BAR / BAR TEST / BAR OP / BAR OP TEST / BAR CL / BAR CL TEST / Ανατρέξτε στον πίνακα "Διαμόρφωση των εισόδων ασφαλείας".
	80	FAULT 4	Είσοδος ελέγχου συστημάτων ασφαλείας συνδεδεμένων στο SAFE 4.
	81	Ουδέτερος	Ουδέτερος εισόδων SAFE 5 και SAFE 6
	82	SAFE 5	Διαμορφώσιμη είσοδος ασφαλείας 5 (N.C.) - Default PHOT. HOT / PHOT TEST / PHOT OP / PHOT OP TEST / PHOT CL / PHOT CL TEST / BAR / BAR TEST / BAR OP / BAR OP TEST / BAR CL / BAR CL TEST / Ανατρέξτε στον πίνακα "Διαμόρφωση των εισόδων ασφαλείας".
	83	FAULT 5	Είσοδος ελέγχου συστημάτων ασφαλείας συνδεδεμένων στο SAFE 5.
	84	SAFE 6	Διαμορφώσιμη είσοδος ασφαλείας 6 (N.C.) - Default BAR. HOT / PHOT TEST / PHOT OP / PHOT OP TEST / PHOT CL / PHOT CL TEST / BAR / BAR TEST / BAR OP / BAR OP TEST / BAR CL / BAR CL TEST / Ανατρέξτε στον πίνακα "Διαμόρφωση των εισόδων ασφαλείας".
85	FAULT 6	Είσοδος ελέγχου συστημάτων ασφαλείας συνδεδεμένων στο SAFE 6.	
Κεραία	Υ	ΚΕΡΑΙΑ	Είσοδος κεραίας. Χρησιμοποιείτε κεραία συντονισμένη στα 433MHz. Για τη σύνδεση Κεραίας-Δέκτη χρησιμοποιήστε ομοαξονικό καλώδιο RG58. Η παρουσία μεταλλικών όγκων κοντά στην κεραία, μπορεί να προκαλέσει παρεμβολές στη λήψη ραδιοκυμάτων. Σε περίπτωση χαμηλής εμπέλειας του πομπού, μετακινήστε την κεραία σε καταλληλότερο σημείο.
	#	SHIELD	
NTC		NTC	Είσοδος για σύνδεση του αισθητήρα θερμοκρασίας

## Διαμόρφωση των εξόδων AUX

Λειτουργία Aux= 0 - Έξοδος ΜΟΝΟΣΤΑΘΟΥΣ ΚΑΝΑΛΙΟΥ ΡΑΔΙΟΚΥΜΑΤΩΝ. Η επαφή παραμένει κλειστή για 1s με την ενεργοποίηση καναλιού ραδιοκυμάτων.
Λειτουργία Aux= 1 - Έξοδος ΛΥΧΝΙΑΣ ΑΝΟΙΧΤΗΣ ΠΟΡΤΑΣ SCA. Η επαφή παραμένει κλειστή κατά το άνοιγμα και με το φύλλο ανοικτό, διαλείπεται κατά το κλείσιμο, ανοικτή με το φύλλο κλειστό.
Λειτουργία Aux= 2 - Έξοδος σήματος ΕΣΩΤΕΡΙΚΟΥ ΦΩΤΙΣΜΟΥ. Η επαφή παραμένει κλειστή για 90 δευτ. μετά την τελευταία κίνηση.
Λειτουργία Aux= 3 - Έξοδος σήματος ΦΩΤΙΣΜΟΥ ΖΩΝΗΣ. Ο επαφή παραμένει κλειστή για όλη τη διάρκεια της κίνησης.
Λειτουργία Aux= 4 - Έξοδος ΦΩΤΙΣΜΟΥ ΚΛΙΜΑΚΟΣΤΑΣΙΟΥ. Η επαφή παραμένει κλειστή για 1 δευτ. στην έναρξη της κίνησης.
Λειτουργία Aux= 5 - Έξοδος ΣΥΝΑΓΕΡΜΟΥ ΑΝΟΙΧΤΗΣ ΠΟΡΤΑΣ. Η επαφή παραμένει κλειστή εάν το φύλλο της πόρτας παραμένει ανοικτό για διπλό χρόνο ως προς το ρυθμισμένο TCA.
Λειτουργία Aux= 6 - Έξοδος για ΦΑΡΟ. Ο επαφή παραμένει κλειστή κατά τη διάρκεια της κίνησης των φύλλων της πόρτας.
Λειτουργία Aux= 7 - Έξοδος για ΑΥΤΟΜΑΤΗ ΗΛΕΚΤΡΙΚΗ ΚΛΕΙΔΑΡΙΑ. Η επαφή παραμένει κλειστή για 2 δευτ. σε κάθε άνοιγμα και σε κάθε κλείσιμο.
Λειτουργία Aux= 8 - Έξοδος για ΗΛΕΚΤΡΙΚΗ ΚΛΕΙΔΑΡΙΑ ΜΕ ΜΑΓΝΗΤΗ. Η επαφή παραμένει κλειστή με την πόρτα κλειστή και κατά την κίνηση κλεισίματος.
Λειτουργία Aux= 9 - Έξοδος ΣΥΝΤΗΡΗΣΗ. Η επαφή παραμένει κλειστή όταν φτάσει στην τιμή που έχει ρυθμιστεί στην παράμετρο Συντήρηση, επισμαίνοντας την ανάγκη συντήρησης.
Λειτουργία Aux= 10 - Έξοδος ΦΑΡΟΣ ΚΑΙ ΣΥΝΤΗΡΗΣΗ επαφή παραμένει κλειστή κατά τη διάρκεια της κίνησης των φύλλων της πόρτας. Αν φτάσει στην τιμή που έχει ρυθμιστεί στην παράμετρο Συντήρηση, στο τέλος της κίνησης, με το φύλλο κλειστό, η επαφή για 4 φορές κλείνει για 10 δευτ. και ανοίγει για 5 δευτ. επισμαίνοντας την ανάγκη συντήρησης.
Λειτουργία Aux= 11 - Δεν Διατιθεται
Λειτουργία Aux= 12 - Δεν Διατιθεται
Λειτουργία AUX = 13 - Έξοδος ΚΑΤΑΣΤΑΣΗ ΠΟΡΤΑΣ. Η επαφή παραμένει κλειστή όταν η πόρτα είναι κλειστή



## ΕΓΧΕΙΡΙΔΙΟ ΕΓΚΑΤΑΣΤΑΣΗΣ

D812958 00101\_04

### Διαμόρφωση των εξόδων AUX

Λειτουργία AUX = 14 - Έξοδος ΔΙΣΤΑΘΕΣ ΚΑΝΑΛΙ ΡΑΔΙΟΚΥΜΑΤΩΝ  
 Η επαφή αλλάζει κατάσταση (ανοιχτή-κλειστή) με την ενεργοποίηση του καναλιού ραδιοκυμάτων

Λειτουργία AUX = 15 - Έξοδος ΚΑΝΑΛΙ ΡΑΔΙΟΚΥΜΑΤΩΝ ΜΕ ΧΡΟΝΟΔΙΑΚΟΠΤΗ  
 Η επαφή παραμένει κλειστή για προγραμματιζόμενο χρόνο με την ενεργοποίηση του καναλιού ραδιοκυμάτων (χρόνος εξόδου)  
 Εάν κατά τη διάρκεια αυτού του χρόνου πατηθεί πάλι το μπουτόν, η μέτρηση του χρόνου ξεκινάει πάλι από την αρχή.

### Διαμόρφωση των εισόδων εντολής

Λειτουργία IC= 0 - Είσοδος διαμορφωμένη ως Start E. Λειτουργία σύμφωνα με τη διαδικασία 5tEP-bY-5tEP ΡουεΡ'νε. Εξωτερικό Start για τη διαχείριση φαναριού.

Λειτουργία IC= 1 - Είσοδος διαμορφωμένη ως Start I. Λειτουργία σύμφωνα με τη διαδικασία 5tEP-bY-5tEP ΡουεΡ'νε. Εσωτερικό Start για τη διαχείριση φαναριού.

Λειτουργία IC= 2 - Είσοδος διαμορφωμένη ως Open.  
 Η εντολή εκτελεί ένα ανοίγμα. Αν η είσοδος παραμένει κλειστή, τα φύλλα παραμένουν ανοιχτά μέχρι το άνοιγμα της επαφής. Με ανοιχτή επαφή, ο αυτοματισμός κλείνει μετά το χρόνο tca, αν έχει ενεργοποιηθεί.

Λειτουργία IC= 3 - Είσοδος διαμορφωμένη ως Close.  
 Η εντολή εκτελεί ένα κλείσιμο.

Λειτουργία IC= 4 - Είσοδος διαμορφωμένη ως Ped.  
 Η εντολή εκτελεί ένα μερικό άνοιγμα πεζών. Λειτουργία σύμφωνα με τη διαδικασία 5tEP-bY-5tEP ΡουεΡ'νε

Λειτουργία IC= 5 - Είσοδος διαμορφωμένη ως Timer.  
 Λειτουργία παρόμοια με την open αλλά το κλείσιμο είναι εξασφαλισμένο ακόμα και μετά από διακοπή ρεύματος.

Λειτουργία IC= 6 - Είσοδος διαμορφωμένη ως Timer Ped.  
 Κατά τη φάση ανοίγματος μπλοκάρει την κίνηση για τη διάρκεια σκίασης του φωτοκυττάρου. Εάν δεν χρησιμοποιείται αφήστε το βραχυκυκλωτήρα στη θέση του.  
 Λειτουργία IC= 6 - Είσοδος διαμορφωμένη ως Timer Ped.  
 Η εντολή εκτελεί ένα μερικό άνοιγμα πεζών. Αν η είσοδος παραμένει κλειστή, το φύλλο παραμένει ανοικτό μέχρι το άνοιγμα της επαφής. Αν η είσοδος παραμένει κλειστή και ενεργοποιηθεί μια εντολή Start E, Start I ή Open εκτελείται μια πλήρης κίνηση για να αποκατασταθεί στη συνέχεια σε άνοιγμα πεζών. Το κλείσιμο είναι εξασφαλισμένο ακόμα και μετά από διακοπή ρεύματος.

### Διαμόρφωση των εισόδων ασφαλείας

Λειτουργία SAFE= 0 - Είσοδος διαμορφωμένη ως Phot, φωτοκύτταρο δεν επαληθεύονται (\*) (Fig. F, Ap. 1)  
 Επιτρέπει τη σύνδεση των συστημάτων που δεν διαθέτουν συμπληρωματική επαφή ελέγχου. Σε περίπτωση σκίασης τα φωτοκύτταρα παραμένουν ενεργά τόσο κατά το άνοιγμα όσο και κατά το κλείσιμο. Η σκίαση του φωτοκυττάρου κατά το κλείσιμο, αντιστρέφει την κίνηση μόνο μετά την απελευθέρωση του φωτοκυττάρου. Εάν δεν χρησιμοποιείται αφήστε το βραχυκυκλωτήρα στη θέση του.

Λειτουργία SAFE= 1 - Είσοδος διαμορφωμένη ως Phot test, ελεγμένο φωτοκύτταρο (Fig. F, Ap. 2).  
 Ενεργοποιεί τον έλεγχο των φωτοκυττάρων στην αρχή της κίνησης. Σε περίπτωση σκίασης τα φωτοκύτταρα παραμένουν ενεργά τόσο κατά το άνοιγμα όσο και κατά το κλείσιμο. Η σκίαση του φωτοκυττάρου κατά το κλείσιμο, αντιστρέφει την κίνηση μόνο μετά την απελευθέρωση του φωτοκυττάρου.

Λειτουργία SAFE= 2 - Είσοδος διαμορφωμένη ως Phot op, φωτοκύτταρο ενεργοποιημένο μόνο κατά το άνοιγμα δεν επαληθεύονται (\*) (Fig. F, Ap. 1)  
 Επιτρέπει τη σύνδεση των συστημάτων που δεν διαθέτουν συμπληρωματική επαφή ελέγχου. Σε περίπτωση σκίασης διακόπτει τη λειτουργία του φωτοκυττάρου κατά το κλείσιμο. Κατά τη φάση ανοίγματος μπλοκάρει την κίνηση για τη διάρκεια σκίασης του φωτοκυττάρου. Εάν δεν χρησιμοποιείται αφήστε το βραχυκυκλωτήρα στη θέση του.

Λειτουργία SAFE= 3 - Είσοδος διαμορφωμένη ως Phot op test, φωτοκύτταρο ελεγμένο και ενεργοποιημένο μόνο κατά το άνοιγμα (Fig. F, Ap. 2).  
 Ενεργοποιεί τον έλεγχο των φωτοκυττάρων στην αρχή της κίνησης. Σε περίπτωση σκίασης διακόπτει τη λειτουργία του φωτοκυττάρου κατά το κλείσιμο. Κατά τη φάση ανοίγματος μπλοκάρει την κίνηση για τη διάρκεια σκίασης του φωτοκυττάρου.

Λειτουργία SAFE= 4 - Είσοδος διαμορφωμένη ως Phot cl, φωτοκύτταρο ενεργοποιημένο μόνο κατά το κλείσιμο δεν επαληθεύονται (\*) (Fig. F, Ap. 1)  
 Επιτρέπει τη σύνδεση των συστημάτων που δεν διαθέτουν συμπληρωματική επαφή ελέγχου. Σε περίπτωση σκίασης διακόπτει τη λειτουργία του φωτοκυττάρου κατά το άνοιγμα. Σε περίπτωση σκίασης αντιστρέφει αμέσως την κίνηση. Εάν δεν χρησιμοποιείται αφήστε το βραχυκυκλωτήρα στη θέση του.

Λειτουργία SAFE= 5 - Είσοδος διαμορφωμένη ως Phot cl test, φωτοκύτταρο ελεγμένο και ενεργοποιημένο μόνο κατά το κλείσιμο (Fig. F, Ap. 2).  
 Ενεργοποιεί τον έλεγχο των φωτοκυττάρων στην αρχή της κίνησης. Σε περίπτωση σκίασης διακόπτει τη λειτουργία του φωτοκυττάρου κατά το άνοιγμα. Σε φάση κλεισίματος αντιστρέφει αμέσως την κίνηση.

Λειτουργία SAFE= 6 - Είσοδος διαμορφωμένη ως Bar, ανιχνευτής εμποδίων δεν επαληθεύονται (\*) (Fig. F, Ap. 3)  
 Επιτρέπει τη σύνδεση των συστημάτων που δεν διαθέτουν συμπληρωματική επαφή ελέγχου. Η εντολή αντιστρέφει την κίνηση για 2 δευτ. Εάν δεν χρησιμοποιείται αφήστε το βραχυκυκλωτήρα στη θέση του.

Λειτουργία SAFE= 7 - Είσοδος διαμορφωμένη ως Bar, ελεγμένος ανιχνευτής εμποδίων (Fig. F, Ap. 4).  
 Ενεργοποιεί τον έλεγχο των ανιχνευτών εμποδίων στην αρχή της κίνησης. Η εντολή αντιστρέφει την κίνηση για 2 δευτ.

Λειτουργία SAFE= 8 - Είσοδος διαμορφωμένη ως Bar 8k2 (Fig. F, Ap. 5). Είσοδος για ωμικό άκρο 8K2.  
 Η εντολή αντιστρέφει την κίνηση για 2 δευτ.

Λειτουργία SAFE=9 Είσοδος διαμορφωμένη ως Bar op, ενεργοποιημένος ανιχνευτής εμποδίων με αντιστροφή μόνο κατά το άνοιγμα, εάν ενεργοποιηθεί κατά το κλείσιμο προκαλεί την ακινητοποίηση του αυτόματου μηχανισμού (STOP) (Fig.F, ap. 3).  
 Επιτρέπει τη σύνδεση των συστημάτων που δεν διαθέτουν συμπληρωματική επαφή ελέγχου. Η επέμβαση σε φάση ανοίγματος προκαλεί την αντιστροφή της κίνησης για 2 δευτ., η επέμβαση σε φάση κλεισίματος προκαλεί την ακινητοποίηση. Εάν δεν χρησιμοποιείται αφήστε το βραχυκυκλωτήρα στη θέση του.

Λειτουργία SAFE=10 Είσοδος διαμορφωμένη ως Bar op test, ενεργοποιημένος ελεγμένος ανιχνευτής εμποδίων με αντιστροφή μόνο κατά το άνοιγμα, εάν ενεργοποιηθεί κατά το κλείσιμο προκαλεί την ακινητοποίηση του αυτόματου μηχανισμού (STOP) (Fig.F, ap. 4).  
 Ενεργοποιεί τον έλεγχο των ανιχνευτών εμποδίων στην αρχή της κίνησης. Η επέμβαση σε φάση ανοίγματος προκαλεί την αντιστροφή της κίνησης για 2 δευτ., η επέμβαση σε φάση κλεισίματος προκαλεί την ακινητοποίηση.

Λειτουργία SAFE=11 Είσοδος διαμορφωμένη ως Bar 8k2 op, ενεργοποιημένος ανιχνευτής 8k2 με αντιστροφή μόνο κατά το άνοιγμα, εάν ενεργοποιηθεί κατά το κλείσιμο προκαλεί την ακινητοποίηση του αυτόματου μηχανισμού (Fig.F, ap. 5).  
 Η επέμβαση σε φάση ανοίγματος προκαλεί την αντιστροφή της κίνησης για 2 δευτ., η επέμβαση σε φάση κλεισίματος προκαλεί την ακινητοποίηση.

Λειτουργία SAFE=12 Είσοδος διαμορφωμένη ως Bar cl, ενεργοποιημένος ανιχνευτής εμποδίων με αντιστροφή μόνο κατά το κλείσιμο, εάν ενεργοποιηθεί κατά το άνοιγμα προκαλεί την ακινητοποίηση του αυτόματου μηχανισμού (STOP) (Fig.F, ap. 3).  
 Επιτρέπει τη σύνδεση των συστημάτων που δεν διαθέτουν συμπληρωματική επαφή ελέγχου. Η επέμβαση σε φάση κλεισίματος προκαλεί την αντιστροφή της κίνησης για 2 δευτ., η επέμβαση σε φάση ανοίγματος προκαλεί την ακινητοποίηση. Εάν δεν χρησιμοποιείται αφήστε το βραχυκυκλωτήρα στη θέση του.

Λειτουργία SAFE=13 Είσοδος διαμορφωμένη ως Bar cl test, ενεργοποιημένος ελεγμένος ανιχνευτής εμποδίων με αντιστροφή μόνο κατά το κλείσιμο, εάν ενεργοποιηθεί κατά το άνοιγμα προκαλεί την ακινητοποίηση του αυτόματου μηχανισμού (STOP) (Fig.F, ap. 4).  
 Ενεργοποιεί τον έλεγχο των ανιχνευτών εμποδίων στην αρχή της κίνησης. Η επέμβαση σε φάση κλεισίματος προκαλεί την αντιστροφή της κίνησης για 2 δευτ., η επέμβαση σε φάση ανοίγματος προκαλεί την ακινητοποίηση.

Λειτουργία SAFE=14 Είσοδος διαμορφωμένη ως Bar 8k2 cl, ενεργοποιημένος ανιχνευτής 8k2 με αντιστροφή μόνο κατά το κλείσιμο, εάν ενεργοποιηθεί κατά το άνοιγμα προκαλεί την ακινητοποίηση του αυτόματου μηχανισμού (STOP) (Fig.F, ap. 5).  
 Η επέμβαση σε φάση κλεισίματος προκαλεί την αντιστροφή της κίνησης για 2 δευτ., η επέμβαση σε φάση ανοίγματος προκαλεί την ακινητοποίηση.

**(\*) Σε περίπτωση εγκατάστασης συστημάτων τύπου "D" (όπως ορίζονται από το EN12453), συνδεδεμένα με μη ελεγμένο τρόπο, φροντίστε ώστε να γίνεται υποχρεωτική συντήρηση τουλάχιστον κάθε έξι μήνες.**

**5) ΣΥΝΔΕΣΕΙΣ ΒΑΣΗΣ ΑΚΡΟΔΕΚΤΩΝ Fig. B**

**ΠΡΟΕΙΔΟΠΟΙΗΣΕΙΣ** - Για τις διαδικασίες καλωδίωσης και εγκατάστασης πρέπει να εφαρμόζονται οι ισχύοντες κανονισμοί και οι κανόνες της ορθής τεχνικής. Οι αγωγοί που τροφοδοτούνται με διαφορετικές τάσεις, πρέπει να διαχωρίζονται ή να μονώνονται κατάλληλα με πρόσθετη μόνωση τουλάχιστον 1mm. Οι αγωγοί πρέπει να στερεώνονται με πρόσθετο σύστημα κοντά στους ακροδέκτες, για παράδειγμα με δέτικα καλωδίων. Όλα τα καλώδια σύνδεσης πρέπει να διατηρούνται σε απόσταση ασφαλείας από την ψήκτρα.

**6) ΣΥΣΤΗΜΑΤΑ ΑΣΦΑΛΕΙΑΣ**

**Σημείωση:** χρησιμοποιείτε μόνο συστήματα ασφαλείας δέκτη με επαφή ελεύθερης εναλλαγής.

**6.1) ΕΛΕΓΜΕΝΑ ΣΥΣΤΗΜΑΤΑ Fig. E****6.2) ΣΥΝΔΕΣΗ 1 ΜΗ ΕΛΕΓΜΕΝΟΥ ΖΕΥΓΟΥΣ ΦΩΤΟΚΥΤΤΑΡΩΝ FIG. C****7) ΠΡΟΣΒΑΣΗ ΣΤΑ ΜΕΝΟΥ: FIG. 1****7.1) ΜΕΝΟΥ ΠΑΡΑΜΕΤΡΟΙ (PR-RF) (ΠΙΝΑΚΑΣ "Α" ΠΑΡΑΜΕΤΡΟΙ)****7.2) ΜΕΝΟΥ ΛΕΙΤΟΥΡΓΙΕΣ (L-εC) (ΠΙΝΑΚΑΣ "Β" ΛΕΙΤΟΥΡΓΙΕΣ)****7.3) ΜΕΝΟΥ ΡΑΔΙΟΕΠΙΚΟΙΝΩΝΙΑ (r-Rd Iα) (ΠΙΝΑΚΑΣ "C" ΡΑΔΙΟΕΠΙΚΟΙΝΩΝΙΑ)**

- **ΣΗΜΑΝΤΙΚΗ ΣΗΜΕΙΩΣΗ: ΤΟΠΟΘΕΤΗΣΤΕ ΣΤΟΝ ΠΡΩΤΟ ΑΠΟΘΗΚΕΥΜΕΝΟ ΠΟΜΠΟ ΤΟ ΣΗΜΑ ΤΟΥ ΚΛΕΙΔΙΟΥ MASTER.**

Σε περίπτωση χειροκίνητου προγραμματισμού, ο πρώτος πομπός καθορίζει τον ΚΩΔΙΚΟ ΚΛΕΙΔΙΟΥ ΤΟΥ ΔΕΚΤΗ. Ο κωδικός αυτός είναι αναγκαίος για την αναπαράγωγή των ραδιοπομπών. Ο ενσωματωμένος δέκτης Clonix διαθέτει επίσης ορισμένες σημαντικές προηγμένες λειτουργίες:

- Αναπαράγωγή πομπού master (κυλιόμενος ή σταθερός κωδικός).
- Αναπαράγωγή για αντικατάσταση πομπών που έχουν καταχωρηθεί ήδη στο δέκτη
- Διαχείριση βάσης δεδομένων πομπών.
- Διαχείριση ομάδας δεκτών.

Για τη χρήση αυτών των προηγμένων λειτουργιών συμβουλευθείτε τις οδηγίες του φορητού προγραμματιστή γενικής χρήσης και του Οδηγού προγραμματισμού δεκτών.

Σε περίπτωση χρήσης ενός πομπού 4 καναλιών, συνιστάται να δεσμεύσετε ένα για τη λειτουργία ακινητοποίησης (STOP).

**7.4) ΜΕΝΟΥ ΠΡΟΚΑΘΟΡΙΣΜΕΝΕΣ (dEFrULt)**

Επαναφέρει την κεντρική μονάδα στις προκαθορισμένες ρυθμίσεις (DEFAULT). Μετά την επαναφορά είναι αναγκαία η εκ νέου εκτέλεση της αυτορρύθμισης (AUTOSSET).

**7.5) ΜΕΝΟΥ ΓΛΩΣΣΑ (L-RnGURGE)**

- 1- Φάσεις αυτορρύθμισης για μοτέρ με τερματικά (Fig. D1):
    - 1- Τοποθετήστε τα φύλλα σε αντιστοιχία με τα τερματικά κλεισίματος.
    - 2- Εκτελέστε έναν κύκλο αυτορρύθμισης από το ειδικό μενού. Πιέστε το μπουτόν OK για να ξεκινήσει η κίνηση ανοίγματος του μοτέρ 1.
    - 3- Στην οθόνη εμφανίζεται το μήνυμα "M1.o".
    - 4- Περιμένετε να επέλθει το τερματικό ανοίγματος για να τερματίσετε την κίνηση ανοίγματος του μοτέρ 1.
    - 5- Ξεκινά αυτόματα η κίνηση ανοίγματος του μοτέρ 2. Μήνυμα οθόνης "M2.o".
    - 6- Περιμένετε να επέλθει το τερματικό ανοίγματος για να τερματίσετε την κίνηση ανοίγματος του μοτέρ 2. Στην οθόνη εμφανίζεται το μήνυμα "CLOSE".
    - 7- Πιέστε το μπουτόν OK για να ξεκινήσει η κίνηση κλεισίματος του μοτέρ 2. Μήνυμα οθόνης "M2.c".
    - 8- Περιμένετε να επέλθει το τερματικό κλεισίματος για να τερματίσετε την κίνηση κλεισίματος του μοτέρ 2.
    - 9- Ξεκινά αυτόματα η κίνηση κλεισίματος του μοτέρ 1. Μήνυμα οθόνης "M1.c".
    - 10- Περιμένετε να επέλθει το τερματικό κλεισίματος για να τερματίσετε την κίνηση κλεισίματος του μοτέρ 1. Αν ο χρόνος λειτουργίας έχει αποθηκευτεί σωστά, στην οθόνη εμφανίζεται το μήνυμα "OPEN".
    - 11- Πιέστε το μπουτόν OK για να ξεκινήσει ο δεύτερος κύκλος, προκειμένου να υπολογιστεί η τιμή της αναγκαίας ροής για την κίνηση του/των φύλλου/ων. Στην οθόνη εμφανίζεται το μήνυμα "M1.o".
    - 12- Περιμένετε να επέλθει το τερματικό ανοίγματος για να τερματίσετε την κίνηση ανοίγματος του μοτέρ 1.
    - 13- Ξεκινά αυτόματα η κίνηση ανοίγματος του μοτέρ 2. Μήνυμα οθόνης "M2.o".
    - 14- Περιμένετε να επέλθει το τερματικό ανοίγματος για να τερματίσετε την κίνηση ανοίγματος του μοτέρ 2. Στην οθόνη εμφανίζεται το μήνυμα "CLOSE".
    - 15- Πιέστε το μπουτόν OK για να ξεκινήσει η κίνηση κλεισίματος του μοτέρ 2. Μήνυμα οθόνης "M2.c".
    - 16- Περιμένετε να επέλθει το τερματικό κλεισίματος για να τερματίσετε την κίνηση κλεισίματος του μοτέρ 2.
    - 17- Ξεκινά αυτόματα η κίνηση κλεισίματος του μοτέρ 1. Μήνυμα οθόνης "M1.c".
    - 18- Περιμένετε να επέλθει το τερματικό κλεισίματος για να τερματίσετε την κίνηση κλεισίματος του μοτέρ 1.
    - 19- Εάν η αυτορρύθμιση ολοκληρωθεί σωστά, στην οθόνη εμφανίζεται το μήνυμα "OK", ενώ σε περίπτωση αποτυχίας της αυτορρύθμισης, στην οθόνη εμφανίζεται το μήνυμα "KO" και η διαδικασία πρέπει να επαναληφθεί από το στάδιο 1.
- Αν έχει επιλεγθεί 1 ενεργό μοτέρ, οι φάσεις αναφορικά με το μοτέρ 2 δεν εκτελούνται.

Φάσεις αυτορρύθμισης για μοτέρ χωρίς τερματικά (Fig. D2):

- 1- Τοποθετήστε τα φύλλα σε αντιστοιχία με τα στοπ κλεισίματος.
- 2- Εκτελέστε έναν κύκλο αυτορρύθμισης από το ειδικό μενού. Πιέστε το μπουτόν OK για να ξεκινήσει η κίνηση ανοίγματος του μοτέρ 1.
- 3- Στην οθόνη εμφανίζεται το μήνυμα "M1.o".
- 4- Πιέστε το μπουτόν OK για να τερματίσετε την κίνηση ανοίγματος του μοτέρ 1. Μήνυμα οθόνης "M2.o".
- 5- Ξεκινά αυτόματα η κίνηση ανοίγματος του μοτέρ 2.
- 6- Πιέστε το μπουτόν OK για να τερματίσετε την κίνηση ανοίγματος του μοτέρ 2. Στην οθόνη εμφανίζεται το μήνυμα "CLOSE".
- 7- Πιέστε το μπουτόν OK για να ξεκινήσει η κίνηση κλεισίματος του μοτέρ 2. Μήνυμα οθόνης "M2.c".
- 8- Πιέστε το μπουτόν OK για να τερματίσετε την κίνηση κλεισίματος του μοτέρ 2. Μήνυμα οθόνης "M1.c".
- 9- Ξεκινά αυτόματα η κίνηση κλεισίματος του μοτέρ 1.
- 10- Πιέστε το μπουτόν OK για να τερματίσετε την κίνηση κλεισίματος του μοτέρ 1. Αν ο χρόνος λειτουργίας έχει αποθηκευτεί σωστά, στην οθόνη εμφανίζεται το μήνυμα "OPEN".
- 11- Πιέστε το μπουτόν OK για να ξεκινήσει ο δεύτερος κύκλος, προκειμένου να υπολογιστεί η τιμή της αναγκαίας ροής για την κίνηση του/των φύλλου/ων. Στην οθόνη εμφανίζεται το μήνυμα "M1.o".
- 12- Περιμένετε την επέμβαση του χρόνου λειτουργίας του μοτέρ 1 για να

- τερματίσετε την κίνηση ανοίγματος του μοτέρ 1.
- 13- Ξεκινά αυτόματα η κίνηση ανοίγματος του μοτέρ 2. Μήνυμα οθόνης "M2.o"
- 14- Περιμένετε να επέλθει ο χρόνος λειτουργίας του μοτέρ 2 για να τερματίσετε την κίνηση ανοίγματος του μοτέρ 2. Στην οθόνη εμφανίζεται το μήνυμα "CLOSE".
- 15- Πιέστε το μπουτόν OK για να ξεκινήσει η κίνηση κλεισίματος του μοτέρ 2. Μήνυμα οθόνης "M2.c".
- 16- Περιμένετε την επέμβαση του χρόνου λειτουργίας του μοτέρ 2 για να τερματίσετε την κίνηση κλεισίματος του μοτέρ 2.
- 17- Ξεκινά αυτόματα η κίνηση κλεισίματος του μοτέρ 1. Μήνυμα οθόνης "M1.c"
- 18- Περιμένετε την επέμβαση του χρόνου λειτουργίας του μοτέρ 1 για να τερματίσετε την κίνηση κλεισίματος του μοτέρ 1.
- 19- Εάν η αυτορρύθμιση ολοκληρωθεί σωστά, στην οθόνη εμφανίζεται το μήνυμα "OK", ενώ σε περίπτωση αποτυχίας της αυτορρύθμισης, στην οθόνη εμφανίζεται το μήνυμα "KO" και η διαδικασία πρέπει να επαναληφθεί από το στάδιο 1.

Αν έχει επιλεγθεί 1 ενεργό μοτέρ, οι φάσεις αναφορικά με το μοτέρ 2 δεν εκτελούνται.

Κατά τη διάρκεια της φάσης αυτής πρέπει να αποφεύγεται η σκίαση των φωτοκυττάρων, η επέμβαση των ασφαλείων καθώς και η χρήση των χειριστηρίων START, STOP, OPEN, CLOSE και της οθόνης.

Στο τέλος της διαδικασίας η κεντρική μονάδα ελέγχου ρυθμίζει αυτόματα τις ιδανικές τιμές των παραμέτρων, των χρόνων λειτουργίας. Ελέγξτε και ενδεχομένως αλλάξτε τις τιμές σύμφωνα με τις οδηγίες προγραμματισμού



**WΠΡΟΣΟΧΗ!!** Βεβαιωθείτε ότι η τιμή της δύναμης κρούσης που μετρείται στα σημεία τα οποία ορίζει το πρότυπο EN12445, είναι κατώτερη από την τιμή που προβλέπει το πρότυπο EN 12453.



**Οι δυνάμεις κρούσης πρέπει να περιορίζονται χρησιμοποιώντας ενεργούς ανιχνευτές εμποδίων σύμφωνα με το πρότυπο EN12978.**



**Προσοχή!!** Κατά τη διάρκεια της αυτορρύθμισης η λειτουργία ανιχνεύσεων εμποδίων δεν είναι ενεργή. Ο εγκαταστάτης πρέπει να ελέγξει την κίνηση του αυτοματισμού και να μην επιτρέψει σε κανέναν να πλησιάσει ή να σταθεί εντός της ακτίνας δράσης του μηχανισμού.

**7.7) ΣΕΙΡΑ ΕΛΕΓΧΩΝ ΕΓΚΑΤΑΣΤΑΣΗΣ**

1. Εφαρμόστε συστήματα προστασίας ευαίσθητα στην πίεση ή στον ηλεκτρισμό (π.χ. ενεργός ανιχνευτής εμποδίων)
2. Εκτελέστε το AUTOSSET (\*)
3. Ελέγξτε τις δυνάμεις κρούσης: αν τηρούνται τα όρια μεταβείτε στο σημείο 5 της σειράς διαφορετικά
4. Επιτρέψτε την κίνηση του μηχανισμού μόνο στη λειτουργία "Άτομο Παρόν"
5. Βεβαιωθείτε ότι όλα τα συστήματα ανίχνευσης στην περιοχή κίνησης λειτουργούν σωστά

(\*) Πριν εκτελέσετε το autosest βεβαιωθείτε ότι έχετε κάνει σωστά όλες τις ενέργειες τοποθέτησης και θέσης σε κατάσταση ασφαλείας όπως αναφέρονται στις προειδοποιήσεις εγκατάστασης στο εγχειρίδιο του συστήματος κίνησης και ότι έχετε ρυθμίσει τις παραμέτρους δύναμης ανοίγματος/κλεισίματος, προσέγγισης και χρόνου επιβράδυνσης

**7.8) ΜΕΝΟΥ ΣΤΑΤΙΣΤΙΚΩΝ**

Εμφανίζει την έκδοση της πλακέτας, τον αριθμό των συνολικών κύκλων (σε εκατοντάδες), τον αριθμό των αποθηκευμένων πομπών και τα 30 τελευταία σφάλματα (τα 2 πρώτα ψηφία αντιστοιχούν στη θέση και τα 2 τελευταία στον κωδικό σφάλματος). Το σφάλμα 01 είναι το πιο πρόσφατο.

**7.9) ΜΕΝΟΥ PASSWORD**

Επιτρέπει την εισαγωγή ενός κωδικού πρόσβασης για τον προγραμματισμό της πλακέτας μέσω δικτύου «U-link».

Με τη λειτουργία "ΕΠΙΠΕΔΟ ΠΡΟΣΤΑΣΙΑΣ" ρυθμισμένη σε 1,2,3,4 απαιτείται ο κωδικός πρόσβασης για την πρόσβαση στα μενού προγραμματισμού. Μετά από 10 αποτυχημένες συνεχόμενες προσπάθειες πρόσβασης θα πρέπει να περιμένετε 3 λεπτά για μια νέα προσπάθεια. Κατά την περίοδο αυτή σε κάθε προσπάθεια πρόσβασης στην οθόνη εμφανίζεται το "BLOC". Ο προκαθορισμένος κωδικός πρόσβασης είναι 1234.

**7.10) ΜΕΝΟΥ ΧΡΟΝΟΔΙΑΚΟΠΤΗ Fig.1**

Πιέστε για να προγραμματίσετε τη λειτουργία κατά χρονικές ζώνες. Μπορείτε να προγραμματίσετε έως δύο χρονικές ζώνες ημερησίως κατά τις οποίες η πόρτα παραμένει ανοικτή (από Δευτέρα έως Κυριακή). Εντός της χρονικής ζώνης εκτελείται το άνοιγμα των φύλλων που παραμένουν ανοικτά έως τη λήξη της χρονικής ζώνης.

**8) ΠΙΕΣΗ ΤΕΡΜΑΤΙΚΟΥ ΔΙΑΔΡΟΜΗΣ ΚΛΕΙΣΙΜΑΤΟΣ Fig.F, A-B ΚΑΤΕΥΘΥΝΣΗ ΑΝΟΙΓΜΑΤΟΣ Fig.F, C-D****9) ΣΥΝΔΕΣΗ ΜΕ ΠΛΑΚΕΤΕΣ ΕΠΕΚΤΑΣΗΣ ΚΑΙ ΦΟΡΗΤΟ ΠΡΟΓΡΑΜΜΑΤΙΣΤΗ ΓΕΝΙΚΗΣ ΧΡΗΣΗΣ (Fig.G)** Ανατρέξτε στο ειδικό εγχειρίδιο.**10) ΠΡΟΑΙΡΕΤΙΚΕΣ ΜΟΝΑΔΕΣ U-LINK**

Συμβουλευθείτε τις οδηγίες των μονάδων U-link Η χρήση ορισμένων μονάδων επιφέρει μείωση της εμβέλειας των ραδιοκυμάτων. Προσαρμόστε την εγκατάσταση με κατάλληλη κεραία συντονισμένη στα 433MHz

**11) ΕΠΑΝΑΦΟΡΑ ΤΩΝ ΕΡΓΟΣΤΑΣΙΑΚΩΝ ΡΥΘΜΙΣΕΩΝ (Fig.H)**

**ΠΡΟΣΟΧΗ!** Επαναφέρει την κεντρική μονάδα στις εργοστασιακές τιμές και διαγράφονται όλοι οι πομποί από τη μνήμη.

- ΠΡΟΣΟΧΗ!** Η λανθασμένη ρύθμιση μπορεί να προκαλέσει ατυχήματα ή βλάβες.
- Διακόψτε την τάση στην πλακέτα (Fig.H ap.1)
  - Ανοίξτε την είσοδο Stop και πιέστε ταυτόχρονα τα μπουτόν - και OK (Fig.H ap.2)
  - Δώστε τάση στην πλακέτα (Fig.H ap.3)
  - Στην οθόνη εμφανίζεται το RST, εντός 3 δευτ. επιβεβαιώστε πιέζοντας το μπουτόν OK (Fig.H ap.4)
  - Περιμένετε μέχρι να ολοκληρωθεί η διαδικασία (Fig.H ap.5)
  - Η διαδικασία ολοκληρώθηκε (Fig.H ap.6)



**ΠΡΟΣΟΧΗ!** Η λανθασμένη ρύθμιση μπορεί να προκαλέσει ατυχήματα ή βλάβες. **ΠΡΟΣΟΧΗ:** Βεβαιωθείτε ότι η τιμή της δύναμης κρούσης που μετρείται στα σημεία τα οποία ορίζει το πρότυπο EN12445, είναι κατώτερη από την τιμή που προβλέπει το πρότυπο EN 12453.





**Οι δυνάμεις κρούσης μπορούν να μειωθούν με τη χρήση παραμορφώσιμων άκρων.**



Για την επίτευξη καλύτερων αποτελεσμάτων, συνιστάται η εκτέλεση της αυτορρύθμισης με τα μοτέρ σε κατάσταση ηρεμίας (δηλαδή χωρίς να έχουν υπερθερμανθεί από σημαντικό αριθμό συνεχόμενων κύκλων).

## ΕΓΧΕΙΡΙΔΙΟ ΕΓΚΑΤΑΣΤΑΣΗΣ

**ΠΙΝΑΚΑΣ "Α" - ΜΕΝΟΥ ΠΑΡΑΜΕΤΡΟΙ - (ΡΑ-ΡΗ)**

Παράμετρος	min.	max.	Default	Προσωπ.	Ορισμός	Περιγραφή
οΡΕn UοrΗt Ροt 1	3.0	180.0	60.0		Χρόνος λειτουργίας ανοίγματος μοτέρ 1 [s]	Ρυθμίζει το χρόνο λειτουργίας για το μοτέρ 1 / 2 σε δευτερόλεπτα κατά το άνοιγμα. Στο τέλος της αυτορρύθμισης προγραμματίζεται με την πραγματική τιμή λειτουργίας του μοτέρ.
οΡΕn UοrΗt Ροt 2	3.0	180.0	60.0		Χρόνος λειτουργίας ανοίγματος μοτέρ 2 [s]	
cLS UοrΗt Ροt 1	3.0	180.0	60.0		Χρόνος λειτουργίας κλεισίματος μοτέρ 1 [s]	Ρυθμίζει το χρόνο λειτουργίας για το μοτέρ 1 / 2 σε δευτερόλεπτα κατά το κλείσιμο. Στο τέλος της αυτορρύθμισης προγραμματίζεται με την πραγματική τιμή λειτουργίας του μοτέρ.
cLS UοrΗt Ροt 2	3.0	180.0	60.0		Χρόνος λειτουργίας κλεισίματος μοτέρ 2 [s]	
ΡΑrε ΙRL οΡΕn InU	3	90	6		Μερικό άνοιγμα M1 [s]	Χρόνος μερικού ανοίγματος μετά από ενεργοποίηση της εντολής πεζών PED του μοτέρ M1.
οΡΕn dELAY t InE	0	30	3		Χρόνος καθυστέρησης ανοίγματος μοτέρ 2 [s]	Χρόνος καθυστέρησης ανοίγματος του μοτέρ 2 ως προς το μοτέρ 1.
cLS dELAY t InE	0	30	3		Χρόνος καθυστέρησης κλεισίματος μοτέρ 1 [s]	Χρόνος καθυστέρησης κλεισίματος του μοτέρ 1 ως προς το μοτέρ 2.
SLοu - dοuη t. Ροt. 1	0	30	0		Χρόνος επιβράδυνσης μοτέρ 1 [s]	Ρυθμίζει το χρόνο επιβράδυνσης κατά την προσέγγιση. Ο χρόνο επιβράδυνσης αφαιρείται από το χρόνο λειτουργίας.
SLοu - dοuη t. Ροt. 2	0	30	0		Χρόνος επιβράδυνσης μοτέρ 2 [s]	<b>ΣΗΜΕΙΩΣΗ:</b> Χρησιμοποιήστε αυτή τη λειτουργία μόνο αν υπάρχουν τερματικά. (***)
tεΑ	0	120	10		Χρόνος αυτόματου κλεισίματος [s]	Χρόνος αναμονής πριν το αυτόματο κλείσιμο.
εrFLGΗt.cLr.t	1	180	40		Χρόνος εκκένωσης ζώνης φαναριού [s]	Χρόνος εκκένωσης της ζώνης που υπόκειται σε έλεγχο κυκλοφορίας από το φανάρι.
οUτΡUt t InE	1	240	10		Χρόνος ενεργοποίησης της εξόδου με χρονοδιακόπτη [s]	Διάρκεια ενεργοποίησης εξόδου καναλιού ραδιοκυμάτων με χρονοδιακόπτη σε δευτερόλεπτα
οΡFοrce	1	99	50		Leaf force during opening [%]	Δύναμη που εξασκείται από το/τα φύλλο/α κατά το άνοιγμα. Αντιπροσωπεί το ποσοστό δύναμης που παρέχεται εν λειτουργία σε σχέση με τη μέγιστη τιμή.  <b>ΠΡΟΣΟΧΗ:</b> Επηρεάζει απευθείας στη δύναμη κρούσης: βεβαιωθείτε ότι με την επιλεγμένη τιμή τηρούνται οι ισχύοντες κανονισμοί ασφαλείας (*). Εγκαταστήστε συστήματα ασφαλείας για την προστασία από σύνθλιψη (**). (***)
cLSFοrce	1	99	50		Leaf force during closing [%]	Δύναμη που εξασκείται από το/τα φύλλο/α κατά το κλείσιμο. Αντιπροσωπεί το ποσοστό δύναμης που παρέχεται εν λειτουργία σε σχέση με τη μέγιστη τιμή.  <b>ΠΡΟΣΟΧΗ:</b> Επηρεάζει απευθείας στη δύναμη κρούσης: βεβαιωθείτε ότι με την επιλεγμένη τιμή τηρούνται οι ισχύοντες κανονισμοί ασφαλείας (*). Εγκαταστήστε συστήματα ασφαλείας για την προστασία από σύνθλιψη (**). (***)
SLοdFοrce	1	99	50		Δύναμη μοτέρ σε επιβράδυνση [%]	Δύναμη που εξασκείται από το/τα φύλλο/α σε επιβράδυνση. Αντιπροσωπεί το ποσοστό δύναμης που παρέχεται κατά την επιβράδυνση.  <b>ΠΡΟΣΟΧΗ:</b> Επηρεάζει απευθείας στη δύναμη κρούσης: βεβαιωθείτε ότι με την επιλεγμένη τιμή τηρούνται οι ισχύοντες κανονισμοί ασφαλείας (*). Εγκαταστήστε συστήματα ασφαλείας για την προστασία από σύνθλιψη (**). (***)
brΑHE	0	99	0		Πέδηση [%]	Ρυθμίζει την τιμή πέδησης από 0% (ελάχ.) έως 99% (μέγ.) ανάλογα με το βάρος της πόρτας και τις υπάρχουσες μηχανικές καταπονήσεις.
ENEr. brΑHE	0	99	60		Πέδηση έκτακτης ανάγκης [%]	Ρυθμίζει την τιμή από 0% (ελάχ.) έως 99% (μέγ.) της πέδησης έκτακτης ανάγκης, που λαμβάνει χώρα ενεργοποιώντας τα χειριστήρια ασφαλείας που υπάρχουν στις εισόδους που έχουν διαμορφωθεί ως ανιχνευτές εμποδίων BAR.
PrEhERt.	0	99	30		Προθέρμανση [%]	Επιλέξτε την ποσοστιαία τιμή ρεύματος από 0 (προθέρμανση απενεργοποιημένη) έως 99% που μπορεί να περάσει στην περιέλιξη των μοτέρ για να τα διατηρήσει ζεστά. <b>ΣΗΜΕΙΩΣΗ:</b> ο αισθητήρας θερμοκρασίας NTC πρέπει να είναι συνδεδεμένος. Ο αισθητήρας πρέπει να τοποθετηθεί και να στερεωθεί σε επαφή με το μοτέρ ώστε να μετράει την εξωτερική θερμοκρασία

## ΕΓΧΕΙΡΙΔΙΟ ΕΓΚΑΤΑΣΤΑΣΗΣ

Παράμετρος	min.	max.	Default	Προσωπ.	Ορισμός	Περιγραφή
ob5t.5En5.	0	99	0		Ευαισθησία εμπόδιου	<p>Επιτρέπει την ενεργοποίηση της ανίχνευσης εμπόδιου. Η λειτουργία είναι απενεργοποιημένη όταν η παράμετρος είναι 0. Επιλέγοντας τιμή από 1 έως τη μέγιστη τιμή μπορείτε να αυξήσετε την ευαισθησία εμπόδιου (μέγιστη τιμή = μέγιστη ευαισθησία)</p> <p><b>⚠ ΠΡΟΣΟΧΗ:</b> Αυτή η λειτουργία ανίχνευσης εμπόδιου δεν διασφαλίζει την τήρηση των ισχυόντων κανονισμών ασφαλείας (*). Για να τηρήσετε τους ισχύοντες κανόνες ασφαλείας, εγκαταστήστε κατάλληλα συστήματα ασφαλείας προστασίας από σύνθλιψη (**)</p> <p><b>⚠ ΠΡΟΣΟΧΗ:</b> το σύστημα ανιχνεύει το εμπόδιο μόνον εάν το φύλλο ακινητοποιηθεί. Δεν ανιχνεύονται εμπόδια που επιβραδύνουν το φύλλο χωρίς να το ακινητοποιούν. Η ανίχνευση πραγματοποιείται μόνο εάν το φύλλο που συναντά το εμπόδιο κινείται με κανονική ταχύτητα. Κατά την επιβράδυνση το εμπόδιο δεν ανιχνεύεται.</p> <p>Η κίνηση του φύλλου χωρίζεται στις ακόλουθες φάσεις:</p>  <p>1= Αρχική εκκίνηση 2= Σταθερή ταχύτητα κίνησης 3= Επιβράδυνση 4= Επιπλέον διαδρομή</p> <p>Η λειτουργία είναι ενεργή μόνο στη φάση 2.</p> <p>Αν δεν υπάρχει επιβράδυνση (δεν υπάρχει φάση 3) απενεργοποιείται και το τελευταίο τμήμα της φάσης 2 (τελευταίο 10% της φάσης σταθερής κίνησης, με μέγιστο όριο τα 9 δευτερόλεπτα)</p>  <p>1= Αρχική εκκίνηση 2= Σταθερή ταχύτητα κίνησης 4= Επιπλέον διαδρομή</p> <p><b>⚠ Μη χρησιμοποιείτε αυτή τη λειτουργία με υδραυλικά μοτέρ. Αφήστε επιλεγμένη την προκαθορισμένη τιμή 0.</b></p> <p>(***)</p>
PR inEEnRncE	0	250	0		Προγραμματισμός αριθμού κινήσεων ορίου συντήρησης [σε εκατοντάδες]	Επιτρέπει τη ρύθμιση ενός αριθμού κινήσεων πάνω από τον οποίο επισημαίνεται η ανάγκη συντήρησης στην έξοδο AUX που έχει διαμορφωθεί ως Συντήρηση ή Φάρος και Συντήρηση.

(\* ) Στην Ευρωπαϊκή Ένωση εφαρμόστε το πρότυπο EN12453 για τα όρια της δύναμης και το EN12445 για τη μέθοδο μέτρησης.

(\*\*) Οι δυνάμεις κρούσης πρέπει να περιορίζονται χρησιμοποιώντας ενεργούς ανιχνευτές εμπόδιων σύμφωνα με το πρότυπο EN12978

(\*\*\*) **⚠ ΠΡΟΣΟΧΗ:** Εάν η λειτουργία "ευαισθησία εμπόδιου" είναι ενεργοποιημένη, μετά από αλλαγή της παραμέτρου πρέπει να εκτελέσετε ένα autoset



## ΠΙΝΑΚΑΣ "B" - ΜΕΝΟΥ ΛΕΙΤΟΥΡΓΙΕΣ - (Λογίς)

Λειτουργία	Ορισμός	Default	Σημειώστε τη ρύθμιση	Επιλογές																											
εcR	Χρόνος Αυτόματου Κλεισίματος	0	0	Λειτουργία απενεργοποιημένη																											
			1	Ενεργοποιεί το αυτόματο κλείσιμο																											
FRSE cLS.	Γρήγορο κλείσιμο	0	0	Λειτουργία απενεργοποιημένη																											
			1	Κλείνει 3 δευτερόλεπτα μετά την απενεργοποίηση των φωτοκυττάρων χωρίς αναμονή του επιλεγμένου περιθωρίου TCA																											
STEP-β4-STEP ΤΟΥΕΙΠΕ	Κίνηση βήμα βήμα	0	0	Οι εισοδοί που έχουν διαμορφωθεί ως Start E, Start I, Ped λειτουργούν με τη διαδικασία 4 βημάτων.																											
			1	Οι εισοδοί που έχουν διαμορφωθεί ως Start E, Start I, Ped λειτουργούν με τη διαδικασία 3 βημάτων. Το σήμα κατά τη φάση κλεισίματος αντιστρέφει την κίνηση.																											
			2	Οι εισοδοί που έχουν διαμορφωθεί ως Start E, Start I, Ped λειτουργούν με τη διαδικασία 2 βημάτων. Σε κάθε σήμα αντιστρέφει την κίνηση.																											
				<table border="1"> <thead> <tr> <th colspan="4">κίνηση βήμα-βήμα</th> </tr> <tr> <th></th> <th>2 ΒΗΜΑΤΑ</th> <th>3 ΒΗΜΑΤΑ</th> <th>4 ΒΗΜΑΤΑ</th> </tr> </thead> <tbody> <tr> <td>ΚΛΕΙΣΤΗ</td> <td>ΑΝΟΙΓΜΑ</td> <td>ΑΝΟΙΓΜΑ</td> <td>ΑΝΟΙΓΜΑ</td> </tr> <tr> <td>ΣΕ ΚΛΕΙΣΙΜΟ</td> <td>ΑΝΟΙΓΜΑ</td> <td>ΑΝΟΙΓΜΑ</td> <td>STOPS</td> </tr> <tr> <td>ΑΝΟΙΧΤΗ</td> <td rowspan="2">ΚΛΕΙΣΙΜΟ</td> <td>ΚΛΕΙΣΙΜΟ</td> <td>ΚΛΕΙΣΙΜΟ</td> </tr> <tr> <td>ΣΕ ΑΝΟΙΓΜΑ</td> <td>STOP + TCA</td> <td>STOP + TCA</td> </tr> <tr> <td>ΜΕΤΑ ΑΠΟ STOP</td> <td>ΑΝΟΙΓΜΑ</td> <td>ΑΝΟΙΓΜΑ</td> <td>ΑΝΟΙΓΜΑ</td> </tr> </tbody> </table>	κίνηση βήμα-βήμα					2 ΒΗΜΑΤΑ	3 ΒΗΜΑΤΑ	4 ΒΗΜΑΤΑ	ΚΛΕΙΣΤΗ	ΑΝΟΙΓΜΑ	ΑΝΟΙΓΜΑ	ΑΝΟΙΓΜΑ	ΣΕ ΚΛΕΙΣΙΜΟ	ΑΝΟΙΓΜΑ	ΑΝΟΙΓΜΑ	STOPS	ΑΝΟΙΧΤΗ	ΚΛΕΙΣΙΜΟ	ΚΛΕΙΣΙΜΟ	ΚΛΕΙΣΙΜΟ	ΣΕ ΑΝΟΙΓΜΑ	STOP + TCA	STOP + TCA	ΜΕΤΑ ΑΠΟ STOP	ΑΝΟΙΓΜΑ	ΑΝΟΙΓΜΑ	ΑΝΟΙΓΜΑ
κίνηση βήμα-βήμα																															
	2 ΒΗΜΑΤΑ	3 ΒΗΜΑΤΑ	4 ΒΗΜΑΤΑ																												
ΚΛΕΙΣΤΗ	ΑΝΟΙΓΜΑ	ΑΝΟΙΓΜΑ	ΑΝΟΙΓΜΑ																												
ΣΕ ΚΛΕΙΣΙΜΟ	ΑΝΟΙΓΜΑ	ΑΝΟΙΓΜΑ	STOPS																												
ΑΝΟΙΧΤΗ	ΚΛΕΙΣΙΜΟ	ΚΛΕΙΣΙΜΟ	ΚΛΕΙΣΙΜΟ																												
ΣΕ ΑΝΟΙΓΜΑ		STOP + TCA	STOP + TCA																												
ΜΕΤΑ ΑΠΟ STOP	ΑΝΟΙΓΜΑ	ΑΝΟΙΓΜΑ	ΑΝΟΙΓΜΑ																												



## ΕΓΧΕΙΡΙΔΙΟ ΕΓΚΑΤΑΣΤΑΣΗΣ

DB1295800101\_04

Λειτουργία	Ορισμός	Default	Σημειώστε τη ρύθμιση	Επιλογές
PrE-RLARr	Προειδοποίηση	0	0	Ο φάρος ανάβει ταυτόχρονα με την εκκίνηση του/των μοτέρ.
			1	Ο φάρος ανάβει περίπου 3 δευτερόλεπτα πριν την εκκίνηση του/των μοτέρ.
hold-to-run	Παρουσία ατόμου	0	0	Λειτουργία με σήματα.
			1	Λειτουργία με Άτομο Παρόν. Η είσοδος 61 διαμορφώνεται ως OPEN UP. Η είσοδος 62 διαμορφώνεται ως CLOSE UP. Η κίνηση συνεχίζεται όσο διατηρείται η πίεση στα μπουτόν OPEN UP ή CLOSE UP  <b>ΠΡΟΣΟΧΗ: οι ασφάλειες δεν είναι ενεργές. safety devices are not enabled.</b>
		0	2	Λειτουργία Άτομο Παρόν Emergency. Λειτουργία συνήθως με σήματα. Αν η πλακέτα δεν περάσει τον έλεγχο των ασφαλειών (φωτοκύτταρο ή ανιχνευτής εμποδίων, ErOx) για 3 συνεχόμενες φορές, ενεργοποιείται η λειτουργία με Άτομο Παρόν μέχρι να αφήσετε τα μπουτόν OPEN UP ή CLOSE UP. Η είσοδος 61 διαμορφώνεται ως OPEN UP. Η είσοδος 62 διαμορφώνεται ως CLOSE UP  <b>ΠΡΟΣΟΧΗ: με Άτομο Παρόν Emergency οι ασφάλειες δεν είναι ενεργές.</b>
			0	0
Ibl oPEr	Κλειδίωμα σημάτων κατά το άνοιγμα	0	1	Το σήμα των εισόδων που έχουν διαμορφωθεί ως Start E, Start I, Ped δεν επιδρά κατά το άνοιγμα.
			0	0
Ibl tCA	Κλειδίωμα σημάτων σε TCA	0	1	Το σήμα των εισόδων που έχουν διαμορφωθεί ως Start E, Start I, Ped δεν επιδρά κατά την παύση TCA.
			0	0
Ibl cLoSE	Κλειδίωμα σημάτων κατά το κλείσιμο	0	1	Το σήμα των εισόδων που έχουν διαμορφωθεί ως Start E, Start I, Ped δεν επιδρά κατά το κλείσιμο.
			0	0
rAR βλού cOP	Υδραυλική κρούση κατά το άνοιγμα	0	1	Πριν το άνοιγμα, η πόρτα πιέζει περίπου επί 2 δευτερόλεπτα προς το κλείσιμο. Αυτό επιτρέπει την ευκολότερη απελευθέρωση της ηλεκτρικής κλειδαριάς. <b>ΣΗΜΑΝΤΙΚΟ - Εάν δεν υπάρχουν κατάλληλα μηχανικά στοπ, μη χρησιμοποιείται αυτήν τη λειτουργία.</b>
			0	0
rAR βλού cCL	Υδραυλική κρούση κατά το κλείσιμο	0	1	Πριν το κλείσιμο, η πόρτα πιέζει περίπου επί 2 δευτερόλεπτα προς το άνοιγμα. Αυτό επιτρέπει την ευκολότερη απελευθέρωση της ηλεκτρικής κλειδαριάς. <b>ΣΗΜΑΝΤΙΚΟ - Εάν δεν υπάρχουν κατάλληλα μηχανικά στοπ, μη χρησιμοποιείται αυτήν τη λειτουργία.</b>
			0	0
bloC PErS ISt	Διατήρηση κλειδώματος	0	1	Εάν τα μοτέρ παραμείνουν ακίνητα σε θέση πλήρους ανοίγματος ή πλήρους κλεισίματος πάνω από μία ώρα, ενεργοποιούνται περίπου επί 3 δευτερόλεπτα προς την κατεύθυνση ακινητοποίησης. Η ενέργεια αυτή εκτελείται κάθε ώρα. ΣΗΜ.: Η λειτουργία αυτή σκοπό έχει να αντισταθμίσει την ενδεχόμενη μείωση του όγκου λαδιού στα υδραυλικά μοτέρ λόγω πτώσης της θερμοκρασίας σε παρατεταμένες παύσεις, π.χ. τη νύχτα, ή λόγω εσωτερικών διαρροών. <b>ΣΗΜΑΝΤΙΚΟ - Εάν δεν υπάρχουν κατάλληλα μηχανικά στοπ, μη χρησιμοποιείται αυτήν τη λειτουργία.</b>
			0	0
PrESS Sbc	Πίεση τερματικού κλεισίματος	0	1	Για χρήση σε περίπτωση μηχανικού στοπ κλεισίματος. Η λειτουργία αυτή ενεργοποιεί την πίεση των φύλλων της πόρτας στο μηχανικό στοπ, χωρίς αυτό να θεωρηθεί εμπόδιο από τον αισθητήρα amperostop. Το έμβολο συνεχίζει συνεπώς τη διαδρομή του για μερικά δευτερόλεπτα μετά την ανίχνευση του τερματικού κλεισίματος ή έως το μηχανικό στοπ. Με αυτόν τον τρόπο, επιταχύνοντας ελαφρώς την επέμβαση των τερματικών κλεισίματος, επιτυγχάνεται η τέλεια επαφή των φύλλων με το στοπ ακινητοποίησης (Fig. G, Ap. A).
			0	0
I Poteo	1 ενεργό μοτέρ	0	1	Ενεργό μόνο το μοτέρ 1 (1 φύλλο).
			0	0
oPEr, In othEr dIrEcT.	Αντιστροφή κατεύθυνσης ανοίγματος	0	1	Αντιστρέφεται η κατεύθυνση ανοίγματος σε σχέση με τη στάνταρ λειτουργία (Βλ. Fig. F, Ap. D)
			0	0
SAFE 1	Διαμόρφωση της εισόδου ασφαλείας SAFE 1. 72	0	1	Είσοδος διαμορφωμένη ως Phot test, φωτοκύτταρο ελεγμένο.
			2	Είσοδος διαμορφωμένη ως Phot op, φωτοκύτταρο ενεργοποιημένο μόνο κατά το άνοιγμα.
			3	Είσοδος διαμορφωμένη ως Phot op test, φωτοκύτταρο ελεγμένο και ενεργοποιημένο μόνο κατά το άνοιγμα.
SAFE 2	Διαμόρφωση της εισόδου ασφαλείας SAFE 2. 74	6	4	Είσοδος διαμορφωμένη ως Phot cl, φωτοκύτταρο ενεργοποιημένο μόνο κατά το κλείσιμο.
			5	Είσοδος διαμορφωμένη ως Phot cl test, φωτοκύτταρο ελεγμένο και ενεργοποιημένο μόνο κατά το κλείσιμο.
			6	Είσοδος διαμορφωμένη ως Bar, ανιχνευτής εμποδίων.
SAFE 3	Διαμόρφωση της εισόδου ασφαλείας SAFE 3. 77	2	7	Είσοδος διαμορφωμένη ως Bar, ελεγμένος ανιχνευτής εμποδίων.
			8	Είσοδος διαμορφωμένη ως Bar 8k2 ( <b>Απενεργοποιημένη σε SAFE 3,4,5,6</b> ).
SAFE 4	Διαμόρφωση της εισόδου ασφαλείας SAFE 4. 79	4	9	Είσοδος διαμορφωμένη ως Bar OP, ανιχνευτής εμποδίων με αντιστροφή ενεργοποιημένος μόνο κατά το άνοιγμα. Κατά το κλείσιμο προκαλεί stop της κίνησης.
			10	Είσοδος διαμορφωμένη ως Bar OP TEST, ελεγμένος ανιχνευτής εμποδίων με αντιστροφή ενεργοποιημένος μόνο κατά το άνοιγμα. Κατά το κλείσιμο προκαλεί stop της κίνησης.
			11	Είσοδος διαμορφωμένη ως Bar OP 8k2, ανιχνευτής εμποδίων με αντιστροφή ενεργοποιημένος μόνο κατά το άνοιγμα. Κατά το κλείσιμο προκαλεί stop της κίνησης. <b>(Απενεργοποιημένη σε SAFE 3,4,5,6).</b>
SAFE 5	Διαμόρφωση της εισόδου ασφαλείας SAFE 5. 82	0	12	Είσοδος διαμορφωμένη ως Bar CL, ανιχνευτής εμποδίων με αντιστροφή ενεργοποιημένος μόνο κατά το κλείσιμο. Κατά το άνοιγμα προκαλεί stop της κίνησης.
			13	Είσοδος διαμορφωμένη ως Bar CL TEST, ελεγμένος ανιχνευτής εμποδίων με αντιστροφή ενεργοποιημένος μόνο κατά το κλείσιμο. Κατά το άνοιγμα προκαλεί stop της κίνησης.
SAFE 6	Διαμόρφωση της εισόδου ασφαλείας SAFE 6. 84	6	14	Είσοδος διαμορφωμένη ως Bar CL 8k2, ανιχνευτής εμποδίων με αντιστροφή ενεργοποιημένος μόνο κατά το κλείσιμο. Κατά το άνοιγμα προκαλεί stop της κίνησης. <b>(Απενεργοποιημένη σε SAFE 3,4,5,6).</b>
			0	0
Ic 1	Διαμόρφωση της εισόδου σήματος IC 1. 61	0	1	Είσοδος διαμορφωμένη ως Start I.

## ΕΓΧΕΙΡΙΔΙΟ ΕΓΚΑΤΑΣΤΑΣΗΣ

Λειτουργία	Ορισμός	Default	Σημειώστε τη ρύθμιση	Επιλογές
IC 2	Διαμόρφωση της εισόδου σήματος IC 2. 62	4	2	Είσοδος διαμορφωμένη ως Open.
			3	Είσοδος διαμορφωμένη ως Close.
IC 3	Διαμόρφωση της εισόδου σήματος IC 3. 64	2	4	Είσοδος διαμορφωμένη ως Ped.
			5	Είσοδος διαμορφωμένη ως Timer.
IC 4	Διαμόρφωση της εισόδου σήματος IC 4. 65	3	6	Είσοδος διαμορφωμένη ως Timer Πεζών.
Ich	Διαμόρφωση εντολής 1 <sup>ο</sup> κανάλι ραδιοκυμάτων	0	0	Σήμα ραδιοκυμάτων διαμορφωμένο ως START E.
			1	Σήμα ραδιοκυμάτων διαμορφωμένο ως Start I.
			2	Σήμα ραδιοκυμάτων διαμορφωμένο ως Open.
Zch	Διαμόρφωση εντολής 2 <sup>ο</sup> κανάλι ραδιοκυμάτων	9	3	Σήμα ραδιοκυμάτων διαμορφωμένο ως Close
			4	Σήμα ραδιοκυμάτων διαμορφωμένο ως Ped
			5	Σήμα ραδιοκυμάτων διαμορφωμένο ως STOP
3ch	Διαμόρφωση εντολής 3 <sup>ο</sup> κανάλι ραδιοκυμάτων	2	6	Σήμα ραδιοκυμάτων διαμορφωμένο ως AUX0 **
			7	Σήμα ραδιοκυμάτων διαμορφωμένο ως AUX1**
			8	Σήμα ραδιοκυμάτων διαμορφωμένο ως AUX2**
4ch	Διαμόρφωση εντολής 4 <sup>ο</sup> κανάλι ραδιοκυμάτων	5	9	Σήμα ραδιοκυμάτων διαμορφωμένο ως AUX3**
			10	Σήμα ραδιοκυμάτων διαμορφωμένο ως EXPO1**
			11	Σήμα ραδιοκυμάτων διαμορφωμένο ως EXPO2**
AUX 0	Διαμόρφωση της εξόδου AUX 0. 20-21	6	0	Έξοδος διαμορφωμένη ως Μονοσταθές Κανάλι Ραδιοκυμάτων.
			1	Έξοδος διαμορφωμένη ως SCA, Λυχνία Ανοιχτής Πόρτας.
AUX 1	Διαμόρφωση της εξόδου AUX 1. 22-23	3	2	Έξοδος διαμορφωμένη ως σήμα Εσωτερικός Φωτισμός.
			3	Έξοδος διαμορφωμένη ως σήμα Φωτισμός Ζώνης.
			4	Έξοδος διαμορφωμένη ως φωτισμός κλιμακοστασίου
			5	Έξοδος διαμορφωμένη ως συναγερμός
AUX 2	Διαμόρφωση της εξόδου AUX 2. 24-25	1	6	Έξοδος διαμορφωμένη ως φάρος
			7	Έξοδος διαμορφωμένη ως αυτόματη κλειδαριά.
			8	Έξοδος διαμορφωμένη ως κλειδαριά με μαγνήτη.
AUX 3	Διαμόρφωση της εξόδου AUX 3. 26-27	0	9	Έξοδος διαμορφωμένη ως Συντήρηση
			10	Έξοδος διαμορφωμένη ως Φάρος και Συντήρηση.
			11	Δεν χρησιμοποιείται
			12	Δεν χρησιμοποιείται
			13	Έξοδος διαμορφωμένη ως Κατάσταση Πόρτας
			14	Έξοδος διαμορφωμένη ως Δισταθές Κανάλι Ραδιοκυμάτων
			15	Έξοδος διαμορφωμένη ως Κανάλι Ραδιοκυμάτων με χρονοδιακόπτη
LocH	Τύπος κλειδαριάς. 28-29	0	0	Έξοδος διαμορφωμένη ως αυτόματη ηλεκτρική κλειδαριά 12V==.
			1	Έξοδος διαμορφωμένη ως ηλεκτρική κλειδαριά με μαγνήτη 12V==.
F IHEd codE	Σταθερός Κωδικός	0	0	Ο δέκτης είναι διαμορφωμένος για λειτουργία με κυλιόμενο κωδικό (rolling-code). Δεν γίνονται αποδεκτοί οι κλώνοι με Σταθερό κωδικό.
			1	Ο δέκτης είναι διαμορφωμένος για λειτουργία με σταθερό κωδικό. Γίνονται αποδεκτοί οι κλώνοι με Σταθερό κωδικό.
Protect ion Level	Ρύθμιση του επιπέδου προστασίας	0	0	A - Δεν απαιτείται ο κωδικός πρόσβασης για την πρόσβαση στα μενού προγραμματισμού B - Ενεργοποιεί την αποθήκευση των πομπών μέσω ραδιοκυμάτων. H λειτουργία εκτελείται κοντά στον πίνακα χειρισμού και δεν απαιτεί την πρόσβαση: - Πιέστε διαδοχικά το κρυφό μπουτόν και το κανονικό μπουτόν (T1-T2-T3-T4) ενός ήδη αποθηκευμένου πομπού σε λειτουργία στάνταρ μέσω του μενού ραδιοεπικοινωνία. - Πιέστε εντός 10 δευτ. το κρυφό μπουτόν και το κανονικό μπουτόν (T1-T2-T3-T4) ενός πομπού προς αποθήκευση. Ο δέκτης διακόπτει τη λειτουργία προγραμματισμού μετά από 10 δευτ. Εντός του χρόνου αυτού μπορείτε να προγραμματίσετε και νέους πομπούς επαναλαμβάνοντας το προηγούμενο σημείο. C - Ενεργοποιεί την αυτόματη εισαγωγή μέσω ραδιοκυμάτων των κλώνων. Επιτρέπει στους κλώνους που έχουν δημιουργηθεί μέσω προγραμματιστή γενικής χρήσης και στα προγραμματισμένα Replay να προστεθούν στη μνήμη του δέκτη. D - Ενεργοποιεί την αυτόματη εισαγωγή μέσω ραδιοκυμάτων των replay. Επιτρέπει στα προγραμματισμένα Replay να προστεθούν στη μνήμη του δέκτη. E - Είναι δυνατό να αλλάξετε τις παραμέτρους της πλακέτας μέσω δικτύου U-link
			1	A - Απαιτείται ο κωδικός πρόσβασης για την πρόσβαση στα μενού προγραμματισμού. Ο προκαθορισμένος κωδικός πρόσβασης είναι 1234. Παραμένουν αμετάβλητες, σε σχέση με τη λειτουργία 0, οι λειτουργίες B - C - D - E
			2	A - Απαιτείται ο κωδικός πρόσβασης για την πρόσβαση στα μενού προγραμματισμού. Ο προκαθορισμένος κωδικός πρόσβασης είναι 1234. B - Απενεργοποιεί την αποθήκευση των πομπών μέσω ραδιοκυμάτων. C - Απενεργοποιεί την αυτόματη εισαγωγή μέσω ραδιοκυμάτων των κλώνων. Παραμένουν αμετάβλητες, σε σχέση με τη λειτουργία 0, οι λειτουργίες D - E
			3	A - Απαιτείται ο κωδικός πρόσβασης για την πρόσβαση στα μενού προγραμματισμού. Ο προκαθορισμένος κωδικός πρόσβασης είναι 1234. B - Απενεργοποιεί την αποθήκευση των πομπών μέσω ραδιοκυμάτων. D - Απενεργοποιεί την αυτόματη εισαγωγή μέσω ραδιοκυμάτων των Replay. Παραμένουν αμετάβλητες, σε σχέση με τη λειτουργία 0, οι λειτουργίες C - E
			4	A - Απαιτείται ο κωδικός πρόσβασης για την πρόσβαση στα μενού προγραμματισμού. Ο προκαθορισμένος κωδικός πρόσβασης είναι 1234. B - Απενεργοποιεί την αποθήκευση των πομπών μέσω ραδιοκυμάτων. C - Απενεργοποιεί την αυτόματη εισαγωγή μέσω ραδιοκυμάτων των κλώνων. D - Απενεργοποιεί την αυτόματη εισαγωγή μέσω ραδιοκυμάτων των Replay. E - Απενεργοποιείται η δυνατότητα τροποποίησης των παραμέτρων της πλακέτας μέσω δικτύου U-link Οι πομποί αποθηκεύονται μόνο μέσω του ειδικού μενού Ραδιοεπικοινωνία. ΣΗΜΑΝΤΙΚΟ: Το υψηλό επίπεδο ασφαλείας εμποδίζει την πρόσβαση τόσο των ανεπιθύμητων κλώνων όσο και των ενδεχόμενων ραδιοπαρεμβολών.

## ΕΓΧΕΙΡΙΔΙΟ ΕΓΚΑΤΑΣΤΑΣΗΣ

DB1295800101\_04

Λειτουργία	Ορισμός	Default	Σημειώστε τη ρύθμιση	Επιλογές
SEr IRL Mode	Σειριακή λειτουργία. (Προσδιορίζει πως διαμορφώνεται η πλακέτα σε μια σύνδεση δικτύου BFT.)	0	0	SLAVE standard: η πλακέτα δέχεται και στέλνει σήματα/διάγνωση/κλπ.
			1	MASTER standard: η πλακέτα στέλνει σήματα ενεργοποίησης (START, OPEN, CLOSE, PED, STOP) σε άλλες πλακέτες.
Address	Διεύθυνση	0	[ ____ ]	Προσδιορίζει τη διεύθυνση από 0 έως 119 της πλακέτας σε μια σύνδεση τοπικού δικτύου BFT. (βλέπε παράγραφο ΠΡΟΑΙΡΕΤΙΚΕΣ ΜΟΝΑΔΕΣ U-LINK)
chrono	Χρονικές ζώνες	0	0	Λειτουργία απενεργοποιημένη
			1	Ενεργοποιεί τις χρονικές ζώνες που είναι διαμορφωμένες ως Timer
			2	Ενεργοποιεί τις χρονικές ζώνες που είναι διαμορφωμένες ως Timer πεζών
EXP11	Διαμόρφωση της εισόδου EXP11 στην πλακέτα επέκτασης εισόδων/ εξόδων 1-2	1	0	Είσοδος διαμορφωμένη ως σήμα Start E.
			1	Είσοδος διαμορφωμένη ως σήμα Start I.
			2	Είσοδος διαμορφωμένη ως σήμα Open.
			3	Είσοδος διαμορφωμένη ως σήμα Close.
			4	Είσοδος διαμορφωμένη ως σήμα Ped.
			5	Είσοδος διαμορφωμένη ως σήμα Timer.
			6	Είσοδος διαμορφωμένη ως σήμα Timer Πεζών.
			7	Είσοδος διαμορφωμένη ως ασφάλεια Phot, φωτοκύτταρο.
			8	Είσοδος διαμορφωμένη ως ασφάλεια Phot op, φωτοκύτταρο ενεργοποιημένο μόνο κατά το άνοιγμα.
			9	Είσοδος διαμορφωμένη ως ασφάλεια Phot cl, φωτοκύτταρο ενεργοποιημένο μόνο κατά το κλείσιμο.
			10	Είσοδος διαμορφωμένη ως ασφάλεια Bar, ανιχνευτής εμποδίων.
			11	Είσοδος διαμορφωμένη ως ασφάλεια Bar OP, ανιχνευτής εμποδίων με αντιστροφή ενεργοποιημένος μόνο κατά το άνοιγμα, κατά το κλείσιμο προκαλεί stop της κίνησης.
			12	Είσοδος διαμορφωμένη ως ασφάλεια Bar CL, ανιχνευτής εμποδίων με αντιστροφή ενεργοποιημένος μόνο κατά το κλείσιμο, κατά το άνοιγμα προκαλεί stop της κίνησης.
			13	Είσοδος διαμορφωμένη ως ασφάλεια Phot test, φωτοκύτταρο ελεγχόμενο. Η είσοδος 3 (EXP12) της πλακέτας επέκτασης εισόδων/ εξόδων μετατρέπεται αυτόματα σε είσοδο ελέγχου συστημάτων ασφαλείας, EXPFAULT1.
			14	Είσοδος διαμορφωμένη ως ασφάλεια Phot op test, φωτοκύτταρο ελεγχόμενο και ενεργοποιημένο μόνο κατά το άνοιγμα. Η είσοδος 3 (EXP12) της πλακέτας επέκτασης εισόδων/ εξόδων μετατρέπεται αυτόματα σε είσοδο ελέγχου συστημάτων ασφαλείας, EXPFAULT1.
			15	Είσοδος διαμορφωμένη ως ασφάλεια Phot cl test, φωτοκύτταρο ελεγχόμενο και ενεργοποιημένο μόνο κατά το κλείσιμο. Η είσοδος 3 (EXP12) της πλακέτας επέκτασης εισόδων/ εξόδων μετατρέπεται αυτόματα σε είσοδο ελέγχου συστημάτων ασφαλείας, EXPFAULT1.
			16	Είσοδος διαμορφωμένη ως ασφάλεια Bar, ανιχνευτής εμποδίων ελεγχόμενος. Η είσοδος 3 (EXP12) της πλακέτας επέκτασης εισόδων/ εξόδων μετατρέπεται αυτόματα σε είσοδο ελέγχου συστημάτων ασφαλείας, EXPFAULT1.
			17	Είσοδος διαμορφωμένη ως ασφάλεια Bar OP test, ανιχνευτής εμποδίων ελεγχόμενος με αντιστροφή ενεργοποιημένος μόνο κατά το άνοιγμα, κατά το κλείσιμο προκαλεί stop της κίνησης. Η είσοδος 3 (EXP12) της πλακέτας επέκτασης εισόδων/ εξόδων μετατρέπεται αυτόματα σε είσοδο ελέγχου συστημάτων ασφαλείας, EXPFAULT1.
18	Είσοδος διαμορφωμένη ως ασφάλεια Bar CL test, ανιχνευτής εμποδίων ελεγχόμενος με αντιστροφή ενεργοποιημένος μόνο κατά το κλείσιμο, κατά το άνοιγμα προκαλεί stop της κίνησης. Η είσοδος 3 (EXP12) της πλακέτας επέκτασης εισόδων/ εξόδων μετατρέπεται αυτόματα σε είσοδο ελέγχου συστημάτων ασφαλείας, EXPFAULT1.			
EXP12	Διαμόρφωση της εισόδου EXP12 στην πλακέτα επέκτασης εισόδων/ εξόδων 1-3	0	0	Είσοδος διαμορφωμένη ως σήμα Start E.
			1	Είσοδος διαμορφωμένη ως σήμα Start I.
			2	Είσοδος διαμορφωμένη ως σήμα Open.
			3	Είσοδος διαμορφωμένη ως σήμα Close.
			4	Είσοδος διαμορφωμένη ως σήμα Ped.
			5	Είσοδος διαμορφωμένη ως σήμα Timer.
			6	Είσοδος διαμορφωμένη ως σήμα Timer Πεζών.
			7	Είσοδος διαμορφωμένη ως ασφάλεια Phot, φωτοκύτταρο.
			8	Είσοδος διαμορφωμένη ως ασφάλεια Phot op, φωτοκύτταρο ενεργοποιημένο μόνο κατά το άνοιγμα.
			9	Είσοδος διαμορφωμένη ως ασφάλεια Phot cl, φωτοκύτταρο ενεργοποιημένο μόνο κατά το κλείσιμο.
			10	Είσοδος διαμορφωμένη ως ασφάλεια Bar, ανιχνευτής εμποδίων.
			11	Είσοδος διαμορφωμένη ως ασφάλεια Bar OP, ανιχνευτής εμποδίων με αντιστροφή ενεργοποιημένος μόνο κατά το άνοιγμα, κατά το κλείσιμο προκαλεί stop της κίνησης.
12	Είσοδος διαμορφωμένη ως ασφάλεια Bar CL, ανιχνευτής εμποδίων με αντιστροφή ενεργοποιημένος μόνο κατά το κλείσιμο, κατά το άνοιγμα προκαλεί stop της κίνησης.			
EXP01	Διαμόρφωση της εξόδου EXP02 στην πλακέτα επέκτασης εισόδων/ εξόδων 4-5	11	0	Έξοδος διαμορφωμένη ως Μονοσταθές Κανάλι Ραδιοκυμάτων
			1	Έξοδος διαμορφωμένη ως SCA, Λυχνία Ανοιχτής Πόρτας.
			2	Έξοδος διαμορφωμένη ως σήμα Εσωτερικός Φωτισμός.
			3	Έξοδος διαμορφωμένη ως σήμα Φωτισμός Ζώνης.
			4	Έξοδος διαμορφωμένη ως φωτισμός κλιμακοστασίου.
			5	Έξοδος διαμορφωμένη ως συναγερμός.
EXP02	Διαμόρφωση της εξόδου EXP02 στην πλακέτα επέκτασης εισόδων/ εξόδων 6-7	11	6	Έξοδος διαμορφωμένη ως φάρος.
			7	Έξοδος διαμορφωμένη ως αυτόματη κλειδαριά.
			8	Έξοδος διαμορφωμένη ως κλειδαριά με μαγνήτη.
			9	Έξοδος διαμορφωμένη ως Συντήρηση.
			10	Έξοδος διαμορφωμένη ως Φάρος και Συντήρηση.
			11	Έξοδος διαμορφωμένη ως Διαχείριση φαναριού με πλακέτα TLB.
			12	Δεν χρησιμοποιείται
			13	Έξοδος διαμορφωμένη ως Κατάσταση Πόρτας
			14	Έξοδος διαμορφωμένη ως Δισταθές Κανάλι Ραδιοκυμάτων
			15	Έξοδος διαμορφωμένη ως Κανάλι Ραδιοκυμάτων με χρονοδιακόπτη
ErFF Lc L IGHt PrEFLASH InG	Αρχική αναλαμπή φαναριού	0	0	Απενεργοποίηση αρχικής αναλαμπής.
			1	Κόκκινα φώτα που αναβοσβήνουν, για 3 δευτ., από την έναρξη της κίνησης.



## ΕΓΧΕΙΡΙΔΙΟ ΕΓΚΑΤΑΣΤΑΣΗΣ

Λειτουργία	Ορισμός	Default	Σημειώστε τη ρύθμιση	Επιλογές
<i>ErAFF ic L iGhE</i> <i>rEd LARP</i> <i>ALLAYS on</i>	<b>Μόνιμο κόκκινο φανάρι</b>	0	0	Κόκκινα φώτα σβηστά με την πόρτα κλειστή.
			1	Κόκκινα φώτα αναμμένα με την πόρτα κλειστή.

## Διαμόρφωση σημάτων καναλιού ραδιοκυμάτων

Λειτουργία CH= 0 - Σήμα διαμορφωμένο ως Start E. Λειτουργία σύμφωνα με τη διαδικασία <i>SEEP-bY-SEEP ΓουΕΓηε</i> . Εξωτερικό Start για τη διαχείριση φαναριού.
Λειτουργία CH= 1 - Σήμα διαμορφωμένο ως Start I. Λειτουργία σύμφωνα με τη διαδικασία <i>SEEP-bY-SEEP ΓουΕΓηε</i> . Εσωτερικό Start για τη διαχείριση φαναριού.
Λειτουργία CH= 2 - Σήμα διαμορφωμένο ως Open. Η εντολή εκτελεί ένα άνοιγμα.
Λειτουργία CH= 3 - Σήμα διαμορφωμένο ως Close. Η εντολή εκτελεί ένα κλείσιμο.
Λειτουργία CH= 4 - Σήμα διαμορφωμένο ως Ped. Η εντολή εκτελεί ένα μερικό άνοιγμα πεζών. Λειτουργία σύμφωνα με τη διαδικασία <i>SEEP-bY-SEEP ΓουΕΓηε</i>
Λειτουργία CH= 5 - Σήμα διαμορφωμένο ως STOP. Η εντολή εκτελεί ένα Stop
Λειτουργία CH= 6 - Σήμα διαμορφωμένο ως AUX0. (**) Η εντολή ενεργοποιεί την έξοδο AUX0
Λειτουργία CH= 7 - Σήμα διαμορφωμένο ως AUX1. (**) Η εντολή ενεργοποιεί την έξοδο AUX1
Λειτουργία CH= 8 - Σήμα διαμορφωμένο ως AUX2. (**) Η εντολή ενεργοποιεί την έξοδο AUX 2
Λειτουργία CH= 9 - Σήμα διαμορφωμένο ως AUX3. (**) Η εντολή ενεργοποιεί την έξοδο AUX3
Λειτουργία CH= 10 - Σήμα διαμορφωμένο ως EXPO1. (**) Η εντολή ενεργοποιεί την έξοδο EXPO1
Λειτουργία CH= 11 - Σήμα διαμορφωμένο ως EXPO2. (**) Η εντολή ενεργοποιεί την έξοδο EXPO2

(\*\*) Ενεργή μόνον εάν η έξοδος είναι διαμορφωμένη ως Μονοσταθές Κανάλι Ραδιοκυμάτων, Εσωτερικός Φωτισμός, Φωτισμός Ζώνης, Φωτισμός Κλιμακοστασίου, Δισταθές Κανάλι Ραδιοκυμάτων ή Κανάλι Ραδιοκυμάτων με χρονοδιακόπτη.

ΠΙΝΑΚΑΣ "C" - ΜΕΝΟΥ ΡΑΔΙΟΕΠΙΚΟΙΝΩΝΙΑ - (*rAd io*)

Λειτουργία	Περιγραφή
<i>Rdd 1ch</i>	<b>Προσθήκη Μπουτόν 1ch</b> συσχετίζει το επιθυμητό μπουτόν με την εντολή 1ου καναλιού ραδιοκυμάτων.
<i>Rdd 2ch</i>	<b>Προσθήκη Μπουτόν 2ch</b> συσχετίζει το επιθυμητό μπουτόν με την εντολή 2ου καναλιού ραδιοκυμάτων.
<i>Rdd 3ch</i>	<b>Προσθήκη Μπουτόν 3ch</b> συσχετίζει το επιθυμητό μπουτόν με την εντολή 3ου καναλιού ραδιοκυμάτων.
<i>Rdd 4ch</i>	<b>Προσθήκη Μπουτόν 4ch</b> συσχετίζει το επιθυμητό μπουτόν με την εντολή 4ου καναλιού ραδιοκυμάτων.
<i>ErRSE 54</i>	<b>Διαγραφή Καταλόγου</b>  <b>ΠΡΟΣΟΧΗ!</b> Διαγράφει από τη μνήμη του δέκτη όλα τα αποθηκευμένα τηλεχειριστήρια.
<i>ErRSE i</i>	<b>Κατάργηση ενός τηλεχειριστηρίου</b> Αφαιρεί ένα τηλεχειριστήριο (εάν είναι κλώνος ή replay απενεργοποιείται). Για να επιλέξετε το τηλεχειριστήριο προς διαγραφή, επιλέξτε τη θέση ή πιέστε ένα μπουτόν του τηλεχειριστηρίου προς διαγραφή (εμφανίζεται η θέση)
<i>cod rH</i>	<b>Ανάγνωση κωδικού δέκτη</b> Εμφανίζει τον κωδικό δέκτη που είναι αναγκαίος για την αναπαραγωγή των τηλεχειριστηρίων.

# DOSTĘP DO MENU Fig. 1

\*\*\* Wprowadzenie hasła.

Wymagane przy ustawieniu Poziomu Ochrony na 1, 2, 3, 4

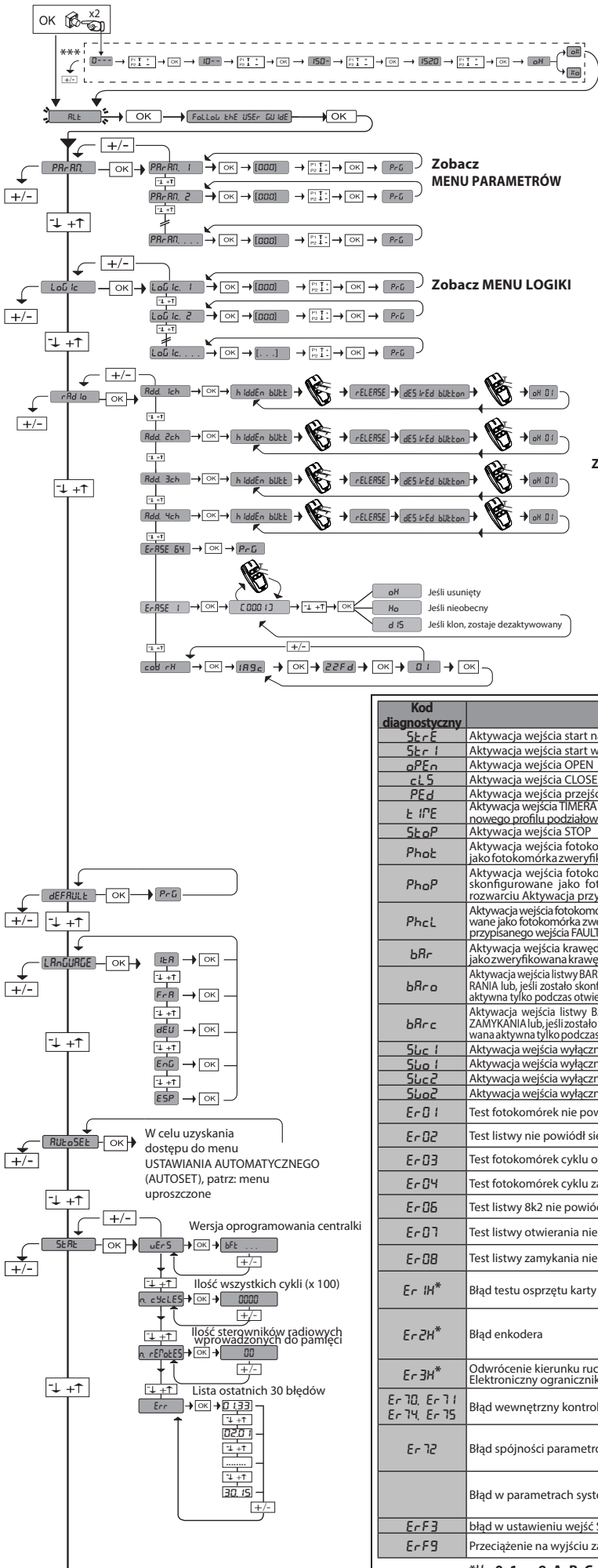

**LEGENDA**

	+ ↑	Do góry
	- ↓	Na dół
	OK ↵	Potwierdź / Włączenie wyświetlacza
	+ [ ]	Powrót do poprzedniego menu

Kod diagnostyczny	Opis	Uwagi
St r E	Aktywacja wejścia start na zewnątrz START E	
St r i	Aktywacja wejścia start wewnątrz START I	
o P E n	Aktywacja wejścia OPEN	
c L S	Aktywacja wejścia CLOSE	
P E d	Aktywacja wejścia przejścia dla osób pieszych PED	
t i P E	Aktywacja wejścia TIMERA lub aktywacja zaprogramowanego godzinowego profilu podziałowego	
St o P	Aktywacja wejścia STOP	
Pho t	Aktywacja wejścia fotokomórki PHOT lub, jeśli zostało skonfigurowane jako fotokomórka zweryfikowana, Aktywacja przypisanego wejścia FAULT	
Pho P	Aktywacja wejścia fotokomórki w rozwarciu PHOT OP lub, jeśli zostało skonfigurowane jako fotokomórka zweryfikowana aktywna tylko w rozwarciu Aktywacja przypisanego wejścia FAULT	
Pho C L	Aktywacja wejścia fotokomórki w rozwarciu PHOT CL lub, jeśli zostało skonfigurowane jako fotokomórka zweryfikowana aktywna tylko w rozwarciu Aktywacja przypisanego wejścia FAULT	
b R r	Aktywacja wejścia krawędziowego BAR lub, jeśli zostało skonfigurowane jako zweryfikowana krawędź czuła, Aktywacja przypisanego wejścia FAULT	
b R r o	Aktywacja wejścia listwy BAR z odwróceniem AKTYWNA TYLKO PODCZAS OTWIERANIA lub, jeśli zostało skonfigurowane jako listwa krawędziowa zweryfikowana aktywna tylko podczas otwierania, Aktywacja przypisanego wejścia FAULT	
b R r c	Aktywacja wejścia listwy BAR z odwróceniem AKTYWNA TYLKO PODCZAS ZAMYKANIA lub, jeśli zostało skonfigurowane jako listwa krawędziowa zweryfikowana aktywna tylko podczas zamykania, Aktywacja przypisanego wejścia FAULT	
S l u c 1	Aktywacja wejścia wyłącznika krańcowego zamykania dla silnika 1 SWC1	
S l u c i	Aktywacja wejścia wyłącznika krańcowego otwierania dla silnika 1 SWC1	
S l u c 2	Aktywacja wejścia wyłącznika krańcowego zamykania dla silnika 2 SWC2	
S l u o 2	Aktywacja wejścia wyłącznika krańcowego otwierania dla silnika 2 SWO2	
E r 0 1	Test fotokomórek nie powiódł się	Sprawdź czy fotokomórki są podłączone i/lub ustawienia logiczne
E r 0 2	Test listwy nie powiódł się	Sprawdź czy listwa jest podłączona i/lub ustawienia logiczne
E r 0 3	Test fotokomórek cyklu otwierania nie powiódł się	Sprawdź czy fotokomórki są podłączone i/lub ustawienia parametrów/ustawienia logiczne
E r 0 4	Test fotokomórek cyklu zamykania nie powiódł się	Sprawdź czy fotokomórki są podłączone i/lub ustawienia parametrów/ustawienia logiczne
E r 0 6	Test listwy 8k2 nie powiódł się	Sprawdź czy listwy są podłączone i/lub ustawienia parametrów/ustawienia logiczne
E r 0 7	Test listwy otwierania nie powiódł się	Sprawdź czy listwy są podłączone i/lub ustawienia parametrów/ustawienia logiczne
E r 0 8	Test listwy zamykania nie powiódł się	Sprawdź czy listwy są podłączone i/lub ustawienia parametrów/ustawienia logiczne
E r 1 H *	Błąd testu osprzętu karty	- Sprawdzić połączenia z silnikiem - Problem z osprzętem karty (należy skontaktować się z serwisem technicznym)
E r 2 H *	Błąd enkodera	- Kable zasilania silnika lub sygnału enkodera są zamienione/odłączone. - Siłownik pracuje zbyt wolno w stosunku do warunków zaprogramowanych lub nie pracuje.
E r 3 H *	Odwrośnienie kierunku ruchu z powodu wykrycia przeszkody - Elektroniczny ogranicznik siły	Sprawdź ewentualne przeszkody znajdujące się na trasie ruchu
E r 7 0, E r 7 1 E r 7 4, E r 7 5	Błąd wewnętrzny kontroli nadzorującej system.	Spróbować wyłączyć i ponownie włączyć kartę. Jeżeli problem się powtarza, skontaktować się z serwisem technicznym.
E r 7 2	Błąd spójności parametrów centrali (logika i parametry)	Naciśnięcie OK potwierdza pobrane ustawienia. Karta będzie działać z pobranymi ustawieniami. <b>Trzeba sprawdzić ustawienia karty</b> (parametry i logikę).
	Błąd w parametrach systemu D-track	Naciśnięcie OK spowoduje, że karta będzie działać z domyślnym systemem D-track. <b>Trzeba wykonać automatyczne ustawienie</b> (autoset).
E r F 3	błąd w ustawieniu wejść SAFE	Sprawdzić poprawność ustawień wejść SAFE
E r F 9	Przeciążenie na wyjściu zamka elektrycznego	- Sprawdzić podłączenie zamka - Nieodpowiedni zamek

\*H= 0, 1, .., 9, A, B, C, D, E, F

# DOSTĘP DO MENU Fig. 1

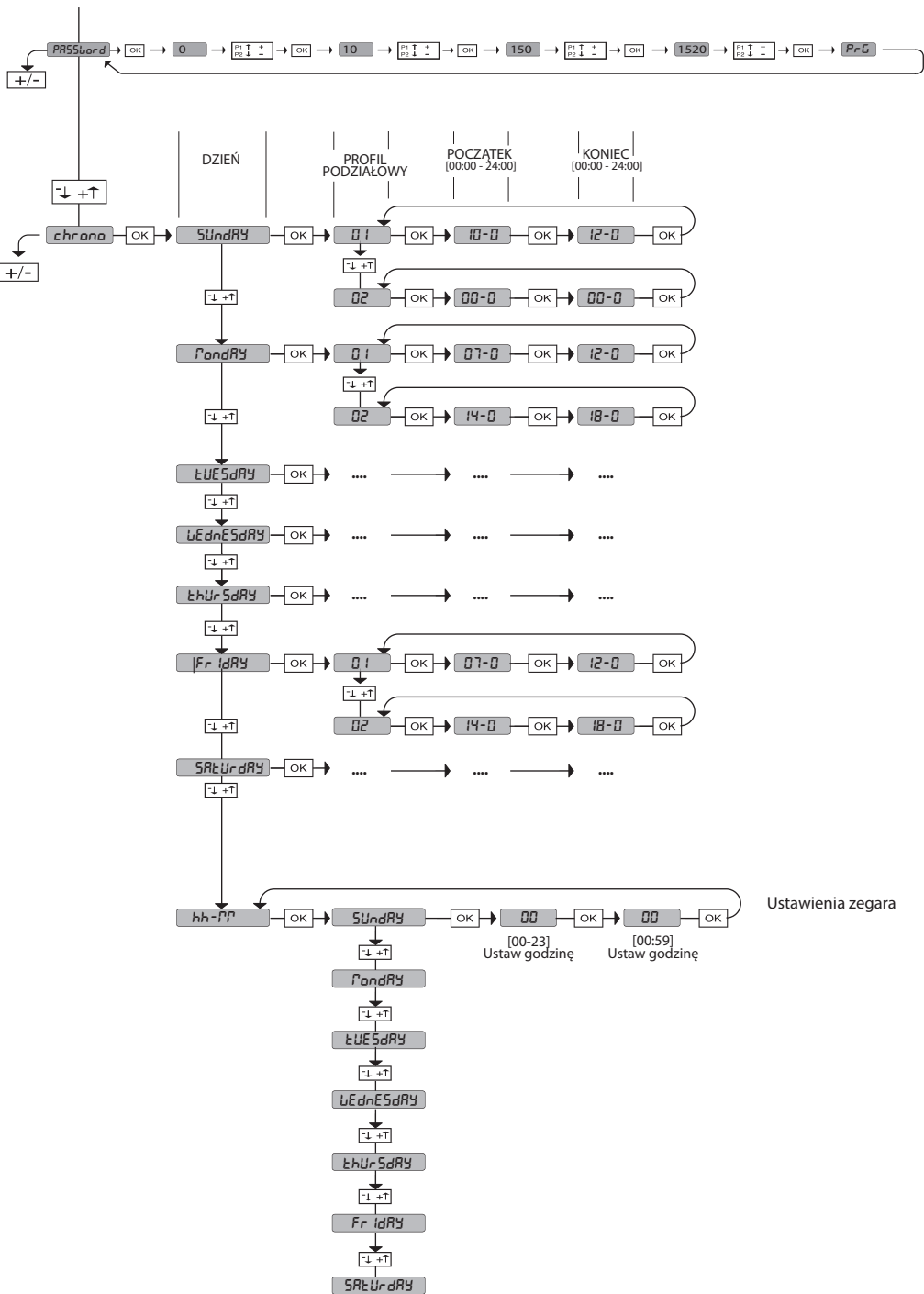

# INSTRUKCJA INSTALACYJNA

## 2) UWAGI OGÓLNE

Panel sterowania **RIGEL 6** jest dostarczany przez producenta z ustawieniami standardowymi. Każdą zmianę należy wprowadzać przy pomocy wbudowanego programatora z wyświetlaczem lub cyfrowego programatora uniwersalnego. Panel obsługuje protokół EELINK.

Jego najważniejsze cechy to:

- Sterowanie 1 lub 2 silnikami jednofazowymi, wyposażonymi w wyłącznik termiczny jednofazowymi. Należy instalować 2 silniki tego samego typu.
- Elektroniczne ustawienie momentu
- Wejścia kontrolne wyłącznika krańcowego zamknięcia/otwarcia, osobne dla każdego silnika
- Osobne wejścia dla zabezpieczeń
- Zarządzanie przedziałami godzinowymi
- Zintegrowane wykrywanie przeszkody
- Rozgrzewanie wstępne silników ze zintegrowanym odczytem sondy
- Regulowane hamowanie elektrodynamiczne
- Zmniejszanie prędkości w trakcie przysuwania
- Wbudowany odbiornik radiowy rolling-code z klonowaniem nadajników

Karta jest wyposażona w wyciąganą listwę zaciskową, co ułatwia konserwację oraz wymianę. Jest dostarczana z kompletem okablowanych mostków, co ułatwia pracę instalatora.

**Mostki są przygotowane pod zaciski: 41-42, 41-43, 41-44, 41-45, 70-71, 70-72, 70-74, 76-77, 76-79, 81-82, 81-84. Jeżeli wyżej wymienione zaciski są wykorzystywane, należy ściągnąć odpowiednie mostki.**

## WERYFIKACJA

Przed każdym cyklem zamknięcia i otwarcia, panel **RIGEL 6** przeprowadza kontrolę (sprawdzenie) przekładników ruchu, triaków i zabezpieczeń (fotokomórek i listew). W przypadku błędów w działaniu należy sprawdzić, czy urządzenia połączone pracują prawidłowo oraz okablowanie.

**UWAGA!** Jeśli skrzydła zostały zainstalowane w miejscu publicznym lub jeśli włączono automatyczny tryb działania, zaleca się zainstalowanie fotokomórek – jednej pary na wysokości 5 cm, drugie na wysokości 40-50 cm. Pojęcie automatycznego trybu działania oznacza wszelkiego typu sterowania, nie aktywowane w sposób zamierzony przez użytkownika (przykład: funkcja TCA, chrono, itp.).

## 3) DANE TECHNICZNE

Zasilanie	110-120V 50/60Hz 220-230V 50/60Hz
Izolacja sieci/niskiego napięcia	> 2MΩ 500V ---
Sztywność dielektryczna	sieć/bt 3750V~ na 1 minutę
Zasilanie obwodów dodatkowych	24V~ (1A pobór max) 24V~safe

AUX 0	Styk ustawiony w linii 110-120 / 220-230 V~ N.O. (80W MAX)	 AUX0+ AUX1+ AUX2= 80W MAX
AUX 1	Styk ustawiony w linii 110-120 / 220-230 V~ N.O. (80W MAX)	
AUX 2	Styk N.O. (MAX 110-120V~ 80W) (MAX 220-230V~ 80W)	
AUX 3	Styk N.O. (Max 24V~)	10W MAX
LOCK	Wyjście zamka elektrycznego 12V ---	10W MAX
Bezpieczniki	zobacz <b>Fig. B</b>	
Liczba kombinacji	4 miliardy	
Maksymalna liczba wczytywanych pilotów	63	

Cykl użytkowania	ciągłego	ciągłego	1 min. ON/ 2 min. OFF	1 min. ON/ 2 min. OFF
Temperatura pracy	-20°C / +50°C	-20°C / +55°C	-20°C / +50°C	-20°C / +55°C
Maksymalna moc silników 220-230V	2x375 W 1x750 W	2x250 W 1x500 W	2x650 W 1x750 W	2x500 W 1x750 W
Maksymalna moc silników 110-120V	2x195 W 1x390 W			



(110-120V) M1+M2+AUX0+AUX1+AUX2+AUX3+LOCK= 680W MAX @ T=+50°C





(220-230V) M1+M2+AUX0+AUX1+AUX2+AUX3+LOCK= 1300W MAX @ T=+50°C

Stosowane wersje nadajników:

Wszystkie nadajniki ROLLING CODE kompatybilne z ((€R-Ready))

## 4) PRZYGOTOWANIE PRZEWODÓW RUROWYCH Fig. A

	Zacisk	Definicja	Opis	
Zasilanie	L	FAZA	Zasilanie jednofazowe 110-120V 50/60Hz 220-230V 50/60Hz	
	N	NEUTRALNY		
	GND	ZIEMIA		
Silnik	10	SILNIK 1 RUCH	Podłączenie silnika 1. Opóźnienie różnicy faz podczas zamykania.	
	11	SILNIK 1 STER. SILNIK 1 RUCH		
	14	SILNIK 2 RUCH		Podłączenie silnika 2. Opóźnienie różnicy faz podczas otwierania.  Uwaga: jeżeli "I <sub>0.0.0</sub> "=1, nie podłączać żadnego kabla do zacisków 14-15-16
	15	SILNIK 2 STER. SILNIK 2 RUCH		
	Aux	20	AUX 0 - STYK ZASILANY 110-120 / 220-230 V~	Wyjście konfigurowane AUX 0 - Domyślnie SYGNALIZATOR ŚWIETLNY. MONOSTABILNY KANAŁ RADIOWY / KONTROLKA OTWARTEJ BRAMY SCA / Przycisk OŚWIETLENIA ZEWNĘTRZNEGO / Przycisk OŚWIETLENIA STREFOWEGO / OŚWIETLENIE SCHODÓW / ALARM OTWARCIA BRAMY / SYGNALIZATOR ŚWIETLNY / ZAMEK ELEKTRYCZNY Z WYZWALANYM RYGLEM / ZAMEK ELEKTRYCZNY Z MAGNESEM / SERWIS / SYGNALIZATOR ŚWIETLNY SERWIS / STAN BRAMKI / BISTABILNY KANAŁ RADIOWY / CZASOWY KANAŁ RADIOWY. Patrz tabela "Konfiguracja wyjść AUX".
21				
22		AUX 1 - STYK ZASILANY 110-120 / 220-230 V~	Wyjście konfigurowane AUX 1 - Domyślnie Wyjście OŚWIETLENIA STREFOWEGO. MONOSTABILNY KANAŁ RADIOWY / KONTROLKA OTWARTEJ BRAMY SCA / Przycisk OŚWIETLENIA ZEWNĘTRZNEGO / Przycisk OŚWIETLENIA STREFOWEGO / OŚWIETLENIE SCHODÓW / ALARM OTWARCIA BRAMY / SYGNALIZATOR ŚWIETLNY / ZAMEK ELEKTRYCZNY Z WYZWALANYM RYGLEM / ZAMEK ELEKTRYCZNY Z MAGNESEM / SERWIS / SYGNALIZATOR ŚWIETLNY SERWIS / STAN BRAMKI / BISTABILNY KANAŁ RADIOWY / CZASOWY KANAŁ RADIOWY. Patrz tabela "Konfiguracja wyjść AUX".	
23				
24		AUX 2 - STYK WOLNY (N.O.)	Wyjście konfigurowane AUX 2 - Domyślnie Wyjście KONTROLKI OTWARTEJ BRAMY SCA. MONOSTABILNY KANAŁ RADIOWY / KONTROLKA OTWARTEJ BRAMY SCA / Przycisk OŚWIETLENIA ZEWNĘTRZNEGO / Przycisk OŚWIETLENIA STREFOWEGO / OŚWIETLENIE SCHODÓW / ALARM OTWARCIA BRAMY / SYGNALIZATOR ŚWIETLNY / ZAMEK ELEKTRYCZNY Z WYZWALANYM RYGLEM / ZAMEK ELEKTRYCZNY Z MAGNESEM / SERWIS / SYGNALIZATOR ŚWIETLNY SERWIS / STAN BRAMKI / BISTABILNY KANAŁ RADIOWY / CZASOWY KANAŁ RADIOWY. Patrz tabela "Konfiguracja wyjść AUX".	
25				
26		AUX 3 - STYK WOLNY (N.O.)	Wyjście konfigurowane AUX 3 - Domyślnie Wyjście 2-go KANAŁU RADIOWEGO. MONOSTABILNY KANAŁ RADIOWY / KONTROLKA OTWARTEJ BRAMY SCA / Przycisk OŚWIETLENIA ZEWNĘTRZNEGO / Przycisk OŚWIETLENIA STREFOWEGO / OŚWIETLENIE SCHODÓW / ALARM OTWARCIA BRAMY / SYGNALIZATOR ŚWIETLNY / ZAMEK ELEKTRYCZNY Z WYZWALANYM RYGLEM / ZAMEK ELEKTRYCZNY Z MAGNESEM / SERWIS / SYGNALIZATOR ŚWIETLNY SERWIS / STAN BRAMKI / BISTABILNY KANAŁ RADIOWY / CZASOWY KANAŁ RADIOWY. Patrz tabela "Konfiguracja wyjść AUX".	
27				
28		LOCK 12V ---	Logika Typu zamka= 0 - Wyjście zamka elektrycznego z wyzwalanym rygłem 12V --- Wyjście aktywowane impulsem przy każdym otwarciu i zamknięciu	<b>(MODEL ECB)</b>
29				
Ogranicznik krańcowy	40		Nie używany	
	41	+ REF SWE	Wspólny moduł wyłączników krańcowych	
	42	SWC 1	Wyłącznik krańcowy zamknięcia dla silnika 1 SWC1 (N.C.)	
	43	SWO 1	Wyłącznik krańcowy otwarcia dla silnika 1 SWO1 (N.C.)	
	44	SWC 2	Wyłącznik krańcowy zamknięcia dla silnika 2 SWC2 (N.C.)	
45	SWO 2	Wyłącznik krańcowy otwarcia dla silnika 2 SWO2 (N.C.)		

## INSTRUKCJA INSTALACYJNA

	Zacisk	Definicja	Opis
Zasilanie obwodów dodatkowych	50	24V-	Wyjście zasilania akcesoriów.
	51	24V+	
	52	24 Vsafe+	Wyjście zasilania zabezpieczeń zweryfikowanych (fotokomórka nadawcza lub nadajnik czulej listwy). Wyjście aktywne tylko podczas wykonywania cyklu.
Przyciski sterownicze	60	Moduł wspólny	Moduł wspólny wejść IC 1 oraz IC 2
	61	IC 1	"Wejście sterowania z możliwością konfiguracji 1 (N.O.) - Domyślnie START E. START E / START I / OPEN / CLOSE / PED / TIMER / TIMER PED Należy oprzeć się na danych z tabeli "Konfiguracja wejść sterowania".
	62	IC 2	Wejście sterowania z możliwością konfiguracji 2 (N.O.) - Domyślnie PED. START E / START I / OPEN / CLOSE / PED / TIMER / TIMER PED Należy oprzeć się na danych z tabeli "Konfiguracja wejść sterowania".
	63	Moduł wspólny	Moduł wspólny wejść IC 3 oraz IC 4
	64	IC 3	Wejście sterowania z możliwością konfiguracji 3 (N.O.) - Domyślnie OPEN. START E / START I / OPEN / CLOSE / PED / TIMER / TIMER PED Należy oprzeć się na danych z tabeli "Konfiguracja wejść sterowania".
	65	IC 4	Wejście sterowania z możliwością konfiguracji 4 (N.O.) - Domyślnie CLOSE. START E / START I / OPEN / CLOSE / PED / TIMER / TIMER PED Należy oprzeć się na danych z tabeli "Konfiguracja wejść sterowania".
Zabezpieczenia	70	Moduł wspólny	Moduł wspólny wejść STOP, SAFE 1 i SAFE 2
	71	STOP	To polecenie przerywa cykl. (N.C.) Jeżeli nie jest używane, zostawić mostek założony.
	72	SAFE 1	Wejście bezpieczeństwa z możliwością konfiguracji 1 (N.C.) - Domyślnie PHOT. PHOT / PHOT TEST / PHOT OP / PHOT OP TEST / PHOT CL / PHOT CL TEST / BAR / BAR TEST / BAR 8K2 / BAR OP / BAR OP TEST / BAR 8K2 OP / BAR CL / BAR CL TEST / BAR 8K2 CL Należy oprzeć się na danych z tabeli "Konfiguracja wejść bezpieczeństwa".
	73	FAULT 1	Wejście weryfikacji zabezpieczeń podłączonych do SAFE 1.
	74	SAFE 2	Wejście bezpieczeństwa z możliwością konfiguracji 2 (N.C.) - Domyślnie BAR. PHOT / PHOT TEST / PHOT OP / PHOT OP TEST / PHOT CL / PHOT CL TEST / BAR / BAR TEST / BAR 8K2 / BAR OP / BAR OP TEST / BAR 8K2 OP / BAR CL / BAR CL TEST / BAR 8K2 CL Należy oprzeć się na danych z tabeli "Konfiguracja wejść bezpieczeństwa".
	75	FAULT 2	Wejście weryfikacji zabezpieczeń podłączonych do SAFE 2.
	76	Moduł wspólny	Moduł wspólny wejść SAFE 3 i SAFE 4
	77	SAFE 3	Wejście bezpieczeństwa z możliwością konfiguracji 3 (N.C.) - Domyślnie PHOT OP. PHOT / PHOT TEST / PHOT OP / PHOT OP TEST / PHOT CL / PHOT CL TEST / BAR / BAR TEST / BAR OP / BAR OP TEST / BAR CL / BAR CL TEST / Należy oprzeć się na danych z tabeli "Konfiguracja wejść bezpieczeństwa".
	78	FAULT 3	Wejście weryfikacji zabezpieczeń podłączonych do SAFE 3.
	79	SAFE 4	Wejście bezpieczeństwa z możliwością konfiguracji 4 (N.C.) - Domyślnie PHOT CL. PHOT / PHOT TEST / PHOT OP / PHOT OP TEST / PHOT CL / PHOT CL TEST / BAR / BAR TEST / BAR OP / BAR OP TEST / BAR CL / BAR CL TEST / Należy oprzeć się na danych z tabeli "Konfiguracja wejść bezpieczeństwa".
	80	FAULT 4	Wejście weryfikacji zabezpieczeń podłączonych do SAFE 4.
	81	Moduł wspólny	Moduł wspólny wejść SAFE 5 i SAFE 6
	82	SAFE 5	Wejście bezpieczeństwa z możliwością konfiguracji 5 (N.C.) - Domyślnie PHOT. PHOT / PHOT TEST / PHOT OP / PHOT OP TEST / PHOT CL / PHOT CL TEST / BAR / BAR TEST / BAR OP / BAR OP TEST / BAR CL / BAR CL TEST / Należy oprzeć się na danych z tabeli "Konfiguracja wejść bezpieczeństwa".
	83	FAULT 5	Wejście weryfikacji zabezpieczeń podłączonych do SAFE 5.
	84	SAFE 6	Wejście bezpieczeństwa z możliwością konfiguracji 6 (N.C.) - Domyślnie BAR. PHOT / PHOT TEST / PHOT OP / PHOT OP TEST / PHOT CL / PHOT CL TEST / BAR / BAR TEST / BAR OP / BAR OP TEST / BAR CL / BAR CL TEST / Należy oprzeć się na danych z tabeli "Konfiguracja wejść bezpieczeństwa".
85	FAULT 6	Wejście weryfikacji zabezpieczeń podłączonych do SAFE 6.	
Antena	Y	ANTENA	Wejście anteny. Należy stosować antenę doszrojoną do 433MHz. Do połączenia Antena-Odbiornik należy używać kabla współosiowego RG58. Obecność elementów metalowych w kontakcie z anteną może zakłócać odbiór fal radiowych. Jeżeli nadajnik ma słaby zasięg, przestawić antenę w bardziej odpowiednie miejsce.
	#	SHIELD	
NTC		NTC	Wejście do podłączenia sondy temperatury

## Konfiguracja wyjść AUX

Logika Aux= 0 - Wyjście MONOSTABILNEGO KANAŁU RADIOWEGO. Podczas aktywacji kanału radiowego styk pozostaje zamknięty przez 1 s.
Logika Aux= 1 - Wyjście KONTROLKI OTWARTEJ BRAMY SCA. Styk pozostaje zamknięty podczas otwierania i kiedy skrzydło jest otwarte, miga podczas zamykania, otwarty kiedy skrzydło jest zamknięte.
Logika Aux= 2 - Wyjście sterowania OŚWIETLENIEM WEWNĘTRZNYM. Styk jest zamknięty przez 90 sekund po ostatnim cyklu.
Logika Aux= 3 - Wyjście sterowania OŚWIETLENIEM STREFOWYM. Styk jest zamknięty przez cały czas trwania cyklu.
Logika Aux= 4 - Wyjście OŚWIETLENIA SCHODÓW. Styk pozostaje zamknięty przez 1 sekundę na początku cyklu.
Logika Aux= 5 - Wyjście ALARMU OTWARCIA BRAMY. Styk pozostaje zamknięty, jeżeli skrzydło pozostaje otwarte przez czas dwa razy dłuższy niż ustawiony czas automatycznego zamykania TCA.
Logika Aux= 6 - Wyjście SYGNALIZATORA ŚWIETLNEGO. Styk pozostaje zamknięty podczas ruchu skrzydeł.
Logika Aux= 7 - Wyjście zamka ELEKTRYCZNEGO Z WYZWALANYM RYGLEM. Styk pozostaje zamknięty przez 2 sekundy podczas każdego otwarcia i zamknięcia.
Logika Aux= 8 - Wyjście zamka ELEKTRYCZNEGO Z MAGNESEM. Styk pozostaje zamknięty gdy brama jest zamknięta oraz w trakcie zamykania.
Logika Aux= 9 - Wyjście SERWIS. Kiedy zostaje osiągnięta wartość zaprogramowana w parametrze Serwis, styk pozostaje zamknięty, co sygnalizuje konieczność przeprowadzenia serwisu.
Logika Aux= 10 - Wyjście SYGNALIZATOR ŚWIETLNY I SERWIS. Styk pozostaje zamknięty podczas ruchu skrzydeł. Kiedy zostaje osiągnięta wartość zaprogramowana w parametrze Serwis, po zakończeniu cyklu, kiedy skrzydło jest zamknięte, styk 4-krotnie zamyka się na 10 s i otwiera się na 5 s, co sygnalizuje konieczność przeprowadzenia serwisu.
Logika Aux= 11 - Niedostępny



# INSTRUKCJA INSTALACYJNA

D812958 00101\_04

## Konfiguracja wyjść AUX

- Logika Aux= 12 - Niedostępny
- Logika AUX= 13 - Wyjście STATUSU BRAMY.  
Styk pozostaje zamknięty jeżeli brama jest zamknięta.
- Logika AUX= 14 – Wyjście BISTABILNEGO KANAŁU RADIOWEGO  
Styk zmienia stan (otwarty-zamknięty) w chwili aktywacji kanału radiowego.
- Logika AUX= 15 - Wyjście CZASOWEGO KANAŁU RADIOWEGO  
Styk pozostaje zamknięty na programowalny okres czasu w chwili aktywacji kanału radiowego (czas wyjścia)  
Jeśli w trakcie tego okresu czasu ponownie naciśnie się na przycisk, ponownie zacznie działać licznik czasu.

## Konfiguracja wejść sterowania

- Logika IC= 0 - Wejście skonfigurowane jako Start E. Działanie wg Logiki  $S_{tEP} - bY - S_{tEP} \Gamma_{ouE} \Gamma_{nt}$ . Sterowanie semaforem przez start zewnętrzny.
- Logika IC= 1 - Wejście skonfigurowane jako Start I. Działanie wg Logiki  $S_{tEP} - bY - S_{tEP} \Gamma_{ouE} \Gamma_{nt}$ . Sterowanie semaforem przez start wewnętrzny.
- Logika IC= 2 - Wejście skonfigurowane jako Open.  
To polecenie powoduje otwarcie bramy. Jeżeli wejście jest zamknięte, skrzydła pozostają otwarte aż do otworzenia styku. Jeżeli styk jest otwarty, urządzenie zamyka się po upływie Czasu Automatycznego Zamykania TCA (jeżeli ta funkcja została aktywowana).
- Logika IC= 3 - Wejście skonfigurowane jako Close.  
To polecenie powoduje wykonanie zamknięcia
- Logika IC= 4 - Wejście skonfigurowane jako Ped.  
To polecenie powoduje częściowe otwarcie przejścia dla pieszych. Działanie wg Logiki  $S_{tEP} - bY - S_{tEP} \Gamma_{ouE} \Gamma_{nt}$
- Logika IC= 5 - Wejście skonfigurowane jako Timer.  
Działanie analogiczne do otwierania, lecz zamykanie jest wykonywane również w przypadku przerwy w zasilaniu sieciowym.
- Logika IC= 6 - Wejście skonfigurowane jako Timer Ped.  
To polecenie powoduje częściowe otwarcie przejścia dla pieszych. Jeżeli wejście jest zamknięte, skrzydło pozostaje otwarte aż do otworzenia styku. Jeżeli wejście jest zamknięte i naciśnięty zostanie przycisk Start E, Start I lub Open, wykonywany jest cykl kompletny a następnie urządzenie otwiera przejście dla pieszych. Zamykanie jest zapewnione również w przypadku braku zasilania sieciowego.

## Konfiguracja wejść bezpieczeństwa

- Logika SAFE= 0 - Wejście skonfigurowane jako Phot, fotokomórka niezwyfikowanych (\*) (Fig. F, ad. 1)  
Umożliwia podłączenie urządzeń, które nie są wyposażone w dodatkowy styk weryfikacyjny. W przypadku przecięcia linii foto, fotokomórki są aktywne zarówno podczas otwierania, jak i zamykania. Przecięcie linii foto podczas zamykania odwraca kierunek ruchu tylko po odsłonięciu fotokomórki. Jeżeli nie jest używane, zostawić mostek założony.
- Logika SAFE= 1 - Wejście skonfigurowane jako Phot test, fotokomórka zweryfikowana. (Fig. F, ad. 2).  
Aktywuje weryfikację fotokomórek na początku cyklu. W przypadku przecięcia linii foto, fotokomórki są aktywne zarówno podczas otwierania, jak i zamykania. Przecięcie linii foto podczas zamykania odwraca kierunek ruchu tylko po odsłonięciu fotokomórek.
- Logika SAFE= 2 - Wejście skonfigurowane jako Phot op, fotokomórka aktywna tylko podczas otwierania niezwyfikowanych (\*) (Fig. F, ad. 1)  
Umożliwia podłączenie urządzeń, które nie są wyposażone w dodatkowy styk weryfikacyjny. W przypadku przecięcia linii foto, wyłącza działanie fotokomórki podczas zamykania. Podczas otwierania blokuje ruch na czas przecięcia linii foto. Jeżeli nie jest używane, zostawić mostek założony.
- Logika SAFE= 3 - Wejście skonfigurowane jako Phot op test, zweryfikowana fotokomórka aktywna tylko podczas otwierania (Fig. F, ad. 2).  
Aktywuje weryfikację fotokomórek na początku cyklu. W przypadku przecięcia linii foto, wyłącza działanie fotokomórki podczas zamykania. Podczas otwierania blokuje ruch na czas przecięcia linii foto.
- Logika SAFE= 4 - Wejście skonfigurowane jako Phot cl, fotokomórka aktywna tylko podczas zamykania niezwyfikowanych (\*) (Fig. F, ad. 1)  
Umożliwia podłączenie urządzeń, które nie są wyposażone w dodatkowy styk weryfikacyjny. W przypadku przecięcia linii foto, wyłącza działanie fotokomórki podczas otwierania. Podczas zamykania natychmiast odwraca kierunek ruchu. Jeżeli nie jest używane, zostawić mostek założony.
- Logika SAFE= 5 - Wejście skonfigurowane jako Phot cl test, zweryfikowana fotokomórka aktywna tylko podczas zamykania (Fig. F, ad. 2).  
Aktywuje weryfikację fotokomórek na początku cyklu. W przypadku przecięcia linii foto, wyłącza działanie fotokomórki podczas otwierania.. Podczas zamykania natychmiast odwraca kierunek ruchu.
- Logika SAFE= 6 - Wejście skonfigurowane jako Bar, czuła listwa niezwyfikowanych (\*) (Fig. F, ad. 3)  
Umożliwia podłączenie urządzeń, które nie są wyposażone w dodatkowy styk weryfikacyjny. To polecenie odwraca kierunek ruchu na 2 sek. Jeżeli nie jest używane, zostawić mostek założony.
- Logika SAFE= 7 - Wejście skonfigurowane jako Bar, czuła listwa zweryfikowana (Fig. F, ad. 4).  
Aktywuje weryfikację czułych listewek na początku cyklu. To polecenie odwraca kierunek ruchu na 2 sek.
- Logika SAFE= 8 - Wejście skonfigurowane jako Bar 8k2 (Fig. F, ad. 5). Wejście dla listwy rezystancyjnej 8K2.  
To polecenie odwraca kierunek ruchu na 2 sek.
- Logika SAFE=9 Wejście skonfigurowane jako Bar op, listwa krawędziowa z odwróceniem aktywna tylko podczas otwierania, jeżeli zostanie aktywowana podczas zamykania wykona zatrzymanie automatyki (STOP) (Fig.F, ad. 3).  
Umożliwia podłączenie urządzeń, które nie są wyposażone w dodatkowy styk weryfikacyjny. Zadziałanie podczas otwierania odwraca kierunek ruchu na 2 sek. Zadziałanie podczas zamykania powoduje zatrzymanie. W przypadku nieużywania zostawić mostek założony.
- Logika SAFE=10 Wejście skonfigurowane jako Bar op test, listwa krawędziowa zweryfikowana z odwróceniem aktywna tylko podczas otwierania, jeżeli zostanie aktywowana podczas zamykania wykona zatrzymanie automatyki (STOP) (Fig.F, ad. 4).  
Aktywuje weryfikację czułych listewek na początku cyklu. Zadziałanie podczas otwierania odwraca kierunek ruchu na 2 sek. Zadziałanie podczas zamykania powoduje zatrzymanie.
- Logika SAFE=11 Wejście skonfigurowane jako Bar 8k2 op, listwa 8k2 z odwróceniem aktywna tylko podczas otwierania, jeżeli zostanie aktywowana podczas zamykania wykona zatrzymanie automatyki (STOP) (Fig.F, ad. 5).  
Zadziałanie podczas otwierania odwraca kierunek ruchu na 2 sek. Zadziałanie podczas zamykania powoduje zatrzymanie.
- Logika SAFE=12 Wejście skonfigurowane jako Bar cl, listwa krawędziowa z odwróceniem aktywna tylko podczas otwierania, jeżeli zostanie aktywowana podczas zamykania wykona zatrzymanie automatyki (STOP) (Fig.F, ad. 3).  
Umożliwia podłączenie urządzeń, które nie są wyposażone w dodatkowy styk weryfikacyjny. Zadziałanie podczas zamykania odwraca kierunek ruchu na 2 sek. Zadziałanie podczas otwierania powoduje zatrzymanie. Jeżeli nie jest używane, zostawić mostek założony.
- Logika SAFE=13 Wejście skonfigurowane jako Bar cl test, listwa krawędziowa zweryfikowana z odwróceniem aktywna tylko podczas otwierania, jeżeli zostanie aktywowana podczas zamykania wykona zatrzymanie automatyki (STOP) (Fig.F, ad. 4).  
Aktywuje weryfikację czułych listewek na początku cyklu. Zadziałanie podczas zamykania odwraca kierunek ruchu na 2 sek. Zadziałanie podczas otwierania powoduje zatrzymanie.
- Logika SAFE=14 Wejście skonfigurowane jako Bar 8k2 cl, listwa 8k2 z odwróceniem aktywna tylko podczas otwierania, jeżeli zostanie aktywowana podczas zamykania wykona zatrzymanie automatyki (STOP) (Fig.F, ad. 5).  
Zadziałanie podczas zamykania odwraca kierunek ruchu na 2 sek. Zadziałanie podczas otwierania powoduje zatrzymanie.

**\*) Jeżeli są instalowane urządzenia typu „D” (w myśl normy EN12453), połączone bez wykonania weryfikacji, należy zalecić ich obowiązkowe serwisowanie co najmniej raz na pół roku.**



**5) PODŁĄCZENIE LISTWY ZACISKOWEJ Fig. B**

**OSTRZEŻENIE** - Podczas wykonywania okablowania oraz podczas czynności instalacyjnych należy stosować się do wymogów obowiązujących norm oraz do zasad wiedzy technicznej. Przewody zasilane napięciami o różnej wartości powinny być fizycznie od siebie oddzielone lub odpowiednio izolowane dodatkową izolacją o grubości co najmniej 1 mm. Przewody należy dodatkowo umocować w pobliżu zacisków, na przykład przy pomocy chomaćtek. Wszystkie kable połączeniowe powinny być umieszczone w odpowiedniej odległości od radiatora.

**6) URZĄDZENIA ZABEZPIEZAJĄCE**

**Uwaga: stosować wyłącznie takie urządzenia zabezpieczające, które odbierają sygnał bez przeszkód.**

**6.1) URZĄDZENIA ZWERYFIKOWANE FIG. F****6.2) PODŁĄCZENIE 1 PARY FOTOKOMÓREK NIEZWERYFIKOWANYCH FIG. D****7) DOSTĘP DO MENU: FIG. 1****7.1) MENU PARAMETRÓW (PR-RF) (TABELA "A" PARAMETRY)****7.2) MENU LOGIKI (LOGIC) (TABELA "B" LOGIKI)****7.3) MENU RADIO (RF-ID) (TABELA "C" RADIO)**

**WAŻNA UWAGA: OZNACZYĆ PIERWSZY WPROWADZONY DO PAMIĘCI NADAJNIK SPECJALNYM SYMBOLEM (MASTER).**

W przypadku programowania ręcznego pierwszy nadajnik przydziela KLUCZOWY KOD ODBIORNIKA, który jest potrzebny do następnego klonowania radionadajników. Wbudowany odbiornik Clonix posiada ponadto kilka ważnych, zaawansowanych funkcji:

- Klonowanie nadajnika master (rolling-code lub kodu stałego).
- Klonowanie w celu wymiany nadajników wprowadzonych do odbiornika.
- Zarządzanie bazą danych nadajników.
- Zarządzanie wszystkimi odbiornikami.

Aby poznać sposób wykorzystywania funkcji zaawansowanych, należy zapoznać się z instrukcją obsługi uniwersalnego programatora cyfrowego oraz z ogólnymi informacjami na temat programowania odbiorników.

W przypadku sterowania zdalnego 4-kanalowego, zaleca się przeznaczenie jednego z kanałów do pełnienia funkcji zatrzymywania (STOP).

**7.4) MENU DOMYŚLNE (dFRUL)**

Przywraca DOMYŚLNE ustawienia centralki. Po zresetowaniu konieczne jest wykonanie ponownego ustawienia automatycznego.

**7.5) MENU JĘZYKA (LANGUAGE)**

Umożliwia ustawienie języka programatora z wyświetlaczem.

**7.6) MENU USTAWIANIA AUTOMATYCZNEGO (RUL05EE)**

Etapy automatycznego ustawiania dla silników z wyłącznikiem krańcowym (rys. D1):

- 1 - Ustawić skrzydła w miejscu wyłączników krańcowych zamykania.
- 2 - Przejść do odpowiedniego menu i włączyć ustawianie automatyczne. Nacisnąć przycisk OK w celu rozpoczęcia otwierania silnika 1.
- 3 - Na wyświetlaczu ukaże się komunikat „M1.o”.
- 4 - Poczekać, aż zadziała wyłącznik krańcowego otwierania, aby umożliwić zakończenie cyklu otwierania silnika 1.
- 5 - Cykl otwierania silnika 2 uruchomi się automatycznie. Na wyświetlaczu „M2.o”.
- 6 - W celu zakończenia czynności otwierania silnika 2, poczekać na zadziałanie wyłącznika krańcowego otwierania. Na wyświetlaczu ukaże się komunikat „CLOSE”.
- 7 - Nacisnąć przycisk OK, aby rozpocząć cykl zamykania silnika 2. Na wyświetlaczu „M2.c”.
- 8 - Poczekać, aż zadziała wyłącznik krańcowego zamykania, aby umożliwić zakończenie cyklu zamykania silnika 2.
- 9 - Cykl zamykania silnika 1 uruchomi się automatycznie. Na wyświetlaczu „M1.c”.
- 10 - Poczekać, aż zadziała wyłącznik krańcowego zamykania, aby umożliwić zakończenie cyklu zamykania silnika 1.  
Jeśli czas pracy został zapisany prawidłowo, na wyświetlaczu ukaże się komunikat „OPEN”.
- 11 - W celu rozpoczęcia drugiego cyklu obliczania wartości momentu, niezbędnego do uzyskania ruchu skrzydła/skrzydeł, nacisnąć przycisk OK. Na wyświetlaczu ukaże się komunikat „M1.o”.
- 12 - Poczekać, aż zadziała wyłącznik krańcowego otwierania, aby umożliwić zakończenie cyklu otwierania silnika 1.
- 13 - Cykl otwierania silnika 2 uruchomi się automatycznie. Na wyświetlaczu „M2.o”.
- 14 - W celu zakończenia czynności otwierania silnika 2, poczekać na zadziałanie wyłącznika krańcowego otwierania. Na wyświetlaczu ukaże się komunikat „CLOSE”.
- 15 - Nacisnąć przycisk OK, aby rozpocząć cykl zamykania silnika 2. Na wyświetlaczu „M2.c”.
- 16 - Poczekać, aż zadziała wyłącznik krańcowego zamykania, aby umożliwić zakończenie cyklu zamykania silnika 2.
- 17 - Cykl zamykania silnika 1 uruchomi się automatycznie. Na wyświetlaczu „M1.c”.
- 18 - Poczekać, aż zadziała wyłącznik krańcowego zamykania, aby umożliwić zakończenie cyklu zamykania silnika 1.
- 19 - Jeśli procedura automatycznego ustawiania (Autoset) została zakończona prawidłowo, na wyświetlaczu ukaże się komunikat „OK”. W przeciwnym razie wyświetli się komunikat „KO”, a czynność należy powtórzyć od fazy 1.

Jeżeli silnik 1 jest ustawiony jako aktywny, etapy dotyczące silnika 2 nie zostaną przeprowadzone.

Etapy automatycznego ustawiania dla silników bez wyłącznika krańcowego (rys. D2):

- 1 - Ustawić skrzydła w miejscu ograniczników zamykania.
- 2 - Przejść do odpowiedniego menu i włączyć ustawianie automatyczne. Nacisnąć przycisk OK w celu rozpoczęcia otwierania silnika 1.
- 3 - Na wyświetlaczu ukaże się komunikat „M1.o”.
- 4 - Nacisnąć przycisk OK, aby zakończyć cykl otwierania silnika 1. Na wyświetlaczu „M2.o”.
- 5 - Cykl otwierania silnika 2 uruchomi się automatycznie.
- 6 - W celu zakończenia czynności otwierania silnika 2 nacisnąć przycisk OK. Na wyświetlaczu ukaże się komunikat „CLOSE”.
- 7 - Nacisnąć przycisk OK, aby rozpocząć cykl zamykania silnika 2. Na wyświetlaczu „M2.c”.
- 8 - nacisnąć przycisk OK, aby zakończyć cykl zamykania silnika 2. Na wyświetlaczu „M1.c”.
- 9 - Cykl zamykania silnika 1 uruchomi się automatycznie.
- 10 - Nacisnąć przycisk OK, aby zakończyć cykl zamykania silnika 1.  
Jeśli czas pracy został zapisany prawidłowo, na wyświetlaczu ukaże się komunikat „OPEN”.
- 11 - W celu rozpoczęcia drugiego cyklu obliczania wartości momentu, niezbędnego do uzyskania ruchu skrzydła/skrzydeł, nacisnąć przycisk OK. Na wyświetlaczu ukaże się komunikat „M1.o”.

12 - Poczekać, aż upłynie czas pracy silnika 1, aby zakończyć cykl otwierania silnika 1.

13 - Cykl otwierania silnika 2 uruchomi się automatycznie. Na wyświetlaczu „M2.o”

14 - W celu zakończenia czynności otwierania silnika 2, poczekać, aż upłynie czas pracy silnika 2. Na wyświetlaczu ukaże się komunikat „CLOSE”.

15 - Nacisnąć przycisk OK, aby rozpocząć cykl zamykania silnika 2. Na wyświetlaczu „M2.c”.

16 - Poczekać, aż upłynie czas pracy silnika 2, aby umożliwić zakończenie cyklu otwierania silnika 2.

17 - Cykl zamykania silnika 1 uruchomi się automatycznie. Na wyświetlaczu „M1.c”.

18 - Poczekać, aż upłynie czas pracy silnika 1, aby umożliwić zakończenie cyklu otwierania silnika 1.

19 - Jeśli procedura automatycznego ustawiania (Autoset) została zakończona prawidłowo, na wyświetlaczu ukaże się komunikat „OK”. W przeciwnym razie wyświetli się komunikat „KO”, a czynność należy powtórzyć od fazy 1.

Jeżeli silnik 1 jest ustawiony jako aktywny, etapy dotyczące silnika 2 nie zostaną przeprowadzone.

W trakcie tej fazy należy unikać przecinania linii foto, używania zabezpieczeń oraz poleceń START, STOP, OPEN, CLOSE i wyświetlacza.

Po zakończeniu tej operacji centralka sterownicza automatycznie oblicza i ustawia optymalne wartości parametrów i czasu pracy. Należy je sprawdzić i ewentualnie zmienić tak jak opisano przy instrukcji programowania.



**UWAGA!! Sprawdzić, czy wartość siły uderzenia zmierzona w miejscach przewidzianych w normie EN12445 jest mniejsza niż podano w normie EN 12453.**



**Siły uderzenia muszą być ograniczane przy zastosowaniu listew krawędziowych zgodnych z normą EN12978.**



**Uwaga!! Podczas automatycznego ustawiania funkcja wykrywania przeszkód jest nieaktywna; instalator powinien kontrolować ruch automatu i pilnować, aby żadne osoby nie zbliżyły się do obszaru roboczego automatu, oraz aby w tym obszarze nie znajdowały się żadne przedmioty.**

**7.7) KOLEJNOŚĆ CZYNNOŚCI KONTROLNYCH MONTAŻU**

1. Złożyć urządzenia zabezpieczające reagujące na nacisk lub elektroczułe (np. listwa krawędziowa)
2. Wykonać cykl AUTOMATYCZNEGO USTAWIANIA (AUTOSSET) (\*)
3. Sprawdzić siły uderzenia; jeżeli mieszczą się w dozwolonych limitach (\*\*), przejść do punktu 5 poniżej, w przeciwnym razie
4. Włączyć napęd tylko w trybie ręcznym z przytrzymaniem przycisku
5. Upewnić się, że wszystkie urządzenia wykrywające objekty w obszarze cyklu działają prawidłowo

(\*) Przed wykonaniem automatycznego ustawiania należy się upewnić, że wszystkie czynności montażowe i zabezpieczenia zostały wykonane prawidłowo, w sposób opisany w ostrzeżeniach dot. instalacji w instrukcji napędu, oraz że zostały ustawione wszystkie parametry siły otwierania/zamykania, zwalniania i czasu zwalniania

**7.8) MENU STATYSTYKI**

Umożliwia wyświetlenie wersji karty, całkowitej liczby cykli (wyrażanej w setkach), liczby wpisanych do pamięci pilotów radiowych oraz ostatnich 30 błędów (pierwsze 2 cyfry pokazują pozycję, ostatnie 2 kod błędu). Błąd 01 jest błędem najnowszym.

**7.9) MENU HASŁO**

Umożliwia ustawienie hasła do programowania karty za pomocą sieci U-link”. Jeżeli „POZIOM OCHRONY” jest ustawiony na 1, 2, 3, 4, zadane zostaje wejście do menu programowania. Po 10 nieudanych próbach dostępu, przed ponownym ponowieniem prób należy odczekać 3 minuty. W tym czasie, każda próba dostępu powoduje wyświetlenie komunikatu „BLOC”. Domyślne hasło to 1234.

**7.10) MENU CHRONO Rys. I**

Umożliwia ustawienie działania, w zależności od przedziału godzinowego. Można programować do dwóch dziennych przedziałów godzinowych, w trakcie których bramka pozostanie otwarta (od poniedziałku do niedzieli) W godzinowym profilu podziałowym otwierane są skrzydła, które pozostają w tym stanie do momentu zakończenia godzinowego profilu podziałowego.

**8) NACIŚNIĘCIE WYŁĄCZNIKA KRAŃCOWEGO ZAMYKANIA Fig. F ad. A-B KIERUNEK OTWIERANIA Fig. F ad. C-D**

**9) PODŁĄCZENIE DOKARTY ROZSZERZENIA UNIERSALNYM PROGRAMATOREM CYFROWYM (Fig. G)** Zapoznać się z informacjami podanymi w odpowiedniej instrukcji.

**10) MODUŁY OPCJONALNE U-LINK**

Patrz instrukcje obsługi modułów U-link. Korzystanie z kilku modułów powoduje ograniczenie zasięgu radiowego. Dostosować instalację za pomocą odpowiedniej anteny dostrojonej do częstotliwości 433 MHz.

**11) RESETOWANIE DO USTAWIENI FABRYCZNYCH (Rys. H)**

**OSTROŻNIE: resetuje centralę do wartości ustawionych fabrycznie i kasuje wszystkie zapisane w pamięci piloty radiowe.**

**OSTROŻNIE!** Nieprawidłowe zaprogramowanie może spowodować obrażenia osób lub zwierząt, albo szkody rzeczowe.

- Odciać zasilanie karty (Rys. H ad. 1)
- Otworzyć wejście Stop i jednocześnie nacisnąć przyciski - i OK (Rys. H ad. 2)
- Włączyć zasilanie karty (Rys. H ad. 3)
- Na ekranie wyświetla się komunikat RST. W ciągu 3 s potwierdzić naciskając przycisk OK (Rys. H ad. 4)
- Poczekać na zakończenie procedury (Rys. H ad. 5)
- Procedura zakończona (Rys. Had. 6)

**UWAGA! Nieprawidłowe ustawienie może spowodować obrażenia osób lub zwierząt, albo uszkodzenie przedmiotów.**



**UWAGA: Sprawdzić, czy wartość siły uderzenia zmierzona w miejscach przewidzianych w normie EN12445 jest mniejsza niż podano w normie EN 12453.**



**Siły uderzenia można zredukować przy pomocy odształcających się listewek.**

Aby uzyskać lepsze wyniki, zaleca się wykonanie automatycznego ustawiania przy niepracujących silnikach (nie rozgrzanych zbyt dużą ilością wykonanych jeden po drugim cyklach).

# INSTRUKCJA INSTALACYJNA

TABELA "A" - MENU PARAMETRY - (PRrRr)

Parametr	Min.	Max.	Domyślnie	Ustawienia osobiste	Definicja	Opis
oPEn wOrHt Pot1	3.0	180.0	60.0		Czas pracy przy otwieraniu, silnik 1 [s]	Ustawia czas pracy w sekundach dla silnika 1/2 podczas otwierania
oPEn wOrHt Pot2	3.0	180.0	60.0		Czas pracy przy otwieraniu, silnik 2 [s]	Po zakończeniu cyklu automatycznego ustawiania ustawiany jest rzeczywisty czas pracy silnika.
cLS wOrHt Pot1	3.0	180.0	60.0		Czas pracy przy zamykaniu, silnik 1 [s]	Ustawia czas pracy w sekundach dla silnika 1/2 podczas zamykania
cLS wOrHt Pot2	3.0	180.0	60.0		Czas pracy przy zamykaniu, silnik 2 [s]	Po zakończeniu cyklu automatycznego ustawiania ustawiany jest rzeczywisty czas pracy silnika.
PRr t IRL oPEn InG	3	90	6		Otwieranie częściowe M1 [%]	Czas otwarcia częściowego po naciśnięciu przycisku furtki PED silnika M1
oPEn dELAY t INE	0	30	3		Czas opóźnienia otwierania dla silnika 2 [s]	Czas opóźnienia podczas otwierania dla silnika 2 względem silnika 1.
cLS dELAY t INE	0	30	3		Czas opóźnienia zamykania dla silnika 1 [s]	Czas opóźnienia podczas zamykania dla silnika 1 względem silnika 2.
SLow - down t. Pot.1	0	30	0		Czas spowalniania silnik 1 [s]	Ustawia wartość czasu zwalniania w trakcie przysuwania. Czas pracy z prędkością spowolnioną zostaje odjęty od czasu pracy.
SLow - down t. Pot.2	0	30	0		Czas spowalniania silnik 2 [s]	<b>UWAGA:</b> Zalecamy włączać tę funkcję tylko wtedy, gdy zastosowano wyłączniki krańcowe. (***)
t cR	0	120	10		Czas automatycznego zamknięcia [s]	Czas oczekiwania przed wykonaniem automatycznego zamknięcia.
t rFLGh t cLR t	1	180	40		Czas opuszczenia strefy semafora [s]	Czas opuszczenia danej strefy przez pojazdy, których ruch reguluje semafor.
oUt t PUt t iPE	1	240	10		Czas aktywacji czasowego wyjścia [s]	Czas aktywacji wyjścia czasowego kanału radiowego w sekundach
oPForcE	1	99	50		Siła skrzydła/skrzydła podczas otwierania [%]	Siła, z jaką przesuwa się skrzydło/a podczas otwierania. Jest to procentowa wartość siły użytej w stosunku do wartości maksymalnej. <b>UWAGA:</b> Ma bezpośredni wpływ na siłę uderzenia: należy sprawdzić, czy przy tak ustawionej wartości parametru zachowane są obowiązujące normy z zakresu bezpieczeństwa (*). <b>Należy zainstalować zabezpieczenie chroniące przed przygnieciem (**).</b> (***)
cLSForcE	1	99	50		Siła skrzydła/skrzydła podczas zamykania [%]	Siła, z jaką przesuwa się skrzydło/a podczas zamykania. Jest to procentowa wartość siły użytej w stosunku do wartości maksymalnej. <b>UWAGA:</b> Ma bezpośredni wpływ na siłę uderzenia: należy sprawdzić, czy przy tak ustawionej wartości parametru zachowane są obowiązujące normy z zakresu bezpieczeństwa (*). <b>Należy zainstalować zabezpieczenie chroniące przed przygnieciem (**).</b> (***)
SLudForcE	1	99	50		Siła silników w trakcie zwalniania [%]	Siła silników w trakcie zwalniania Stanowi procentową wartość siły wyzwalanej w trakcie zwalniania. <b>UWAGA:</b> Ma bezpośredni wpływ na siłę uderzenia: należy sprawdzić, czy przy tak ustawionej wartości parametru zachowane są obowiązujące normy z zakresu bezpieczeństwa (*). <b>Należy zainstalować zabezpieczenie chroniące przed przygnieciem (**).</b> (***)
brRHE	0	99	0		Hamowanie [%]	Ustawia siłę hamowania od 0% (min.) do 99% (max) zgodnie z wagą bramy oraz występującymi naprężeniami mechanicznymi.
ENEr. brRHE	0	99	60		Hamowanie awaryjne [%]	Ustawia wartość hamowania awaryjnego od 0% (min.) do 99% (max), które jest wykonywane wraz z aktywacją sterowników zabezpieczających znajdujących się na wejściach skonfigurowany jako listwa krawędziowa BAR.
PrERERt.	0	99	30		Nagrzewanie wstępne [%]	Ustawić wartość procentową natężenia prądu od 0 (nagrzewanie wstępne nieaktywne) do 99%, który będzie przechodził przez uzwojenia silników, aby utrzymywać je w odpowiedniej temperaturze. <b>UWAGA: należy podłączyć czujnik temperatury NTC.</b> Czujnik należy umieścić i przymocować tak, by stykał się z silnikiem i dokonywał pomiaru temperatury zewnętrznej.

## INSTRUKCJA INSTALACYJNA

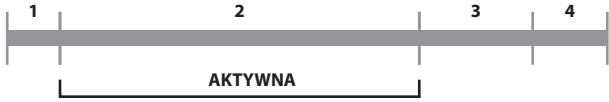
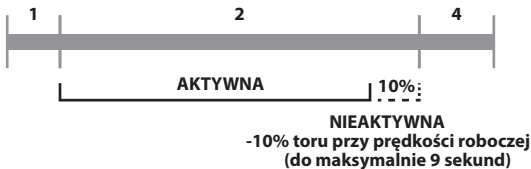
Parametr	Min.	Max.	Domyślnie	Ustawienia osobiste	Definicja	Opis
obStSEnS	0	99	0		Czułość wykrywania przeszkody	<p>Pozwala na aktywowanie wykrywania przeszkody. Funkcja ta pozostaje nieaktywna, jeśli parametr jest na pozycji 0. Ustawiając wartość od 1 do wartości maksymalnej, możliwe jest zwiększenie czułości wykrywania przeszkody (wartość max = czułość max)</p> <p><b>⚠ UWAGA: Ta funkcja wykrywania przeszkody nie gwarantuje, że będą przestrzegane obowiązujące przepisy bezpieczeństwa (*). Przestrzegać obowiązujących przepisów bezpieczeństwa, zamontować odpowiednie urządzenia zabezpieczające przed zgnieciem (**).</b></p> <p><b>⚠ UWAGA: Ta funkcja wykrywania przeszkody nie gwarantuje, że będą przestrzegane obowiązujące przepisy bezpieczeństwa (*). Przestrzegać obowiązujących przepisów bezpieczeństwa, zamontować odpowiednie urządzenia zabezpieczające przed zgnieciem (**).</b></p> <p>Ruch skrzydła dzieli się na poniższe fazy:</p>  <p>1= Rozruch 2= Prędkość robocza 3= Zwalnianie 4= Dodatkowy suw</p> <p>Funkcja jest aktywna tylko w fazie 2.</p> <p>Jeśli zwalnianie nie występuje (brak fazy 3), wyłączana jest także na ostatnim etapie fazy 2 (ostatnie 10% fazy przy prędkości roboczej, z maksymalnym limitem 9 sekund)</p>  <p>1= Rozruch 2= Prędkość robocza 4= Dodatkowy suw</p> <p><b>⚠ Nie stosować tej funkcji w przypadku silników hydraulicznych. Pozostawić ustawioną wartość domyślną 0.</b></p> <p>(***)</p>
PR intEnncE	0	250	0		Programowanie liczby cykli, po wykonaniu których należy przeprowadzić serwisowanie [ w setkach].	<p>Umożliwia ustawienie liczby cykli, po wykonaniu których wyjście AUX skonfigurowane jako Serwis lub Sygnalizator świetlny i serwis sygnalizuje konieczność przeprowadzenia serwisu.</p>

(\*) W państwach Unii Europejskiej w kwestiach wartości granicznych siły należy stosować normę EN12453, natomiast w kwestiach metod pomiarowych normę EN12445.

(\*\*) Siły uderzenia muszą być ograniczane przy zastosowaniu listew krawędziowych zgodnych z normą EN12978

(\*\*\*) **⚠ UWAGA: Jeśli funkcja „czułość wykrywania przeszkody” jest aktywna, o zmianie parametru konieczne będzie przeprowadzenie cyklu automatycznego ustawiania**

TABELA "B" - MENU LOGIKI - (Łoŭ ic)

Logika	Definicja	Domyślnie	Zaznaczyć wykonane ustawienie	Opcje																												
ŁcR	Czas Automatycznego Zamykania	0	0	Logika działania nieaktywna																												
			1	Aktywuje automatyczne zamykanie																												
FRSt cLS	Szybkie zamykanie	0	0	Logika działania nieaktywna																												
			1	Zanim rozpocznie się oczekiwanie na zakończenie ustawionego czasu TCA, zamyka się po 3s po zwolnieniu linii foto.																												
StEP-by-StEP POUEnE	Praca krokowa	0	0	Wejścia skonfigurowane jako Start E, Start I, Ped działają zgodnie z 4-krokową logiką działania.																												
			1	Wejścia skonfigurowane jako Start E, Start I, Ped działają zgodnie z 3-krokową logiką działania. Impuls podczas zamykania powoduje odwrócenie kierunku ruchu.																												
			2	Wejścia skonfigurowane jako Start E, Start I, Ped działają zgodnie z 2-krokową logiką działania. Każdy impuls powoduje odwrócenie kierunku ruchu.																												
				<table border="1"> <thead> <tr> <th colspan="4">ruch krokowy</th> </tr> <tr> <th></th> <th>2 KROKI</th> <th>3 KROKI</th> <th>4 KROKI</th> </tr> </thead> <tbody> <tr> <td>ZAMKNIĘTA</td> <td></td> <td></td> <td>OTWIERA</td> </tr> <tr> <td>W TRAKCIE ZAMYKANIA</td> <td>OTWIERA</td> <td>OTWIERA</td> <td>STOP</td> </tr> <tr> <td>OTWARTA</td> <td></td> <td>ZAMYKA</td> <td>ZAMYKA</td> </tr> <tr> <td>W TRAKCIE OTWIERANIA</td> <td>ZAMYKA</td> <td>STOP + TCA</td> <td>STOP + TCA</td> </tr> <tr> <td>PO ZATRZYMANIU</td> <td>OTWIERA</td> <td>OTWIERA</td> <td>OTWIERA</td> </tr> </tbody> </table>	ruch krokowy					2 KROKI	3 KROKI	4 KROKI	ZAMKNIĘTA			OTWIERA	W TRAKCIE ZAMYKANIA	OTWIERA	OTWIERA	STOP	OTWARTA		ZAMYKA	ZAMYKA	W TRAKCIE OTWIERANIA	ZAMYKA	STOP + TCA	STOP + TCA	PO ZATRZYMANIU	OTWIERA	OTWIERA	OTWIERA
ruch krokowy																																
	2 KROKI	3 KROKI	4 KROKI																													
ZAMKNIĘTA			OTWIERA																													
W TRAKCIE ZAMYKANIA	OTWIERA	OTWIERA	STOP																													
OTWARTA		ZAMYKA	ZAMYKA																													
W TRAKCIE OTWIERANIA	ZAMYKA	STOP + TCA	STOP + TCA																													
PO ZATRZYMANIU	OTWIERA	OTWIERA	OTWIERA																													
PR E-ALAR P	Alarm wstępny	0	0	Migająca lampka zaczyna świecić równocześnie z uruchomieniem silnika/silników.																												
			1	Migająca lampka świeci przez ok. 3 sekundy przed uruchomieniem silnika/silników.																												

# INSTRUKCJA INSTALACYJNA

D81295800101\_04

Logika	Definicja	Domyślnie	Zaznaczyć wykonane ustawienie	Opcje
hold-to-run	Przytrzymaj przycisk	0	0	Działanie impulsowe.
			1	Działanie wymaga obecności człowieka. Wejście 61 jest skonfigurowane jako OPEN UP. Wejście 62 jest skonfigurowane jako CLOSE UP. Cykl jest kontynuowany tak długo, jak długo pozostają wciśnięte przyciski OPEN UP i CLOSE UP. <b>UWAGA: zabezpieczenia są nieaktywne.</b>
			2	Działanie awaryjne wymagające obecności człowieka. Zazwyczaj działanie typu impulsowego. Jeżeli karta nie wykona testu zabezpieczeń (fotokomórka lub listwa, Er0x) 3 razy pod rząd, aktywowane jest działanie wymagające obecności człowieka (Przytrzymaj przycisk) aż do momentu zwolnienia przycisków OPEN UP lub CLOSE UP. Wejście 61 jest skonfigurowane jako OPEN UP. Wejście 62 jest skonfigurowane jako CLOSE UP. <b>UWAGA: podczas awaryjnego działania wymagającego obecności człowieka zabezpieczenia są nieaktywne.</b>
IbL oPEn	Blokuje impulsy podczas otwierania	0	0	Impulsy wejść skonfigurowanych jako Start E, Start I, Ped powodują reakcję podczas otwierania.
			1	Impulsy wejść skonfigurowanych jako Start E, Start I, Ped nie powodują reakcji podczas otwierania.
IbL tCR	Blokuje impulsy w Czasie Automatyycznego Zamykania (TCA)	0	0	Impulsy wejść skonfigurowanych jako Start E, Start I, Ped powodują reakcję podczas przerwy czasu TCA.
			1	Impulsy wejść skonfigurowanych jako Start E, Start I, Ped nie powodują reakcji podczas przerwy czasu TCA.
IbL cLoSE	Blokuje impulsy podczas zamykania	0	0	Impulsy wejść skonfigurowanych jako Start E, Start I, Ped powodują reakcję podczas zamykania.
			1	Impulsy wejść skonfigurowanych jako Start E, Start I, Ped nie powodują reakcji podczas zamykania.
rRP bLoU cOP	Uderzenie tarana hydraulicznego podczas otwierania	0	0	Logika działania nieaktywna
			1	Przed otwarciem brama przez 2 sekundy wykonuje zamykanie. Umożliwia to łatwiejsze otwarcie zamka elektrycznego. <b>WAŻNE - W przypadku braku odpowiednich mechanicznych ograniczników zamykania, nie należy korzystać z tej funkcji.</b>
rRP bLoU cCL	Uderzenie tarana hydraulicznego podczas zamykania	0	0	Logika działania nieaktywna
			1	Przed zamknięciem brama przez 2 sekundy wykonuje ruch otwierania. Umożliwia to łatwiejsze otwarcie zamka elektrycznego. <b>WAŻNE - W przypadku braku odpowiednich mechanicznych ograniczników zamykania, nie należy korzystać z tej funkcji.</b>
bLoU PErS ISt	Utrzymanie blokady	0	0	Logika działania nieaktywna
			1	Jeżeli silniki zostają zatrzymane przy całkowitym otwarciu lub całkowitym zamknięciu przez ponad jedną godzinę, zostają uruchomione na około 3 sekundy w kierunku docisnięcia skrzydła. Ten ruch jest wykonywany co godzinę. <b>UWAGA:</b> Celem tej funkcji jest wyrównanie, w silnikach hydrauliki olejowej, ewentualnego zmniejszenia objętości oleju spowodowanego obniżeniem temperatury podczas dłuższych przerw (na przykład w nocy), lub spowodowanego wyciekami wewnętrznymi. <b>WAŻNE - W przypadku braku odpowiednich mechanicznych ograniczników zamykania, nie należy korzystać z tej funkcji.</b>
PrESS SUC	Naciśnięty wyłącznik krańcowy zamykania	0	0	Ruch jest zatrzymywany wyłącznie przez wyłączniki krańcowe zamykania; w tym przypadku należy je dokładnie wyregulować (Rys.G, ad. B).
			1	Wykorzystywany jeżeli zastosowano mechaniczne ograniczniki zamykania. Ta funkcja włącza nacisk skrzydeł na mechaniczny ogranicznik, który nie jest uważany za przeszkodę przez elektroniczny ogranicznik siły. Po przechwyceniu sygnału wyłącznika krańcowego zamykania tłoczysko wysuwa się przez kolejnych kilka sekund lub aż do mechanicznego zatrzymania. W ten sposób, wyprzedzając nieznacznie zadziałanie wyłącznika krańcowego zamykania, skrzydła dokładnie do niego przylegają (Rys. G, ad. A).
I Pot.on	1 silnik pracuje	0	0	Pracują oba silniki (2 skrzydła).
			1	Pracuje tylko silnik 1 (1 skrzydło).
oPEn In othEr d IrEcT.	Odwrócenie kierunku ruchu otwierania	0	0	Działanie standardowe (zob. Rys. F, ad. C).
			1	Kierunek otwierania zostaje odwrócony w stosunku do działania standardowego (zob. Rys. F, ad. D).
SAFE 1	Konfiguracja wejścia bezpieczeństwa SAFE 1. 72	0	0	Wejście skonfigurowane jako Phot, fotokomórka.
			1	Wejście skonfigurowane jako Phot test, fotokomórka zweryfikowana.
			2	Wejście skonfigurowane jako Phot op, fotokomórka aktywna tylko podczas otwierania.
SAFE 2	Konfiguracja wejścia bezpieczeństwa SAFE 2. 74	6	3	Wejście skonfigurowane jako Phot op test, fotokomórka zweryfikowana aktywna tylko podczas otwierania.
			4	Wejście skonfigurowane jako Phot cl, fotokomórka aktywna tylko podczas zamykania.
SAFE 3	Konfiguracja wejścia bezpieczeństwa SAFE 3. 77	2	5	Wejście skonfigurowane jako Phot cl test, fotokomórka zweryfikowana aktywna tylko podczas zamykania.
			6	Wejście skonfigurowane jako Bar, czuła listwa.
			7	Wejście skonfigurowane jako Bar, czuła listwa zweryfikowana.
SAFE 4	Konfiguracja wejścia bezpieczeństwa SAFE 4. 79	4	8	Wejście skonfigurowane jako Bar 8k2 ( <b>Nieaktywne w SAFE 3,4,5,6</b> ).
			9	Wejście skonfigurowane jako Bar op, czyli listwa krawędziowa z odwróceniem aktywna tylko podczas otwierania. Podczas zamykania powoduje zatrzymanie ruchu.
SAFE 5	Konfiguracja wejścia bezpieczeństwa SAFE 5. 82	6	10	Wejście skonfigurowane jako Bar OP TEST, czyli listwa krawędziowa zweryfikowana z odwróceniem aktywna tylko podczas otwierania. Podczas zamykania powoduje zatrzymanie ruchu.
			11	Wejście skonfigurowane jako Bar OP 8k2, czyli listwa krawędziowa z odwróceniem aktywna tylko podczas otwierania. Podczas zamykania powoduje zatrzymanie ruchu. <b>Nieaktywne w SAFE 3,4,5,6</b> .
			12	Wejście skonfigurowane jako Bar CL, czyli listwa krawędziowa z odwróceniem aktywna tylko podczas zamykania. Podczas otwierania powoduje zatrzymanie ruchu.



## INSTRUKCJA INSTALACYJNA

Logika	Definicja	Domyślnie	Zaznaczyć wykonane ustawienie	Opcje
SAFE 6	Konfiguracja wejścia bezpieczeństwa SAFE 6. 84	6	13	Wejście skonfigurowane jako Bar CL TEST, czyli listwa krawędziowa zweryfikowana z odwróceniem aktywna tylko podczas zamykania. Podczas otwierania powoduje zatrzymanie ruchu.
			14	Wejście skonfigurowane jako Bar CL 8k2, czyli listwa krawędziowa z odwróceniem aktywna tylko podczas zamykania. Podczas otwierania powoduje zatrzymanie ruchu. <b>Nieaktywne w SAFE 3,4,5,6).</b>
ic 1	Konfiguracja wejścia bezpieczeństwa przycisku sterowania IC 1. 61	0	0	Wejście skonfigurowane jako Start E.
			1	Wejście skonfigurowane jako Start I.
ic 2	Konfiguracja wejścia bezpieczeństwa przycisku sterowania IC 2. 62	4	2	Wejście skonfigurowane jako Open.
			3	Wejście skonfigurowane jako Close.
ic 3	Konfiguracja wejścia bezpieczeństwa przycisku sterowania IC 3. 64	2	4	Wejście skonfigurowane jako Ped.
			5	Wejście skonfigurowane jako Timer.
ic 4	Konfiguracja wejścia bezpieczeństwa przycisku sterowania IC 4. 65	3	6	Wejście skonfigurowane jako Timer Przejścia dla Piesznych.
ich	Konfiguracja polecenia 1° kanału radiowego	0	0	Polecenie radiowe skonfigurowane jako START E.
			1	Polecenie radiowe skonfigurowane jako Start I.
			2	Polecenie radiowe skonfigurowane jako Open.
2ch	Konfiguracja polecenia 2° kanału radiowego	9	3	Polecenie radiowe skonfigurowane jako Close
			4	Polecenie radiowe skonfigurowane jako Ped
			5	Polecenie radiowe skonfigurowane jako STOP
			6	Polecenie radiowe skonfigurowane jako AUX0**
3 ch	Konfiguracja polecenia 3° kanału radiowego	2	7	Polecenie radiowe skonfigurowane jako AUX1**
			8	Polecenie radiowe skonfigurowane jako AUX2**
			9	Polecenie radiowe skonfigurowane jako AUX3**
4 ch	Konfiguracja polecenia 4° kanału radiowego	5	10	Polecenie radiowe skonfigurowane jako EXPO1**
			11	Polecenie radiowe skonfigurowane jako EXPO2**
RUH 0	Konfiguracja wyjścia AUX 0. 20-21	6	0	Wyjście skonfigurowane jako Monostabilny Kanał Radiowy
			1	Wyjście skonfigurowane jako SCA Kontrolka Otwartej Bramy.
RUH 1	Konfiguracja wyjścia AUX 1. 22-23	3	2	Wyjście skonfigurowane jako polecenie zaświecenia Światła Wewnętrznego.
			3	Wyjście skonfigurowane jako polecenie zaświecenia Oświetlenia Strefowego.
			4	Wyjście skonfigurowane jak Oświetlenie schodów.
RUH 2	Konfiguracja wyjścia AUX 2. 24-25	1	5	Wyjście skonfigurowane jak Alarm.
			6	Wyjście skonfigurowane jak Sygnalizator świetlny.
			7	Wyjście skonfigurowane jak Zamek z wyzwalanym rygłem.
RUH 3	Konfiguracja wyjścia AUX 3. 26-27	0	8	Wyjście skonfigurowane jak Zamek z magnesem.
			9	Wyjście skonfigurowane jako Serwis
			10	Wyjście skonfigurowane jako Sygnalizator świetlny i serwis
			11	Nie używany
			12	Nie używany
			13	Wyjście skonfigurowane jako status bramy
			14	Wyjście skonfigurowane jako Bistabilny Kanał Radiowy
			15	Wyjście skonfigurowane jako Czasowy Kanał Radiowy
LocH	Typ zamka. 28-29	0	0	Wyjście skonfigurowane dla zamka elektrycznego z wyzwalanym rygłem 12V---.
			1	Wyjście skonfigurowane dla zamka elektrycznego z magnesem 12V---.
F IHED code	Kod stały	0	0	Odbiornik jest skonfigurowany do pracy w trybie kodu rolling-code. Nie są przyjmowane klony z kodem stałym.
			1	Odbiornik jest skonfigurowany do pracy w trybie kodu stałego. Przyjmowane są klony z kodem stałym.

# INSTRUKCJA INSTALACYJNA

DB12958 00101\_04

Logika	Definicja	Domyślnie	Zaznaczyć wykonane ustawienie	Opcje	
<i>Protect Ion LEVEL</i>	<b>Ustawianie poziomu ochrony</b>	0	0	A - Dostęp do menu programowania nie wymaga podania hasła B - Aktywuje wczytywanie pilotów radiowych drogą radiową. Ten tryb można włączyć z panelu sterowania i nie wymaga dostępu: - Wcisnąć kolejno przycisk ukryty oraz przycisk zwykły (T1-T2-T3-T4) pilota radiowego, który został już wprowadzony do pamięci w trybie zwykłym za pomocą menu sterowania radiowego. - W ciągu 10 s wcisnąć przycisk ukryty oraz przycisk zwykły (T1-T2-T3-T4) pilota, który ma zostać wczytany. Odbiornik wychodzi z trybu programowania po upływie 10 s. W tym czasie można wczytać następne piloty radiowe, powtarzając punkt poprzedni. C - Aktywuje automatyczne wczytywanie klonów drogą radiową. Umożliwia dodanie do pamięci odbiornika klonów wygenerowanych za pomocą automatycznego programatora oraz cykli zaprogramowanych powtórek (replay). D - Aktywuje automatyczne wczytywanie powtórek (replay) drogą radiową. Umożliwia dodanie do pamięci odbiornika zaprogramowanych powtórek (replay). E - Umożliwia modyfikację parametrów karty za pomocą sieci U-link.	
				1	A - Dostęp do menu programowania wymaga podania hasła. Domyślne hasło to 1234. Działanie funkcji B - C - D - E pozostaje niezmienione, tak jak w funkcjonowaniu 0.
				2	A - Dostęp do menu programowania wymaga podania hasła. Domyślne hasło to 1234. B - Dezaktywuje wczytywanie pilotów radiowych drogą radiową. C - Dezaktywuje automatyczne wczytywanie klonów drogą radiową. Działanie funkcji D - E zostaje niezmienione, tak jak w funkcjonowaniu 0.
				3	A - Dostęp do menu programowania wymaga podania hasła. Domyślne hasło to 1234. B - Dezaktywuje wczytywanie pilotów radiowych drogą radiową. D - Dezaktywuje automatyczne wczytywanie powtórek (replay) drogą radiową. Działanie funkcji C - E zostaje niezmienione, tak jak w funkcjonowaniu 0.
				4	A - Dostęp do menu programowania wymaga podania hasła. Domyślne hasło to 1234. B - Dezaktywuje wczytywanie pilotów radiowych drogą radiową. C - Dezaktywuje automatyczne wczytywanie klonów drogą radiową. D - Dezaktywuje automatyczne wczytywanie powtórek (replay) drogą radiową. E - Dezaktywuje możliwość modyfikacji parametrów karty za pomocą sieci U-link. Piloty radiowe są zapisywane wyłącznie z użyciem specjalnego menu Radio. WAŻNE: Tak wysoki poziom bezpieczeństwa uniemożliwia dostęp zarówno niepożądanym klonom, jak i blokuje ewentualne zakłócenia radiowe.
<i>SERIAL MODE</i>	<b>Tryb szeregowy</b> (Określa jak jest skonfigurowana karta w połączeniu sieciowym BFT.)	0	0	SLAVE standard: karta odbiera i przekazuje polecenia/diagnostyka/itp.	
				1	MASTER standard: karta przysyła polecenia aktywacyjne (START, OPEN, CLOSE, PED, STOP) do pozostałych kart.
<i>ADDRESS</i>	<b>Adres</b>	0	[ ___ ]	Określa adres od 0 do 119 karty w połączeniu lokalnej sieci BFT. (zob. podrozdział MODUŁY OPCJONALNE U-LINK)	
<i>chrona</i>	<b>Przedziały godzinowe</b>	0	0	Logika działania nieaktywna	
			1	Aktywuje przedziały godzinowe skonfigurowane jako timer	
			2	Aktywuje przedziały godzinowe skonfigurowane jako timer przejścia dla pieszych	
<i>EXP11</i>	<b>Konfiguracja wejścia EXPI2 na karcie rozszerzeń wejść/wyjść 1-2</b>	1	0	Wejście skonfigurowane jak przycisk Start E.	
			1	Wejście skonfigurowane jak przycisk Start I.	
			2	Wejście skonfigurowane jak przycisk Open.	
			3	Wejście skonfigurowane jak przycisk Close.	
			4	Wejście skonfigurowane jak przycisk Ped.	
			5	Wejście skonfigurowane jak przycisk Timer (Zegar).	
			6	Wejście skonfigurowane jak przycisk Timer Pedonale (Zegar przejścia dla pieszych).	
			7	Wejście skonfigurowane jak zabezpieczenie Phot, fotokomórka.	
			8	Wejście skonfigurowane jak zabezpieczenie Phot op, fotokomórka aktywna tylko podczas otwierania.	
			9	Wejście skonfigurowane jak zabezpieczenie Phot cl, fotokomórka aktywna tylko podczas zamykania.	
			10	Wejście skonfigurowane jak zabezpieczenie Bar, czuła listwa.	
			11	Wejście skonfigurowane jako zabezpieczenie Bar OP, czyli listwa krawędziowa z odwróceniem aktywna tylko podczas otwierania. Podczas zamykania powoduje zatrzymanie ruchu.	
			12	Wejście skonfigurowane jako zabezpieczenie Bar CL, czyli listwa krawędziowa z odwróceniem aktywna tylko podczas zamykania. Podczas otwierania powoduje zatrzymanie ruchu.	
			13	Wejście skonfigurowane jako zabezpieczenie Phot test, fotokomórka zweryfikowana. Wejście 3 (EXPI2) karty rozszerzeń wejść/wyjść jest automatycznie przełączane na wejście weryfikacyjne zabezpieczeń, EXPFAULT1.	
			14	Wejście skonfigurowane jako zabezpieczenie Phot test, fotokomórka zweryfikowana aktywna tylko podczas otwierania. Wejście 3 (EXPI2) karty rozszerzeń wejść/wyjść jest automatycznie przełączane na wejście weryfikacyjne zabezpieczeń, EXPFAULT1.	
			15	Wejście skonfigurowane jako zabezpieczenie Phot cl test, fotokomórka zweryfikowana aktywna tylko podczas zamykania. Wejście 3 (EXPI2) karty rozszerzeń wejść/wyjść jest automatycznie przełączane na wejście weryfikacyjne zabezpieczeń, EXPFAULT1.	
			16	Wejście skonfigurowane jako zabezpieczenie Bar, czuła listwa zweryfikowana. Wejście 3 (EXPI2) karty rozszerzeń wejść/wyjść jest automatycznie przełączane na wejście weryfikacyjne zabezpieczeń, EXPFAULT1.	
			17	Wejście skonfigurowane jako zabezpieczenie Bar OP test, czyli listwa krawędziowa zweryfikowana z odwróceniem aktywna tylko podczas otwierania. Podczas zamykania powoduje zatrzymanie ruchu. Wejście 3 (EXPI2) karty rozszerzeń wejść/wyjść jest automatycznie przełączane na wejście weryfikacyjne zabezpieczeń, EXPFAULT1.	
			18	Wejście skonfigurowane jako zabezpieczenie Bar CL test, czyli listwa krawędziowa zweryfikowana z odwróceniem aktywna tylko podczas zamykania. Podczas otwierania powoduje zatrzymanie ruchu. Wejście 3 (EXPI2) karty rozszerzeń wejść/wyjść jest automatycznie przełączane na wejście weryfikacyjne zabezpieczeń, EXPFAULT1.	
<i>EXP12</i>	<b>Konfiguracja wejścia EXPI2 na karcie rozszerzeń wejść/wyjść 1-3</b>	0	0	Wejście skonfigurowane jak przycisk Start E.	
			1	Wejście skonfigurowane jak przycisk Start I.	
			2	Wejście skonfigurowane jak przycisk Open.	
			3	Wejście skonfigurowane jak przycisk Close.	
			4	Wejście skonfigurowane jak przycisk Ped.	
			5	Wejście skonfigurowane jak przycisk Timer (Zegar).	
			6	Wejście skonfigurowane jak przycisk Timer Pedonale (Zegar przejścia dla pieszych).	
			7	Wejście skonfigurowane jak zabezpieczenie Phot, fotokomórka.	
			8	Wejście skonfigurowane jak zabezpieczenie Phot op, fotokomórka aktywna tylko podczas otwierania.	
			9	Wejście skonfigurowane jak zabezpieczenie Phot cl, fotokomórka aktywna tylko podczas zamykania.	
			10	Wejście skonfigurowane jako zabezpieczenie Bar, czuła listwa.	
			11	Wejście skonfigurowane jako zabezpieczenie Bar OP, czyli listwa krawędziowa z odwróceniem aktywna tylko podczas otwierania. Podczas zamykania powoduje zatrzymanie ruchu.	
12	Wejście skonfigurowane jako zabezpieczenie Bar CL, czyli listwa krawędziowa z odwróceniem aktywna tylko podczas zamykania. Podczas otwierania powoduje zatrzymanie ruchu.				



## INSTRUKCJA INSTALACYJNA

Logika	Definicja	Domyślnie	Zaznaczyć wykonane ustawienie	Opcje
EHP01	Konfiguracja wyjścia EXPO2 na karcie rozszerzeń wejść/wyjść 4-5	11	0	Wyjście skonfigurowane jako Monostabilny Kanał Radiowy
			1	Wyjście skonfigurowane jak SCA Kontrolka Otwartej Bramy.
			2	Wyjście skonfigurowane jak przycisk Światła Wewnętrzne.
			3	Wyjście skonfigurowane jak przycisk Oświetlenia Strefowego.
			4	Wyjście skonfigurowane jak Oświetlenie schodów.
EHP02	Konfiguracja wyjścia EXPO2 na karcie Rozszerzeń wejść/wyjść 6-7	11	5	Wyjście skonfigurowane jak Alarm.
			6	Wyjście skonfigurowane jak Sygnalizator Świetlny.
			7	Wyjście skonfigurowane jak Zamek z wyzwalanym rygłem.
			8	Wyjście skonfigurowane jak Zamek z magnesem.
			9	Wyjście skonfigurowane jako Serwis.
			10	Wyjście skonfigurowane jako Sygnalizator świetlny i serwis.
			11	Wyjście skonfigurowane jak Sterowanie semaforem z kartą TLB.
			12	Nie używany
			13	Wyjście skonfigurowane jako status bramy
			14	Wyjście skonfigurowane jako Bistabilny Kanał Radiowy
15	Wyjście skonfigurowane jako Czasowy Kanał Radiowy			
ErAFF Ic LIGHt PrEFLASH InG	Początkowe miganie semafora	0	0	Miganie początkowe wyłączone.
			1	Na początku cyklu czerwone światła migają przez 3sekundy.
ErAFF Ic LIGHt rEd LAMP ALuRYS on	Czerwone światło semafora świeci światłem stałym	0	0	Jeżeli brama jest zamknięta, czerwone światła nie świecą.
			1	Jeżeli brama jest zamknięta, świecą czerwone światła.

## Konfiguracja poleceń kanału radiowego

Logika CH= 0 - Polecenie skonfigurowane jako Start E. Działanie wg Logiki 5ŁEP-bŁ-5ŁEP PŁuEPŁŁ. Sterowanie semaforem przez start zewnętrzny.
Logika CH= 1 - Polecenie skonfigurowane jako Start I. Działanie wg Logiki 5ŁEP-bŁ-5ŁEP PŁuEPŁŁ. Sterowanie semaforem przez start wewnętrzny.
Logika CH= 2 - Polecenie skonfigurowane jako Open. To polecenie powoduje otwarcie bramy.
Logika CH= 3 - Polecenie skonfigurowane jako Close. To polecenie powoduje wykonanie zamknięcia
Logika CH= 4 - Polecenie skonfigurowane jako Ped. To polecenie powoduje częściowe otwarcie przejścia dla pieszych. Działanie wg Logiki 5ŁEP-bŁ-5ŁEP PŁuEPŁŁ
Logika CH= 5 - Polecenie skonfigurowane jako STOP. Polecenie wykonuje jeden Stop
Logika CH= 6 - Polecenie skonfigurowane jako AUX0. (**) Polecenie aktywuje wyjście AUX0
Logika CH= 7 - Polecenie skonfigurowane jako AUX1. (**) Polecenie aktywuje wyjście AUX1
Logika CH= 8 - Polecenie skonfigurowane jako AUX2. (**) Polecenie aktywuje wyjście AUX 2
Logika CH= 9 - Polecenie skonfigurowane jako AUX3. (**) Polecenie aktywuje wyjścieAUX3
Logika CH= 10 - Polecenie skonfigurowane jako EXPO1. (**) Polecenie aktywuje wyjście EXPO1
Logika CH= 11 - Polecenie skonfigurowane jako EXPO2. (**) Polecenie aktywuje wyjście EXPO2

(\*\*) Aktywna jeśli wyjście zostało skonfigurowane jako monostabilny kanał radiowy, oświetlenie wewnętrzne, oświetlenie strefowe, oświetlenie schodów, bistabilny kanał radiowy lub czasowy kanał radiowy.

TABELA "C" - MENU RADIO (r-Rd Ia)

Logika	Opis
Rdd 1ch	<b>Dodaj Przycisk 1ch</b> przyporządkowuje wybrany przycisk do sterowania 1.
Rdd 2ch	<b>Dodaj Przycisk 2ch</b> przyporządkowuje wybrany przycisk do sterowania 2.
Rdd 3ch	<b>Dodaj Przycisk 3ch</b> przyporządkowuje wybrany przycisk do sterowania 3.
Rdd 4ch	<b>Dodaj Przycisk 4ch</b> przyporządkowuje wybrany przycisk do sterowania 4.
ErRSE 64	 <b>Usuń Listę UWAGA!</b> Usuwa całkowicie wszystkie zapisane w pamięci odbiornika polecenia sterownicze.
ErRSE 1	<b>Usuwa jeden pilot radiowy</b> Usuwa pilot radiowy (jeśli klon lub ponowne odtwarzanie zostaną dezaktywowane). Aby wybrać pilota radiowego do skasowania, wpisać pozycję lub nacisnąć przycisk na pilocie radiowym (pozycja zostanie wyświetlona)
cod rH	<b>Odczyt kodu odbiornika</b> Wyświetla kod odbiornika niezbędny do klonowania poleceń radiowych.

# ДОСТУП В МЕНЮ Fig. 1

DB12958 00101\_04

\*\*\* Ввод пароля.  
Запрашивается логикой "Уровень защиты", заданной на 1, 2, 3, 4

**УСЛОВНЫЕ ОБОЗНАЧЕНИЯ**

- + ↑ Перемещение вверх
- ↓ Перемещение вниз
- ← OK Подтверждение / включение экрана
- + → Выход из меню

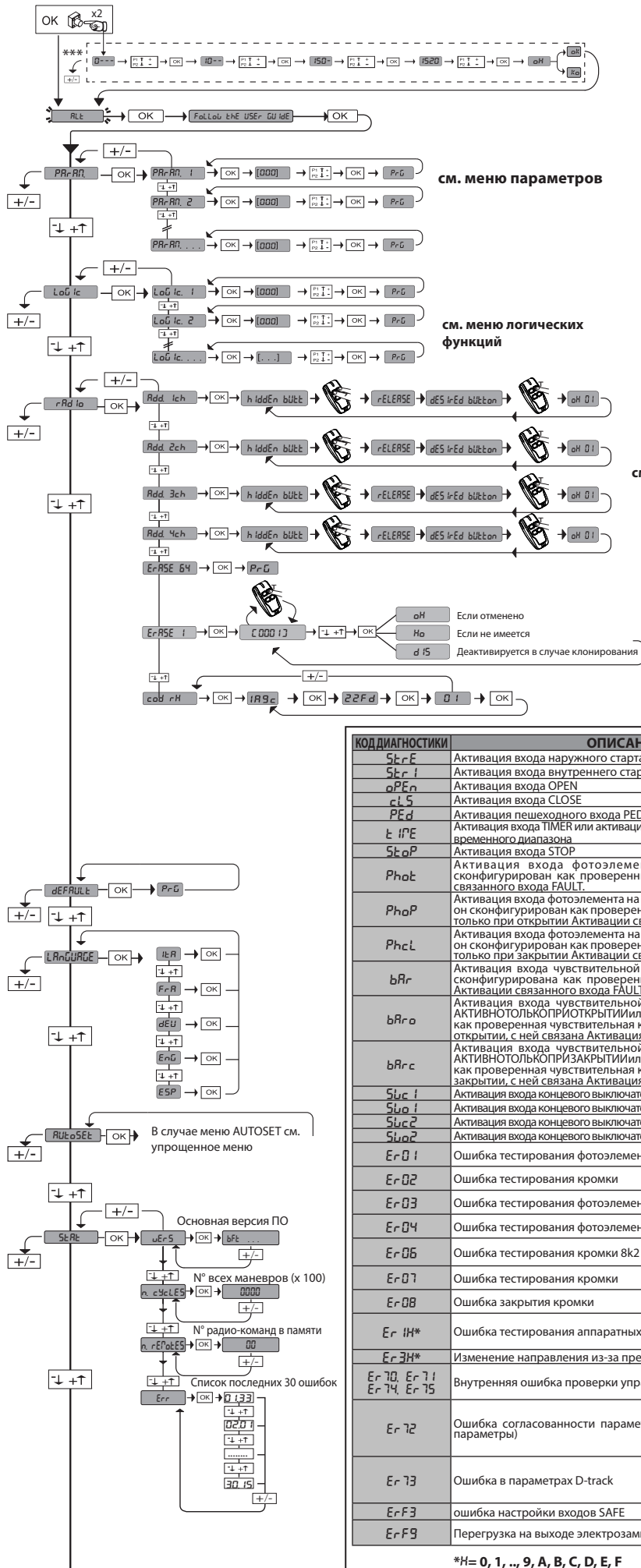

КОД ДИАГНОСТИКИ	ОПИСАНИЕ	ПРИМЕЧАНИЯ
St r E	Активация входа наружного старта START E	
St r I	Активация входа внутреннего старта START I	
o P E N	Активация входа OPEN	
c L S	Активация входа CLOSE	
PE d	Активация пешеходного входа PED	
t i M E	Активация входа TIMER или активации запрограммированного временного диапазона	
St o P	Активация входа STOP	
Pho t	Активация входа фотоэлемента PHOT или, если он сконфигурирован как проверенный фотоэлемент Активации связанного входа FAULT.	
Pho P	Активация входа фотоэлемента на открытии PHOT OP или, если он сконфигурирован как проверенный фотоэлемент, активный только при открытии Активации связанного входа FAULT.	
Phc L	Активация входа фотоэлемента на закрытии PHOT CL или, если он сконфигурирован как проверенный фотоэлемент, активный только при закрытии Активации связанного входа FAULT.	
bAr	Активация входа чувствительной кромки BAR или, если она сконфигурирована как проверенная чувствительная кромка Активации связанного входа FAULT.	
bAr o	Активация входа чувствительной кромки BAR с инверсией АКТИВНОТОЛЬКОПРИОТКРЫТИИ/или,еслиона сконфигурирована как проверенная чувствительная кромка, активная только при открытии, с ней связана Активация входа ОШИБКИ.	
bAr c	Активация входа чувствительной кромки BAR с инверсией АКТИВНОТОЛЬКОПРИЗАКРЫТИИ/или,еслиона сконфигурирована как проверенная чувствительная кромка, активная только при закрытии, с ней связана Активация входа ОШИБКИ.	
Swc 1	Активация входа концевого выключателя закрытия двигателя 1 SWC1	
Swc 2	Активация входа концевого выключателя открытия двигателя 1 SWO1	
Swc 2	Активация входа концевого выключателя закрытия двигателя 2 SWC2	
Swc 2	Активация входа концевого выключателя открытия двигателя 2 SWO2	
Er 01	Ошибка тестирования фотоэлементов	Проверить соединение фотоэлементов и/или установку логики
Er 02	Ошибка тестирования кромки	Проверить соединение кромок и/или установку логики
Er 03	Ошибка тестирования фотоэлементов при открытии	проверить соединение фотоэлементов и/или установку параметров/логики
Er 04	Ошибка тестирования фотоэлементов при закрытии	проверить соединение фотоэлементов и/или установку параметров/логики
Er 06	Ошибка тестирования кромки 8k2	Проверить соединение кромок и/или установку параметров/логики
Er 07	Ошибка тестирования кромки	Проверить соединение кромок и/или установку параметров/логики
Er 08	Ошибка закрытия кромки	Проверить соединение кромок и/или установку параметров/логики
Er 1H*	Ошибка тестирования аппаратных средств платы	- Проверить подключения к двигателю - Проблемы аппаратных средств на плате (свяжитесь со службой технической помощи)
Er 3H*	Изменение направления из-за препятствия - Amperostop	Проверить, есть ли препятствия на маршруте
Er 70, Er 71, Er 74, Er 75	Внутренняя ошибка проверки управления системы.	Попробовать выключить и снова включить плату. Если проблема остается, свяжитесь со службой технической помощи.
Er 72	Ошибка согласованности параметров подстанции (Логика и параметры)	При нажатии на клавишу ОК выбранные настройки подтверждаются. Плата продолжит работу с выбранными настройками. ⚠ <b>Необходимо проверить настройки платы (Логика и параметры).</b>
Er 73	Ошибка в параметрах D-track	При нажатии на клавишу ОК плата возобновит работу с D-track по умолчанию. ⚠ <b>Необходимо выполнить автоматическую настройку</b>
Er F3	ошибка настройки входов SAFE	Проверить правильность настройки входов SAFE
Er F9	Перегрузка на выходе электрозамка	- Проверить соединения замка - Неподходящий замок

\*H= 0, 1, .., 9, A, B, C, D, E, F

# ДОСТУП В МЕНЮ Fig. 1

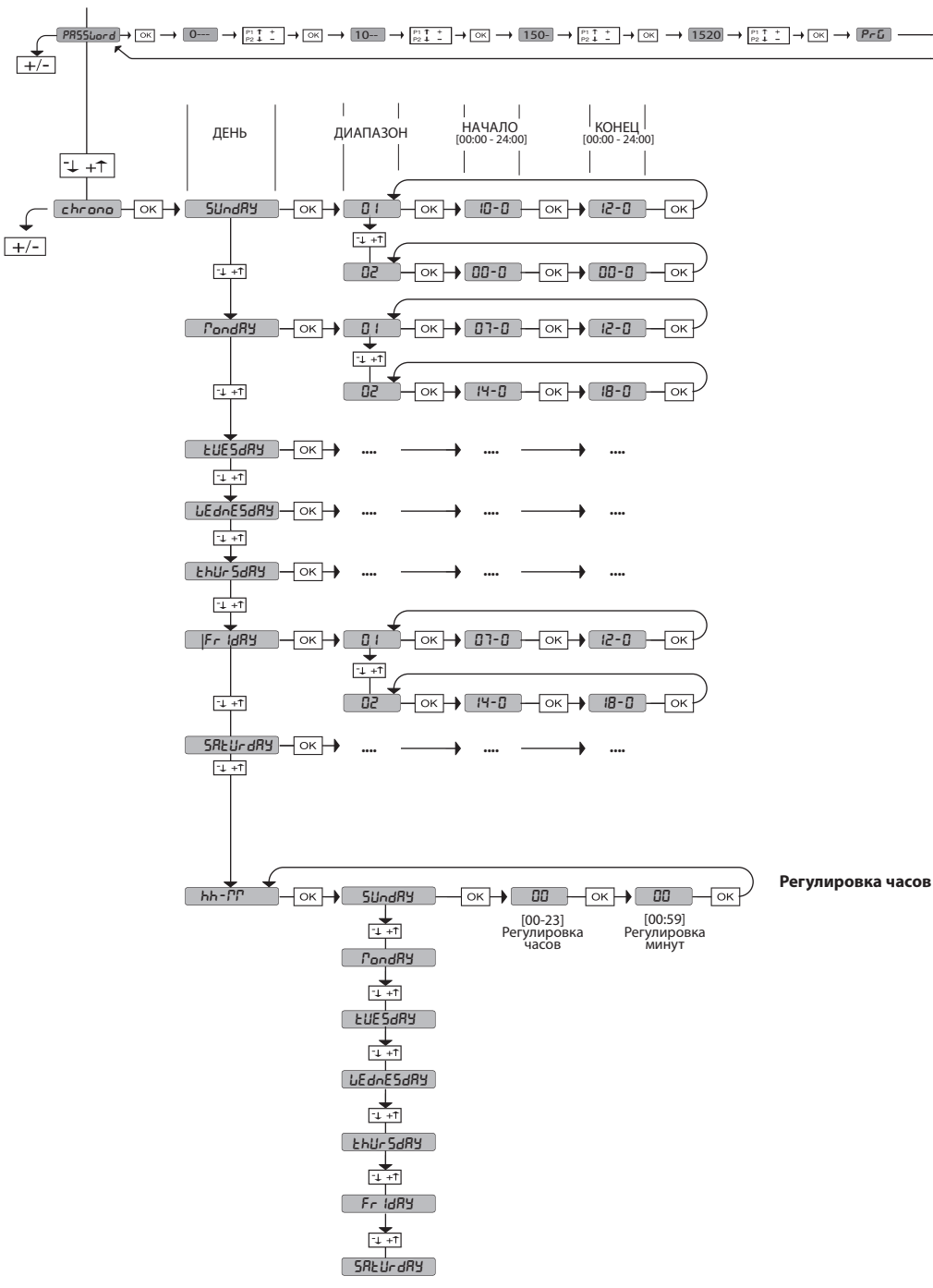

Регулировка часов

## 2) ОСНОВНЫЕ ПОЛОЖЕНИЯ

Щит управления **RIGEL 6** поставляется Изготовителем со стандартными настройками. Любые изменения вносятся с помощью встроенного дисплейного программатора или посредством универсального портативного программатора.

Реализована полная поддержка протокола EELINK.

Основные технические характеристики изделия:

- Управление 1 или 2 однофазными двигателями с термостойкой
- Примечание: Должны использоваться 2 двигателя одного и того же типа.
- Электронная регулировка крутящего момента
- Входы управления концевыми ограничителями закрытия/открытия, отдельные для каждого двигателя
- Отдельные входы для предохранителей
- Управление временными диапазонами
- Интегрированное обнаружение препятствий
- Предварительный нагрев двигателей с помощью считывания показаний встроенного зонда
- Регулируемый электродинамический тормоз
- Замедление скорости при приближении
- Радиоприемник, встроенный непрерывно изменяющийся код с клонированием передатчиков.

Плата снабжена клеммной панелью выдвижного типа для более удобного технического обслуживания или замены. Поставляется с рядом перемычек с подключаемыми кабелями в целях облегчения работ по установке.

**Перемычки предназначены для следующих клемм: 41-42, 41-43, 41-44, 41-45, 70-71, 70-72, 70-74, 76-77, 76-79, 81-82, 81-84. Если указанные выше клеммы уже используются, удалите соответствующие перемычки.**

### ПРОВЕРКА

Перед выполнением каждого цикла открытия и закрытия щит **RIGEL 6** выполняет контроль (проверку) реле хода, симисторов и предохранительных устройств (фотоэлементов и кромки).

В случае неисправности в работе проверьте надлежащую работу подсоединенных устройств, а также кабельную проводку.

**ВНИМАНИЕ:** если створка устанавливается в общественной зоне или снабжена опцией автоматического функционирования, рекомендуется установить пару фотоэлементов на высоте 5 см и одну пару - на высоте 40-50 см. Что касается автоматического режима, то под ним подразумевается любая команда, произвольно не активируемая пользователем (например, функция TCA, chgno, и т.д.)

### 3) ТЕХНИЧЕСКИЕ ХАРАКТЕРИСТИКИ

Питание	110-120V 50/60Hz 220-230V 50/60Hz
Изоляция сети/низкое напряжение	≥ 2 МОм 500 В ---

Диэлектрическая прочность	сеть/бит 3750 В~ за 1 минуту	
Питание дополнительных устройств	24 В~ (макс. поглощение 1А) 24 В~-безопасного напряжения	
AUX 0	Контакт выравнен 110-120 / 220-230 V~ N.O. (80W MAX)	⚠ AUX0+ AUX1+ AUX2= 80W MAX
AUX 1	Контакт выравнен 110-120 / 220-230 V~ N.O. (80W MAX)	
AUX 2	Контакт (НР) (MAX 110-120V~ 80W) (MAX 220-230V~ 80W)	
AUX 3	Контакт (НР) (Max 24V~)	10W MAX
LOCK	Выход для электрозамок 12 В ---	10W MAX
Плавкие предохранители	см. Fig. B	
Количество комбинаций:	4 миллиарда	
Макс. количество радиопреприятий, которые могут быть записаны в память	63	

Непрерывный цикл эксплуатации	эксплуатации	эксплуатации	1 мин. ВКЛ/ 2 мин. ВЫКЛ.	1 мин. ВКЛ/ 2 мин. ВЫКЛ.
Рабочая температура	-20°C/+50°C	-20°C/+55°C	-20°C/+50°C	-20°C/+55°C
Максимальная мощность двигателей 220-230V	2x375 W 1x750 W	2x250 W 1x500 W	2x650 W 1x750 W	2x500 W 1x750 W
Максимальная мощность двигателей 110-120V	2x195 W 1x390 W			

⚠ (110-120V) M1+M2+AUX0+AUX1+AUX2+AUX3+LOCK= 680W MAX @ T=+50°C

⚠ (220-230V) M1+M2+AUX0+AUX1+AUX2+AUX3+LOCK= 1300W MAX @ T=+50°C

### Варианты используемых трансмиттеров:

Все трансмиттеры ROLLING CODE, совместимые с ((CR-Ready))

### 4) УСТАНОВКА ТРУБ Fig. A

	ЗАЖИМ	Определение	Описание	
питание	L	ФАЗА	Напряжение питания однофазное 110-120V 50/60Hz 220-230V 50/60Hz	
	N	НЕЙТРАЛЬ		
	GND	ЗЕМЛЯ		
Двигатель	10	MOT1 ХОД	Соединение двигателя 1. Запаздывающий сдвиг фазы при закрытии.	
	11	MOT 1 COM		
	12	MOT1 ХОД		
	14	MOT 2 ХОД	Соединение двигателя 2. Запаздывающий сдвиг фазы при открытии. ⚠ Примечание: если "i Pакт.он"=1, не подсоединять никаких кабелей к зажимам 14-15-16	
	15	MOT 2 COM		
16	MOT 2 ХОД			
Aux	20	AUX 0 - КОНТАКТ ПОДКЛЮЧЕН К ИСТОЧНИКУ ПИТАНИЯ 110-120 / 220-230 V~	Конфигурируемый выход AUX 0 – Умолчание МИГАЮЩАЯ ЛАМПА. МОНОСТАБИЛЬНЫЙ РАДИОКАНАЛ / СИГНАЛЬНАЯ ЛАМПА ОТКРЫТЫХ ВОРОТ SCA/ Управление ЛАМПЫ ОСВЕЩЕНИЯ/ Управление ЛАМПЫ ЗОНЫ/ СВЕТ НА ЛЕСТНИЦЕ/ АВАРИЙНЫЙ СИГНАЛ ОТКРЫТЫХ ВОРОТ/ МИГАЮЩАЯ ЛАМПА/ ЭЛЕКТРОЗАМОК С ЗАЩЕЛКОЙ/ МАГНИТНЫЙ ЭЛЕКТРОЗАМОК/ ТЕХОБСЛУЖИВАНИЕ / МИГАЮЩАЯ ЛАМПА И ТЕХОБСЛУЖИВАНИЕ / СОСТОЯНИЕ ВОРОТ / БИСТАБИЛЬНЫЙ РАДИОКАНАЛ / РАДИОКАНАЛ С ТАЙМЕРОМ Смотрите таблицу "Конфигурация выходов AUX".	
	21	⚠		
	22	AUX 1 - КОНТАКТ ПОДКЛЮЧЕН К ИСТОЧНИКУ ПИТАНИЯ 110-120 / 220-230 V~	Конфигурируемый выход AUX 1 - По умолчанию выход ЛАМПЫ ЗОНЫ. МОНОСТАБИЛЬНЫЙ РАДИОКАНАЛ / СИГНАЛЬНАЯ ЛАМПА ОТКРЫТЫХ ВОРОТ SCA/ Управление ЛАМПЫ ОСВЕЩЕНИЯ/ Управление ЛАМПЫ ЗОНЫ/ СВЕТ НА ЛЕСТНИЦЕ/ АВАРИЙНЫЙ СИГНАЛ ОТКРЫТЫХ ВОРОТ/ МИГАЮЩАЯ ЛАМПА/ ЭЛЕКТРОЗАМОК С ЗАЩЕЛКОЙ/ МАГНИТНЫЙ ЭЛЕКТРОЗАМОК/ ТЕХОБСЛУЖИВАНИЕ / МИГАЮЩАЯ ЛАМПА И ТЕХОБСЛУЖИВАНИЕ / СОСТОЯНИЕ ВОРОТ / БИСТАБИЛЬНЫЙ РАДИОКАНАЛ / РАДИОКАНАЛ С ТАЙМЕРОМ Смотрите таблицу "Конфигурация выходов AUX".	
	23	⚠		
	24	AUX 2 - СВОБОДНЫЙ КОНТАКТ (НР)	Конфигурируемый выход AUX 2 – По умолчанию выход ИНДИКАТОРНОЙ ЛАМПОЧКИ ОТКРЫТЫХ ВОРОТ SCA. МОНОСТАБИЛЬНЫЙ РАДИОКАНАЛ / СИГНАЛЬНАЯ ЛАМПА ОТКРЫТЫХ ВОРОТ SCA/ Управление ЛАМПЫ ОСВЕЩЕНИЯ/ Управление ЛАМПЫ ЗОНЫ/ СВЕТ НА ЛЕСТНИЦЕ/ АВАРИЙНЫЙ СИГНАЛ ОТКРЫТЫХ ВОРОТ/ МИГАЮЩАЯ ЛАМПА/ ЭЛЕКТРОЗАМОК С ЗАЩЕЛКОЙ/ МАГНИТНЫЙ ЭЛЕКТРОЗАМОК/ ТЕХОБСЛУЖИВАНИЕ / МИГАЮЩАЯ ЛАМПА И ТЕХОБСЛУЖИВАНИЕ / СОСТОЯНИЕ ВОРОТ / БИСТАБИЛЬНЫЙ РАДИОКАНАЛ / РАДИОКАНАЛ С ТАЙМЕРОМ Смотрите таблицу "Конфигурация выходов AUX".	
	25			
	26	AUX 3 - СВОБОДНЫЙ КОНТАКТ (НР)	Конфигурируемый выход AUX 3 - По умолчанию выход 2-ГО РАДИОКАНАЛА. МОНОСТАБИЛЬНЫЙ РАДИОКАНАЛ / СИГНАЛЬНАЯ ЛАМПА ОТКРЫТЫХ ВОРОТ SCA/ Управление ЛАМПЫ ОСВЕЩЕНИЯ/ Управление ЛАМПЫ ЗОНЫ/ СВЕТ НА ЛЕСТНИЦЕ/ АВАРИЙНЫЙ СИГНАЛ ОТКРЫТЫХ ВОРОТ/ МИГАЮЩАЯ ЛАМПА/ ЭЛЕКТРОЗАМОК С ЗАЩЕЛКОЙ/ МАГНИТНЫЙ ЭЛЕКТРОЗАМОК/ ТЕХОБСЛУЖИВАНИЕ / МИГАЮЩАЯ ЛАМПА И ТЕХОБСЛУЖИВАНИЕ / СОСТОЯНИЕ ВОРОТ / БИСТАБИЛЬНЫЙ РАДИОКАНАЛ / РАДИОКАНАЛ С ТАЙМЕРОМ Смотрите таблицу "Конфигурация выходов AUX".	
	27			
	28			
29	LOCK 12В ---	Логика типа замка = 0 - Выход электрозамок с защелкой 12 В --- Выход активируется импульсом при каждом открытии и закрытии	<b>(МОДЕЛЬ ЕСВ)</b>	
				Логика типа замка = 1 - Выход магнитного электрозамок 12 В --- Выход активируется при закрытых воротах и при закрытии
				Логика типа замка = 2 - Выход электрозамок с защелкой 24 В --- (макс. 30 Вт). Выход включается, благодаря импульсу при каждом открытии.
		Логика типа замка = 3 - Выход магнитного электрозамок 24 В --- (макс. 15 Вт). Работает с закрытыми воротами.		

## РУКОВОДСТВО ПО УСТАНОВКЕ

	ЗАЖИМ	Определение	Описание
питание дополнительных устройств	50	24 В-	Выход питания дополнительного оборудования:
	51	24 В+	
	52	24 В безопасного напряжения +	Выход питания проверенных предохранительных устройств (трансмиссивер фотоэлементов и трансмиссивер чувствительной кромки). Выход активен только во время выполнения цикла маневра.
управления	60	Общий сигнал	Общий сигнал входов IC 1 и IC 2
	61	IC 1	Конфигурируемый управляющий вход 1 (HP) - По умолчанию START E (СТАРТ E). START E / START I / OPEN / CLOSE / PED / TIMER / TIMER PED Смотрите таблицу "Конфигурация управляющих входов".
	62	IC 2	Конфигурируемый управляющий вход 2 (HP) - По умолчанию PED (ПЕШ.). START E / START I / OPEN / CLOSE / PED / TIMER / TIMER PED Смотрите таблицу "Конфигурация управляющих входов".
	63	Общий сигнал	Общий сигнал входов IC 3 и IC 4
	64	IC 3	Конфигурируемый управляющий вход 3 (HP) - По умолчанию OPEN (ОТКРЫТЬ). START E / START I / OPEN / CLOSE / PED / TIMER / TIMER PED Смотрите таблицу "Конфигурация управляющих входов".
	65	IC 4	Конфигурируемый управляющий вход 4 (HP) - По умолчанию CLOSE (ЗАКРЫТИЯ). START E / START I / OPEN / CLOSE / PED / TIMER / TIMER PED Смотрите таблицу "Конфигурация управляющих входов".
Предохранительные устройства	70	Общий сигнал	Общий сигнал входов STOP, SAFE 1 и SAFE 2
	71	STOP	Команда прерывает маневр. (H3). Если не используется, оставьте перемычку вставленной.
	72	SAFE 1	Конфигурируемый вход безопасности 1 (H3) - По умолчанию PHOT (ФОТ). PHOT / PHOT TEST / PHOT OP / PHOT OP TEST / PHOT CL / PHOT CL TEST / BAR / BAR TEST / BAR 8K2 / BAR OP / BAR OP TEST / BAR 8K2 OP / BAR CL / BAR CL TEST / BAR 8K2 CL Смотрите таблицу "Конфигурация входов безопасности".
	73	FAULT 1	Вход проверки предохранительных устройств, подключенных к SAFE 1.
	74	SAFE 2	Конфигурируемый вход безопасности 2 (H3) - По умолчанию BAR. PHOT / PHOT TEST / PHOT OP / PHOT OP TEST / PHOT CL / PHOT CL TEST / BAR / BAR TEST / BAR 8K2 / BAR OP / BAR OP TEST / BAR 8K2 OP / BAR CL / BAR CL TEST / BAR 8K2 CL Смотрите таблицу "Конфигурация входов безопасности".
	75	FAULT 2	Вход проверки предохранительных устройств, подключенных к SAFE 2.
	76	Общий сигнал	Общий сигнал входов SAFE 3 и SAFE 4
	77	SAFE 3	Конфигурируемый вход безопасности 3 (H3) - По умолчанию PHOT (ФОТ ОТКРЫТЬ). PHOT / PHOT TEST / PHOT OP / PHOT OP TEST / PHOT CL / PHOT CL TEST / BAR / BAR TEST / BAR OP / BAR OP TEST / BAR CL / BAR CL TEST / Смотрите таблицу "Конфигурация входов безопасности".
	78	FAULT 3	Вход проверки предохранительных устройств, подключенных к SAFE 3.
	79	SAFE 4	Конфигурируемый вход безопасности 4 (H3) - По умолчанию PHOT (ФОТ ЗАКРЫТИЯ). PHOT / PHOT TEST / PHOT OP / PHOT OP TEST / PHOT CL / PHOT CL TEST / BAR / BAR TEST / BAR OP / BAR OP TEST / BAR CL / BAR CL TEST / Смотрите таблицу "Конфигурация входов безопасности".
	80	FAULT 4	Вход проверки предохранительных устройств, подключенных к SAFE 4.
	81	Общий сигнал	Общий сигнал входов SAFE 5 и SAFE 6
	82	SAFE 5	Конфигурируемый вход безопасности 5 (H3) - По умолчанию PHOT (ФОТ). PHOT / PHOT TEST / PHOT OP / PHOT OP TEST / PHOT CL / PHOT CL TEST / BAR / BAR TEST / BAR OP / BAR OP TEST / BAR CL / BAR CL TEST / Смотрите таблицу "Конфигурация входов безопасности".
	83	FAULT 5	Вход проверки предохранительных устройств, подключенных к SAFE 5.
	84	SAFE 6	Конфигурируемый вход безопасности 6 (H3) - По умолчанию BAR. PHOT / PHOT TEST / PHOT OP / PHOT OP TEST / PHOT CL / PHOT CL TEST / BAR / BAR TEST / BAR OP / BAR OP TEST / BAR CL / BAR CL TEST / Смотрите таблицу "Конфигурация входов безопасности".
85	FAULT 6	Вход проверки предохранительных устройств, подключенных к SAFE 6.	
Антенна	Y	АНТЕННА	Вход антенны. Пользуйтесь антенной, настроенной на частоту 433 МГц. Для подключения антенны-приемника используйте коаксиальный кабель RG58. Наличие металлических масс рядом с антенной может создавать помехи радиоприему. В случае слабого сигнала трансмиссивера переместите антенну в более подходящее место.
	#	SHIELD	
NTC		NTC	Вход для подключения температурного зонда

### Конфигурация выходов AUX

Логика Aux= 0 – Выход МОНОСТАБИЛЬНОГО РАДИОКАНАЛА. Контакт остается замкнут в течение 1 сек. при включении радиоканала.
Логика Aux= 1 – Выход ИНДИКАТОРНОЙ ЛАМПОЧКИ ОТКРЫТЫХ ВОРОТ SCA. Контакт будет замкнут во время открытия и при открытой створке, будет прерывистым при закрытии, будет разомкнут при закрытой створке.
Логика Aux= 2 – Выход управления ЛАМПЫ ОСВЕЩЕНИЯ. Контакт остается замкнут в течение 90 секунд после последнего маневра.
Логика Aux= 3 – Выход управления ЛАМПЫ ЗОНЫ. Контакт остается замкнут, пока совершается маневр.
Логика Aux= 4 – Выход СВЕТА НА ЛЕСТНИЦЕ. Контакт остается замкнут в течение 1 секунды в начале маневра.
Логика Aux= 5 – Выход АВАРИЙНОГО СИГНАЛА ОТКРЫТЫХ ВОРОТ. Контакт остается замкнут, если створка останется открыта в течение времени, в два раза большего по сравнению с установленным TCA.
Логика Aux= 6 – Выход для МИГАЮЩЕЙ ЛАМПЫ. Контакт остается замкнут во время движения створок.
Логика Aux= 7 – Выход для ЭЛЕКТРОЗАМКА С ЗАЩЕЛКОЙ. Контакт остается замкнутым в течение 2 секунд при каждом открытии и каждом закрытии.
Логика Aux= 8 – Выход для ЭЛЕКТРОМАГНИТНОГО ЗАМКА. Контакт остается замкнутым при закрытых воротах и во время маневра закрытия.
Логика Aux= 9 – Выход ТЕХОБСЛУЖИВАНИЕ. Контакт остается замкнутым при достижении значения, заданного в параметре "Техобслуживание", для сигнализации запроса техобслуживания.
Логика Aux= 10 – Выход МИГАЮЩАЯ ЛАМПА И ТЕХОБСЛУЖИВАНИЕ. Контакт остается замкнутым во время движения створок. При достижении значения, заданного в параметре "Техобслуживание", по завершении маневра, при закрытой створке, контакт 4 раза замыкается на 10 с и размыкается на 5 с для сигнализации запроса техобслуживания.
Логика Aux= 11 – Не Доступно
Логика Aux= 12 – Не Доступно



## РУКОВОДСТВО ПО УСТАНОВКЕ

D81295800101\_04

### Конфигурация выходов AUX

<p>Логика Aux = 13 – Выход СОСТОЯНИЯ ВОРОТ. Контакт остается замкнутым при закрытых воротах.</p>
<p>Логика Aux = 14 – Выход БИСТАБИЛЬНОГО РАДИОКАНАЛА Контакт изменяет состояние (разомкнутый - замкнутый) при активации радиоканала.</p>
<p>Логика Aux = 15 - Выход РАДИОКАНАЛА С ТАЙМЕРОМ Контакт остается замкнутым в случае программируемого времени активации радиоканала (время выхода) Если во время указанного времени клавиша будет вновь нажата, отсчет времени начинается сначала.</p>

### Конфигурация управляющих входов

<p>Логика IC= 0 - Вход сконфигурирован как Start E (Старт E). Работа согласно логике <math>5\text{tEP} - bY - 5\text{tEP} \text{ P}\text{a}\text{u}\text{E}\text{P}\text{n}\text{E}</math>. Наружный старт для управления семафором.</p>
<p>Логика IC= 1 - Вход сконфигурирован как Start I (Старт I). Работа согласно логике <math>5\text{tEP} - bY - 5\text{tEP} \text{ P}\text{a}\text{u}\text{E}\text{P}\text{n}\text{E}</math>. Внутренний старт для управления семафором.</p>
<p>Логика IC= 2 - Вход сконфигурирован как Open (Открыть). Команда осуществляет открытие. Если контакт входа останется замкнут, створки остаются открыты до размыкания контакта. При разомкнутом контакте автоматическая установка закрывается после истечения времени TSA, если оно было включено.</p>
<p>Логика IC= 3 - Вход сконфигурирован как Close (Закреть). Команда осуществляет закрытие.</p>
<p>Логика IC= 4 - Вход сконфигурирован как Ped (Пешеход. проход). Команда осуществляет частичное открытие для пешеходного прохода. Работа согласно логике <math>5\text{tEP} - bY - 5\text{tEP} \text{ P}\text{a}\text{u}\text{E}\text{P}\text{n}\text{E}</math>.</p>
<p>Логика IC= 5 - Вход сконфигурирован как Timer (Таймер). Работает также, как open, но закрытие обеспечивается даже при отсутствии сетевого питания.</p>
<p>Логика IC= 6 - Вход сконфигурирован как Timer Ped (Таймер пешеход. прохода). Команда осуществляет частичное открытие для пешеходного прохода. Если контакт входа останется замкнут, створка остается открыта до размыкания контакта. Если контакт входа будет замкнут и будет включена команда Start E (Старт E), Start I (Старт I) или Open (Открыть), будет осуществлен полный маневр, чтобы затем вернуться к открытию для пешеходного прохода. Закрытие обеспечивается даже при отсутствии сетевого питания.</p>

### Конфигурация входов безопасности

<p>Логика SAFE= 0 - Вход сконфигурирован как Phot, фотоэлемент непроверенных (*) (Fig. F, поз. 1). Позволяет подключить устройства, не оснащенные дополнительным проверочным контактом. В случае затемнения фотоэлементы активны, как при открытии, так и при закрытии. Затемнение фотоэлемента при закрытии инвертирует движение только после освобождения фотоэлемента. Если не используется, оставьте перемычку вставленной.</p>
<p>Логика SAFE= 1 - Вход сконфигурирован как Phot test, проверенный фотоэлемент. (Fig. F, поз. 2). Включает проверку фотоэлементов с началом маневра. В случае затемнения фотоэлементы активны, как при открытии, так и при закрытии. Затемнение фотоэлемента при закрытии инвертирует движение только после освобождения фотоэлемента.</p>
<p>Логика SAFE= 2 - Вход сконфигурирован как Phot op, фотоэлемент действует только при открытии непроверенных (*) (Fig. F, поз. 1) Позволяет подключить устройства, не оснащенные дополнительным проверочным контактом. В случае затемнения исключается работа фотоэлемента при закрытии. В фазе открытия блокирует движение на время затемнения фотоэлемента. Если не используется, оставьте перемычку вставленной.</p>
<p>Логика SAFE= 3 - Вход сконфигурирован как Phot op test, проверенный фотоэлемент действует только при открытии (Fig. F, поз. 2). Включает проверку фотоэлементов с началом маневра. В случае затемнения исключается работа фотоэлемента при закрытии. В фазе открытия блокирует движение на время затемнения фотоэлемента.</p>
<p>Логика SAFE= 4 - Вход сконфигурирован как Phot cl, фотоэлемент действует только при закрытии непроверенных (*) (Fig. F, поз. 1) Позволяет подключить устройства, не оснащенные дополнительным проверочным контактом. В случае затемнения исключается работа фотоэлемента при открытии. На этапе закрытия функция немедленно инвертируется. Если не используется, оставьте перемычку вставленной.</p>
<p>Логика SAFE= 5 - Вход сконфигурирован как Phot cl test, проверенный фотоэлемент действует только при закрытии (Fig. F, поз. 2). Включает проверку фотоэлементов с началом маневра. В случае затемнения исключается работа фотоэлемента при открытии. На этапе закрытия функция немедленно инвертируется.</p>
<p>Логика SAFE= 6 - Вход сконфигурирован как Var, чувствительная кромка непроверенных (*) (Fig. F, поз. 3) Позволяет подключить устройства, не оснащенные дополнительным проверочным контактом. Команда изменяет направление движения на противоположное в течение 2 сек. Если не используется, оставьте перемычку вставленной.</p>
<p>Логика SAFE= 7 - Вход сконфигурирован как Var, проверенная чувствительная кромка (Fig. F, поз. 4). Включает проверку чувствительных кромок с началом маневра. Команда изменяет направление движения на противоположное в течение 2 сек.</p>
<p>Логика SAFE= 8 - Вход сконфигурирован как Var 8k2 (Fig. F, поз. 5). Вход для резистивной кромки 8K2. Команда изменяет направление движения на противоположное в течение 2 сек.</p>
<p>Логика SAFE=9 Вход сконфигурирован как Var op, чувствительная кромка с инверсией, активной только при открытии, при включении во время закрытия, выполняется остановка автоматики (СТОП) (рис. F, поз. 3). Обеспечивает подключение устройств, не оснащенных дополнительным проверочным контактом. Срабатывание на этапе открытия вызывает инверсию движения на 2 сек, срабатывание на этапе закрытия вызывает остановку. Если не используется, оставьте перемычку вставленной.</p>
<p>Логика SAFE=10 Вход сконфигурирован как Var op test, проверенная чувствительная кромка с инверсией, активной только при открытии, при включении во время закрытия, выполняется остановка автоматики (СТОП) (рис. F, поз. 4). Включает проверку чувствительных кромок с началом маневра. Срабатывание на этапе открытия вызывает инверсию движения на 2 сек, срабатывание на этапе закрытия вызывает остановку.</p>
<p>Логика SAFE=11 Вход сконфигурирован как Var 8k2 op, чувствительная кромка 8k2 с инверсией, активной только при открытии, при включении во время закрытия, выполняется остановка автоматики (СТОП) (рис. F, поз. 5). Срабатывание на этапе открытия вызывает инверсию движения на 2 сек, срабатывание на этапе закрытия вызывает остановку.</p>
<p>Логика SAFE=12 Вход сконфигурирован как Var cl, чувствительная кромка с инверсией, активной только при закрытии, при включении во время открытия, выполняется остановка автоматики (СТОП) (рис. F, поз. 3). Обеспечивает подключение устройств, не оснащенных дополнительным проверочным контактом. Срабатывание на этапе закрытия вызывает инверсию движения на 2 сек, срабатывание на этапе открытия вызывает остановку. Если не используется, оставьте перемычку вставленной.</p>
<p>Логика SAFE=13 Вход сконфигурирован как Var cl test, проверенная чувствительная кромка с инверсией, активной только при закрытии, при включении во время открытия, выполняется остановка автоматики (СТОП) (рис. F, поз. 4). Включает проверку чувствительных кромок с началом маневра. Срабатывание на этапе закрытия вызывает инверсию движения на 2 сек, срабатывание на этапе открытия вызывает остановку.</p>
<p>Логика SAFE=14 Вход сконфигурирован как Var 8k2 cl, чувствительная кромка 8k2 с инверсией, активной только при закрытии, при включении во время открытия, выполняется остановка автоматики (СТОП) (рис. F, поз. 5). Срабатывание на этапе закрытия вызывает инверсию движения на 2 сек, срабатывание на этапе открытия вызывает остановку.</p>

**(\*) Если устанавливаются устройства типа "D" (согласно определению стандарта EN12453), соединенные в непроверенном режиме, предписывать проведение обязательного техобслуживания с периодичностью, по крайней мере, раз в полгода.**



**5) ПОДСОЕДИНЕНИЕ КЛЕММНОЙ КОРОБКИ Fig. B**

**ПРЕДУПРЕЖДЕНИЯ РЕКОМЕНДАЦИИ** - При осуществлении монтажа кабельной проводки и установки необходимо соблюдать действующие нормы и, в любом случае, принципы надлежащей технической практики. Проводники, к которым подается питание под другим напряжением, должны быть четко отделены или надлежащим образом изолированы с помощью дополнительной изоляции толщиной, по крайней мере, 1 мм. Провода должны быть связаны и закреплены у клемм на держателе, например, с помощью хомутов. Все соединительные кабели должны проходить вдали от радиаторов.

**6) ПРЕДОХРАНИТЕЛЬНЫЕ УСТРОЙСТВА**

**Примечание: использовать только предохранительные устройства приемных устройств со свободно изменяющим состояние контактом.**

**6.1) ПРОВЕРЕННЫЕ УСТРОЙСТВА Fig. E****6.2) ПОДСОЕДИНЕНИЕ 1 ПАРЫ НЕПРОВЕРЕННЫХ ФОТОЭЛЕМЕНТОВ FIG. C****7) ДОСТУП К МЕНЮ: FIG. 1****7.1) МЕНЮ ПАРАМЕТРОВ (PARAM) (ТАБЛИЦА "А" ПАРАМЕТРЫ)****7.2) МЕНЮ ЛОГИЧЕСКИХ ФУНКЦИЙ (LOGIC) (ТАБЛИЦА "В" ЛОГИЧЕСКИЕ ФУНКЦИИ)****7.3) МЕНЮ РАДИО (radio) (ТАБЛИЦА "С" РАДИО)**

**ВАЖНОЕ ПРИМЕЧАНИЕ: ПЕРВЫЙ СОХРАНЕННЫЙ В ПАМЯТИ ПЕРЕДАТЧИК НЕОБХОДИМО ОТМЕТИТЬ В КАЧЕСТВЕ ГЛАВНОГО (MASTER).**

В случае программирования вручную, первому передатчику назначается КЛЮЧЕВОЙ КОД ПРИЕМНОГО УСТРОЙСТВА; данный код необходим для того, чтобы обеспечить возможность дальнейшего клонирования радиопередатчиков. Кроме того, встроенное бортовое приемное устройство Clonix обеспечивает выполнение некоторых важных передовых функций:

- Клонирование главного передатчика (rolling-code или фиксированный код).
- Клонирование для замены передатчиков, уже подключенных к приемному устройству.
- Управление базой данных передатчиков.
- Управление системой приемных устройств.

Для использования этих передовых функций смотрите руководство по универсальному портативному программатору, а также „Общее руководство по программированию приемных устройств“.

В случае использования 4-канального радиоуправления рекомендуется зарезервировать за одним из них функцию останова (STOP).

**7.4) МЕНЮ ЗАВОДСКИХ НАСТРОЕК (default)**

Возвращает блок управления к значениям, заданным по умолчанию (DEFAULT). После перезапуска необходимо ввести новые автоматические настройки (AUTOSSET).

**7.5) МЕНЮ ЯЗЫК (sprache)**

Позволяет задать язык дисплея программатора.

**7.6) МЕНЮ АВТОМАТИЧЕСКОЙ НАСТРОЙКИ (AUTOset)**

Этапы автоматической настройки для двигателей с концевыми выключателями (Рис. D1):

- 1 - Привести створки в соответствие концевому ограничителю на закрытии.
- 2 - Запустить операцию автоматической настройки с помощью соответствующего меню, нажать клавишу ОК, чтобы запустить маневр открытия двигателя 1.
- 3 - На дисплей будет выведено сообщение "M1.o".
- 4 - Дождаться срабатывания концевого выключателя на открытии, чтобы завершить маневр по открытию двигателя 1.
- 5 - Автоматически начинается маневр по открытию двигателя 2 На дисплей выводится "M2.o".
- 6 - Дождаться срабатывания концевого выключателя на открытии, чтобы завершить маневр по открытию двигателя 2, на дисплей будет выведено сообщение CLOSE (ЗАКРЫТЬ).
- 7 - Нажать клавишу ОК, чтобы запустить маневр по открытию двигателя 2. На дисплей выводится "M2.c".
- 8 - Дождаться срабатывания концевого выключателя на закрытии, чтобы завершить маневр по закрытию двигателя 2.
- 9 - Автоматически начинается маневр по закрытию двигателя 1 На дисплей выводится "M1.c".
- 10 - Дождаться срабатывания концевого выключателя на закрытии, чтобы завершить маневр по закрытию двигателя 1. Если время работы правильно сохранено в памяти, на дисплей будет выведено сообщение OPEN (ОТКРЫТЬ).
- 11 - Нажать клавишу ОК, чтобы запустить второй цикл для расчета значения крутящего момента, необходимого для движения створки(-ок), на дисплей будет выведено сообщение "M1.o".
- 12 - дождаться срабатывания концевого выключателя на открытии, чтобы завершить маневр по открытию двигателя 1.
- 13 - Автоматически начинается маневр по открытию двигателя 2 На дисплей выводится "M2.o".
- 14 - Дождаться срабатывания концевого выключателя на открытии, чтобы завершить маневр по открытию двигателя 2, на дисплей будет выведено сообщение CLOSE (ЗАКРЫТЬ).
- 15 - Нажать клавишу ОК, чтобы запустить маневр по открытию двигателя 2. На дисплей выводится "M2.c".
- 16 - Дождаться срабатывания концевого выключателя на закрытии, чтобы завершить маневр по закрытию двигателя 2.
- 17 - Автоматически начинается маневр по закрытию двигателя 1 На дисплей выводится "M1.c".
- 18 - Дождаться срабатывания концевого выключателя на закрытии, чтобы завершить маневр по закрытию двигателя 1.
- 19 - Если автоматическая настройка завершилась правильно, на дисплей будет выведено сообщение «OK»; в случае ошибки автоматической настройки на дисплей выводится сообщение «KO», а операция повторяется с этапа 1.

Если в настройках двигатель 1 задан активным, выполняются этапы, относящиеся к двигателю 2.

Этапы автоматической настройки для двигателей без концевых выключателей (Рис. D2):

- 1 - Привести створку в соответствие концевым ограничителем на закрытии.
- 2 - Запустить операцию автоматической настройки с помощью соответствующего меню, нажать клавишу ОК, чтобы запустить маневр открытия двигателя 1.
- 3 - На дисплей будет выведено сообщение "M1.o".
- 4 - Нажать клавишу ОК, чтобы запустить маневр по открытию двигателя 1. На дисплей выводится "M2.o".
- 5 - Автоматически начинается маневр по открытию двигателя 2
- 6 - Нажать клавишу ОК, чтобы завершить маневр по открытию двигателя 2, на дисплей будет выведено сообщение CLOSE.
- 7 - Нажать клавишу ОК, чтобы запустить маневр по закрытию двигателя 2. На дисплей выводится "M2.c".
- 8 - Нажать клавишу ОК, чтобы завершить маневр по закрытию двигателя 2. На дисплей выводится "M1.c".
- 9 - Автоматически начинается маневр по закрытию двигателя 1
- 10 - Нажать клавишу ОК, чтобы завершить маневр по закрытию двигателя 1. Если время работы правильно сохранено в памяти, на дисплей будет

- 11 - выведено сообщение OPEN (ОТКРЫТЬ).
- 11 - Нажать клавишу ОК, чтобы запустить второй цикл для расчета значения крутящего момента, необходимого для движения створки(-ок), на дисплей будет выведено сообщение "M1.o".
- 12 - Дождаться срабатывания времени работы двигателя 1, чтобы завершить маневр по открытию двигателя 1.
- 13 - Автоматически начинается маневр по открытию двигателя 2 На дисплей выводится "M2.o".
- 14 - Дождаться срабатывания времени работы двигателя 2, чтобы завершить маневр по открытию двигателя 2, на дисплей будет выведено сообщение CLOSE (ЗАКРЫТЬ).
- 15 - Нажать клавишу ОК, чтобы запустить маневр по закрытию двигателя 2. На дисплей выводится "M2.c".
- 16 - Дождаться срабатывания времени работы двигателя 2, чтобы завершить маневр по закрытию двигателя 2.
- 17 - Автоматически начинается маневр по закрытию двигателя 1 На дисплей выводится "M1.c".
- 18 - Дождаться срабатывания времени работы двигателя 1, чтобы завершить маневр по закрытию двигателя 1.
- 19 - Если автоматическая настройка завершилась правильно, на дисплей будет выведено сообщение «OK»; в случае ошибки автоматической настройки на дисплей выводится сообщение «KO», а операция повторяется с этапа 1.

Если в настройках двигатель 1 задан активным, выполняются этапы, относящиеся к двигателю 2.

Во время этой фазы следует избегать срабатывания фотоэлементов, а также использования команд ПУСК (START), СТОП (STOP), OPEN (ОТКРЫТЬ), CLOSE (ЗАКРЫТЬ) и дисплея.

По окончании этой операции блок управления автоматически установит оптимальные значения параметры, время работы. Проверьте их и, в случае необходимости, измените их, как описано в программировании.



**ВНИМАНИЕ! Проверьте, чтобы значение силы импульса, измеренное в точках, предусмотренных стандартом EN12445, было меньше предусмотренного стандартом EN 12453.**



**Сила импульса должна быть ограничена с помощью активных чувствительных кромок, соответствующих стандарту EN12978.**



**Внимание!! На этапе задания автоматических настроек функция обнаружения препятствий не включена, поэтому монтажник должен контролировать движение автоматической установки и не допускать приближения к ней или нахождения в радиусе ее действия людей и предметов.**

**7.7) ПОСЛЕДОВАТЕЛЬНОСТЬ ПРОВЕРКИ УСТАНОВКИ**

1. Применить чувствительные к давлению или электрочувствительные предохранительные устройства (например, активную кромку)
2. Выполнить операцию АВТОМАТИЧЕСКОЙ НАСТРОЙКИ (\*)
3. Проверить ударные силы: если соблюдаются пределы, перейти к пункту 5, в противном случае
4. Разрешить движение привода только в режиме «Присутствие человека»
5. Убедиться, что все приборы обнаружения присутствия на участке проведения операций исправно работают.

(\*) Перед осуществлением автоматической настройки убедиться, что все работы по монтажу и принятию необходимых мер безопасности были выполнены в соответствии с предписаниями инструкций по установке, содержащихся в руководстве по механизации, а параметры «Сила открытия/закрытия», «Замедление» и «Время замедления» заданы.

**7.8) МЕНЮ СТАТИСТИКИ**

Позволяет отобразить версию платы, общее количество маневров (в сотнях), количество записанных в память радиоуправлений и последние 30 ошибок (первые 2 цифры указывают на положение, последние 2 - на код ошибки). Ошибка 01 - это самая недавняя ошибка.

**7.9) МЕНЮ ПАРОЛЯ**

Позволяет установить пароль для программирования платы по сети U-link». При логике "УРОВЕНЬ ЗАЩИТЫ", заданной на 1,2,3,4, запрашивается пароль для доступа к меню программирования. После 10 неудачных попыток подряд перед выполнением новой попытки необходимо подождать 3 минуты. В этот период при каждой попытке доступа на дисплее отображается "BLOC". Пароль по умолчанию - 1234.

**7.10) МЕНЮ CHRONO Рис. I**

Обеспечивает настройку работы по временным диапазонам. Можно запрограммировать до двух временных диапазонов на день, в которые ворота остаются открытыми (с понедельника по воскресенье). Внутри временного диапазона осуществляется открытие створок, которые остаются открытыми до завершения временного диапазона.

**8) ДАВЛЕНИЕ НА КОНЦЕВОЙ ВЫКЛЮЧАТЕЛЬ ЗАКРЫТИЯ Fig. F Поз. A-B НАПРАВЛЕНИЕ ОТКРЫТИЯ Fig. F Поз. C-D****9) СОЕДИНЕНИЕ С РАСШИРЕННЫМИ ПЛАТАМИ И УНИВЕРСАЛЬНЫМ ПОРТАТИВНЫМ ПРОГРАММАТОРОМ (Fig. G) Смотрите специальное руководство.****10) ДОПОЛНИТЕЛЬНЫЕ МОДУЛИ U-LINK**

Смотрите руководства для модулей U-link  
Применение некоторых модулей вызовет уменьшение радиодоступности. Привести установку в соответствие с подходящей антенной, настроенной на частоту 433 МГц

**11) ВОССТАНОВЛЕНИЕ ЗАВОДСКИХ НАСТРОЕК (Рис.Н)**

**ВНИМАНИЕ!** При этом блок управления возвращается на заводские настройки и стираются все записанные в память радиокоманды.

**ВНИМАНИЕ!** Неправильная настройка может причинить ущерб людям, животным или предметам.

- Отключите напряжение от платы (Рис. Н поз. 1)
- Разомкните вход Стоп и нажмите одновременно кнопки – и ОК (Рис. Н поз. 2)
- Подайте напряжение на плату (Рис. Н поз. 3)
- Дисплей отображает RST, в течение 3 с подтвердите клавишей ОК (Рис. Н поз. 4)
- Дождитесь окончания процедуры (Рис. Н поз. 5)
- Процедура завершена (Рис. Н поз. 6)

**ВНИМАНИЕ! Неправильная настройка может причинить ущерб людям, животным или предметам.**



**ВНИМАНИЕ: Проверьте, чтобы значение силы импульса, измеренное в точках, предусмотренных стандартом EN12445, было меньше предусмотренного стандартом EN 12453.**



**Сила импульса может быть уменьшена путем использования деформируемых кромок.**



Для достижения наилучшего результата рекомендуется выполнять автоматическую настройку, когда двигатели находятся в состоянии покоя (то есть, не перегреты вследствие значительного количества последовательно выполняемых маневров).

## РУКОВОДСТВО ПО УСТАНОВКЕ

ТАБЛИЦА "А" - МЕНЮ ПАРАМЕТРОВ - (PR-RF)

Параметр	мин.	макс.	По умолчанию	Личные	Определение	Описание
$oPEn\ uorMt\ Pot\ 1$	3.0	180.0	60.0		Время работы по открытию двигателя 1 [с]	Установите значение времени работы в секундах для двигателей 1 / 2 при открытии.
$oPEn\ uorMt\ Pot\ 2$	3.0	180.0	60.0		Время работы по открытию двигателя 2 [с]	По завершении автоматической настройки будет установлено фактическое значение работы двигателя.
$cLS\ uorMt\ Pot\ 1$	3.0	180.0	60.0		Время работы по закрытию двигателя 1 [с]	Установите значение времени работы в секундах для двигателей 1 / 2 при закрытии.
$cLS\ uorMt\ Pot\ 2$	3.0	180.0	60.0		Время работы по закрытию двигателя 2 [с]	По завершении автоматической настройки будет установлено фактическое значение работы двигателя.
$PRrt\ iRL\ oPEn\ iNG$	3	90	6		Частичное открытие M1 [s]	Время частичного открытия после активации регулятора PED двигателя M1
$oPEn\ dELAY\ t\ iNE$	0	30	3		Время запаздывания открытия двигателя 1 [s]	Время запаздывания при открытии двигателя 2 по отношению к двигателю 1.
$cLS\ dELAY\ t\ iNE$	0	30	3		Время запаздывания закрытия двигателя 1 [s]	Время запаздывания при закрытии двигателя 1 по отношению к двигателю 2.
$SLow\ -\ down\ t.\ Pot.\ 1$	0	30	0		Время замедления двигателя 1 [s]	Установить время замедления при сближении. Время замедления отнимается от времени работы.
$SLow\ -\ down\ t.\ Pot.\ 2$	0	30	0		Время замедления двигателя 2 [s]	<b>ПРИМЕЧАНИЕ:</b> Использовать эту функцию, только если есть концевой выключатель. (***)
$t\ cR$	0	120	10		Время автоматического закрытия [s]	Время ожидания перед автоматическим закрытием.
$t\ rFLiGht\ cLRt$	1	180	40		Время освобождения зоны семафора [s]	Время освобождения конкретной зоны от дорожного трафика, регулируемого семафором.
$oUtPUt\ t\ iPE$	1	240	10		Время активации выхода по таймеру [s]	Длительность активации выхода радиоканала с таймером в секундах.
$oPForcE$	1	99	50		Leaf force during opening [%]	Сила, оказываемая створкой/створками при открытии. Представляет собой процентное отношения прилагаемой при работе силы по отношению к максимальному значению.  <b>ВНИМАНИЕ:</b> Влияет напрямую на ударную силу: Проверить, чтобы с установленной величиной соблюдались действующие стандарты безопасности (*). Установить защитные средства, предохраняющие от раздавливания (**). (***)
$cLSForcE$	1	99	50		Leaf force during closing [%]	Сила, оказываемая створкой/створками при закрытии. Представляет собой процентное отношения прилагаемой при работе силы по отношению к максимальному значению.  <b>ВНИМАНИЕ:</b> Влияет напрямую на ударную силу: Проверить, чтобы с установленной величиной соблюдались действующие стандарты безопасности (*). Установить защитные средства, предохраняющие от раздавливания (**). (***)
$SLudForcE$	1	99	50		Сила двигателей при замедлении [%]	Сила, оказываемая створкой/створками при замедлении. Представляет собой процентное отношения прилагаемой при замедлении силы.  <b>ВНИМАНИЕ:</b> Влияет напрямую на ударную силу: Проверить, чтобы с установленной величиной соблюдались действующие стандарты безопасности (*). Установить защитные средства, предохраняющие от раздавливания (**). (***)
$brAKE$	0	99	0		Торможение [%]	Установить значение торможения в диапазоне от 0% (мин.) до 99% (макс.) в соответствии с весом ворот и с имеющимися механическими нагрузками.
$ELEc.\ brAKE$	0	99	60		Аварийное торможение [%]	Задать значение от 0% (мин.) до 99% (макс.) аварийного торможения, которое должно выполняться при активации предохранительных приводов на входах, настроенных как чувствительная кромка BAR.
$PrEHERt.$	0	99	30		Предварительный нагрев [%]	Установить в диапазоне от 0 (предварительный нагрев выключен) до 99 % процентное значение тока, который сможет поступать в обмотки двигателей, чтобы поддерживать у них нужную температуру. <b>ПРИМЕЧАНИЕ: необходимо подсоединить температурный зонд NTC.</b> Зонд должен быть установлен и закреплен в соприкосновении с двигателем для измерения наружной температуры.

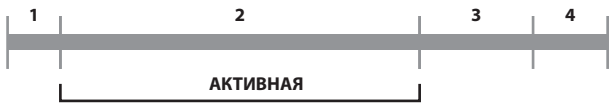
## РУКОВОДСТВО ПО УСТАНОВКЕ

Параметр	мин.	макс.	По умолчанию	Личные	Определение	Описание
обст.сенс	0	99	0		Чувствительность к препятствиям	<p>Обеспечивает активацию обнаружения препятствия. Функция отключается, если параметр установлен на 0, при задании значения от 1 до максимального можно увеличить чувствительность к препятствию (максимальное значение = максимальная чувствительность).</p> <p><b>⚠ ВНИМАНИЕ:</b> Данная функция обнаружения препятствий не гарантирует соблюдения действующих норм безопасности (*). Во исполнение действующих правил техники безопасности, установить подходящие устройства, предотвращающие раздавливание (**).</p> <p><b>⚠ ВНИМАНИЕ:</b> система обнаруживает препятствие только в том случае, если створка остановлена; не обнаруживаются препятствия, тормозящие, но не останавливающие створку. Обнаружение осуществляется только в том случае, если створка, встретившая препятствие, двигается на обычной скорости. Во время замедления препятствие не обнаруживается.</p> <p>Движение створки делится на следующие фазы:</p>  <p>1= Начало 2= Установившаяся скорость 3= Замедление 4= Перебег</p> <p>Функция активна только в фазе 2.</p> <p>Если замедление отсутствует (фаза 3 отсутствует), то она отключается и в последней части фазы 2 (последние 10% установившейся фазы с максимальным пределом 9 секунд)</p>  <p>1= Начало 2= Установившаяся скорость 4= Перебег</p> <p><b>⚠ Не использовать данную функцию с гидравлическими двигателями. Оставить заданное значение по умолчанию, равное 0.</b></p> <p>(***)</p>
ПР интервал	0	250	0		Программирование порогового числа маневров техобслуживания [в сотнях]	<p>Позволяет задавать число маневров, при превышении которого сигнализируется запрос техобслуживания на выходе АUX, сконфигурированном как "Техобслуживание" или "Мигающая лампа и техобслуживание"</p>

(\*) В Европейском Сообществе должен применяться стандарт EN12453 для пределов силы и стандарт EN12445 для способов измерения.

(\*\*) Сила импульса должна быть ограничена с помощью активных чувствительных кромок, соответствующих стандарту EN12978.

(\*\*\*) **⚠ ВНИМАНИЕ:** После изменения параметра необходимо выполнить автоматическую настройку, если функция "Чувствительность к препятствию" активна.

ТАБЛИЦА "В" - МЕНЮ ЛОГИЧЕСКИХ ФУНКЦИЙ - (LoB ic)

Логическая функция	Определение	По умолчанию	Запоминание введенной настройки	Опции																												
тсА	Время автоматического закрытия	0	0	Логическая функция не включена																												
			1	Включает функцию автоматического закрытия																												
FAST cLS	Быстрое закрытие	0	0	Логическая функция не включена																												
			1	Закрывает через 3 сек. после освобождения фотоэлементов, до ожидания заданного окончания TSA.																												
STEP-by-STEP Power	Пошаговое движение	0	0	Входы, конфигурированные как Start E, Start I, Ped, работают с 4-шаговой логикой.																												
			1	Входы, конфигурированные как Start E, Start I, Ped, работают с 3-шаговой логикой. Импульс на этапе закрытия инвертирует движение.																												
			2	Входы, конфигурированные как Start E, Start I, Ped, работают с 2-шаговой логикой. При каждом импульсе инвертирует движение.																												
				<table border="1"> <thead> <tr> <th colspan="4">пошаговое движение</th> </tr> <tr> <th></th> <th>2 ШАГА</th> <th>3 ШАГА</th> <th>4 ШАГА</th> </tr> </thead> <tbody> <tr> <td>ЗАКРЫТО</td> <td></td> <td></td> <td>ОТКРЫВАЕТ</td> </tr> <tr> <td>ПРИ ЗАКРЫТИИ</td> <td>ОТКРЫВАЕТ</td> <td>ОТКРЫВАЕТ</td> <td>СТОП</td> </tr> <tr> <td>ОТКРЫТО</td> <td></td> <td>ЗАКРЫВАЕТ</td> <td>ЗАКРЫВАЕТ</td> </tr> <tr> <td>ПРИ ОТКРЫТИИ</td> <td>ЗАКРЫВАЕТ</td> <td>СТОП + TSA</td> <td>СТОП + TSA</td> </tr> <tr> <td>ПОСЛЕ ОСТАНОВКИ</td> <td>ОТКРЫВАЕТ</td> <td>ОТКРЫВАЕТ</td> <td>ОТКРЫВАЕТ</td> </tr> </tbody> </table>	пошаговое движение					2 ШАГА	3 ШАГА	4 ШАГА	ЗАКРЫТО			ОТКРЫВАЕТ	ПРИ ЗАКРЫТИИ	ОТКРЫВАЕТ	ОТКРЫВАЕТ	СТОП	ОТКРЫТО		ЗАКРЫВАЕТ	ЗАКРЫВАЕТ	ПРИ ОТКРЫТИИ	ЗАКРЫВАЕТ	СТОП + TSA	СТОП + TSA	ПОСЛЕ ОСТАНОВКИ	ОТКРЫВАЕТ	ОТКРЫВАЕТ	ОТКРЫВАЕТ
пошаговое движение																																
	2 ШАГА	3 ШАГА	4 ШАГА																													
ЗАКРЫТО			ОТКРЫВАЕТ																													
ПРИ ЗАКРЫТИИ	ОТКРЫВАЕТ	ОТКРЫВАЕТ	СТОП																													
ОТКРЫТО		ЗАКРЫВАЕТ	ЗАКРЫВАЕТ																													
ПРИ ОТКРЫТИИ	ЗАКРЫВАЕТ	СТОП + TSA	СТОП + TSA																													
ПОСЛЕ ОСТАНОВКИ	ОТКРЫВАЕТ	ОТКРЫВАЕТ	ОТКРЫВАЕТ																													
PRE-ALAR	Предупредительный сигнал	0	0	Мигающая лампочка включается одновременно с запуском двигателя/двигателей.																												
			1	Мигающая лампочка включается, примерно, за 3 секунды до запуска двигателя/двигателей.																												

## РУКОВОДСТВО ПО УСТАНОВКЕ

Логическая функция	Определение	По умолчанию	Запоминание введенной настройки	Опции
hold-to-run	Присутствие человека	0	0	Импульсная работа.
			1	Работа в режиме «присутствие человека». Вход 61 конфигурируется как OPEN UP. Вход 62 конфигурируется как CLOSE UP. Маневр продолжается до тех пор, пока сохраняется нажатие на клавиши OPEN UP или CLOSE UP. <b>ВНИМАНИЕ: предохранительные устройства не включены.</b>
			2	Аварийная работа в режиме «присутствие человека». Обычно происходит импульсная работа. Если плате не удается провести тестирование предохранительных устройств (фотоэлемент или кромка, ETOx) 3 раза подряд, включается работа в режиме «присутствия человека», которая продолжается до тех пор, пока не будет отпущена клавиша OPEN UP или CLOSE UP. Вход 61 конфигурируется как OPEN UP. Вход 62 конфигурируется как CLOSE UP. <b>ВНИМАНИЕ: при аварийной работе в режиме «присутствия человека» предохранительные устройства не включены.</b>
ibl oPEn	Блокировка импульсов при открытии	0	0	Импульсы входов, сконфигурированных как Start E, Start I, Ped, оказывают воздействие во время открытия.
			1	Импульсы входов, сконфигурированных как Start E, Start I, Ped, не оказывают воздействие во время открытия.
ibl tCA	Блокировка импульсов во время TSA	0	0	Импульсы входов, сконфигурированных как Start E, Start I, Ped, оказывают воздействие во время паузы TSA.
			1	Импульсы входов, сконфигурированных как Start E, Start I, Ped, не оказывают воздействие во время паузы TSA.
ibl cLoSE	Блокировка импульсов при закрытии	0	0	Импульсы входов, сконфигурированных как Start E, Start I, Ped, оказывают воздействие во время закрытия.
			1	Импульсы входов, сконфигурированных как Start E, Start I, Ped, не оказывают воздействие во время закрытия.
rAP bLoU c.oP	Гидравлический удар при открытии	0	0	Логическая функция не включена
			1	Перед выполнением открытия, ворота, примерно, на 2 секунды доводятся в положение закрытия. Это обеспечивает более надежное расцепление электрозамка. <b>ВАЖНО: В отсутствие специальных механических стопоров не используйте данную функцию.</b>
rAP bLoU c.cL	Гидравлический удар при закрытии	0	0	Логическая функция не включена
			1	Перед выполнением закрытия, ворота, примерно, на 2 секунды доводятся в положение открытия. Это обеспечивает более надежное расцепление электрозамка. <b>ВАЖНО: В отсутствие специальных механических стопоров не используйте данную функцию.</b>
bLoC PErs ISt	Удержание блокировки	0	0	Логическая функция не включена
			1	Если двигатели остаются без движения в положении полного открытия или закрытия более одного часа, они начинают двигаться в течение, примерно, 3 секунд в направлении притвора. Эта операция выполняется каждые час. Примечание: Целью данной функции является компенсация в гидродинамических двигателях возможного уменьшения объема масла, обусловленного снижением температуры во время продолжительных перерывов, например, ночью, или вследствие внутренних протечек. <b>ВАЖНО: В отсутствие специальных механических стопоров не используйте данную функцию.</b>
PrESS Suc	Нажатие на концевой выключатель закрытия	0	0	Движение останавливается только вследствие срабатывания концевой выключателя закрытия, в этом случае необходимо предусмотреть точную настройку срабатывания концевой выключателя закрытия (Fig. G, поз. B).
			1	Используйте при наличии механического стопора закрытия. Данная функция активирует давление створки на механический стопор, в результате чего тот не распознается датчиком amperostop в качестве препятствия. Шток продолжает свой ход еще несколько секунд после перехвата концевой выключателя закрытия или до механической остановки. В данном режиме, немного опережая срабатывание концевой выключателя закрытия, осуществляется надежное смыкание створок на стопоре (Fig. G, поз. A).
1 Mot.on	1 двигатель включен	0	0	Включены оба двигателя (2 створки).
			1	Включен только двигатель 1 (1 створка).
oPEn In othEr dIrEcT.	Изменение направления открытия	0	0	Стандартная работа (См. Fig. F, поз. C).
			1	Инвертируется направление открытия по сравнению со стандартной работой (См. Fig. F, поз. D).
SAFE 1	Конфигурация входа безопасности SAFE 1. 72	0	0	Вход сконфигурирован как Phot, фотоэлемент.
			1	Вход сконфигурирован как Phot test, проверенный фотоэлемент.
SAFE 2	Конфигурация входа безопасности SAFE 2. 74	6	2	Вход сконфигурирован как Phot op, фотоэлемент действует только при открытии.
			3	Вход сконфигурирован как Phot op test, проверенный фотоэлемент действует только при открытии.
			4	Вход сконфигурирован как Phot cl, фотоэлемент действует только при закрытии.
SAFE 3	Конфигурация входа безопасности SAFE 3. 77	2	5	Вход сконфигурирован как Phot cl test, проверенный фотоэлемент действует только при закрытии.
			6	Вход сконфигурирован как Bar, чувствительная кромка.
SAFE 4	Конфигурация входа безопасности SAFE 4. 79	4	7	Вход сконфигурирован как Bar, проверенная чувствительная кромка.
			8	Вход сконфигурирован как Bar 8k2(Не активен на SAFE 3,4,5,6)..
			9	Вход сконфигурирован как Bar OP, чувствительная кромка с инверсией, активной только при открытии. При закрытии обеспечивается остановка движения.
SAFE 5	Конфигурация входа безопасности SAFE 5. 82	0	10	Вход сконфигурирован как Bar OP TEST, проверенная чувствительная кромка с инверсией, активной только при открытии. При закрытии выполняется остановка движения.
			11	Вход сконфигурирован как Bar OP 8k2 чувствительная кромка с инверсией, активной только при открытии. При закрытии выполняется остановка движения. <b>(Не активен на SAFE 3,4,5,6)..</b>
SAFE 6	Конфигурация входа безопасности SAFE 6. 84	6	12	Вход сконфигурирован как Bar CL, чувствительная кромка с инверсией, активной только при закрытии. При открытии выполняется остановка движения.
			13	Вход сконфигурирован как Bar CL TEST, чувствительная кромка с инверсией, активной только при закрытии. При открытии выполняется остановка движения.
			14	Вход сконфигурирован как Bar CL 8k2, чувствительная кромка с инверсией, активной только при закрытии. При открытии выполняется остановка движения. <b>(Не активен на SAFE 3,4,5,6)..</b>
IC 1	Конфигурация управляющего входа IC 1. 61	0	0	Вход сконфигурирован как Start E (Старт E).
			1	Вход сконфигурирован как Start I (Старт I).



## РУКОВОДСТВО ПО УСТАНОВКЕ

Логическая функция	Определение	По умолчанию	Запоминание введенной настройки	Опции
1c 2	Конфигурация управляющего входа IC 2. 62	4	2	Вход сконфигурирован как Open (Открыть).
			3	Вход сконфигурирован как Close (Закреть).
1c 3	Конфигурация управляющего входа IC 3. 64	2	4	Вход сконфигурирован как Ped (Пешех. проход).
			5	Вход сконфигурирован как Timer (Таймер).
1c 4	Конфигурация управляющего входа IC 4. 65	3	6	Вход сконфигурирован как Timer Pedonale (Таймер пешеходного прохода).
1ch	Настройка регулятора 1 радиоканала	0	0	Регулятор радиоканала, настроенный как START E.
			1	Регулятор радиоканала, настроенный как Start I.
			2	Регулятор радиоканала, настроенный как Open.
2ch	Настройка регулятора 2 радиоканала	9	3	Регулятор радиоканала, настроенный как Close
			4	Регулятор радиоканала, настроенный как Ped
			5	Регулятор радиоканала, настроенный как STOP
3ch	Настройка регулятора 3 радиоканала	2	6	Регулятор радиоканала, настроенный как AUX0 **
			7	Регулятор радиоканала, настроенный как AUX1**
4ch	Настройка регулятора 4 радиоканала	5	8	Регулятор радиоканала, настроенный как AUX2**
			9	Регулятор радиоканала, настроенный как AUX3**
			10	Регулятор радиоканала, настроенный как EXPO1**
			11	Регулятор радиоканала, настроенный как EXPO2**
AUX 0	Конфигурация выхода AUX 0. 20-21	6	0	Выход, настроенный как моностабильный радиоканал.
AUX 1	Конфигурация выхода AUX 1. 22-23	3	1	Выход сконфигурирован как SCA, сигнальная лампочка открытых ворот.
			2	Выход сконфигурирован как управление лампы освещения.
AUX 2	Конфигурация выхода AUX 2. 24-25	1	3	Выход сконфигурирован как управление лампы зоны.
			4	Выход сконфигурирован как свет на лестнице.
AUX 3	Конфигурация выхода AUX 3. 26-27	0	5	Выход сконфигурирован как аварийный сигнал.
			6	Выход сконфигурирован как мигающая лампа.
			7	Выход сконфигурирован как замок с защелкой.
			8	Выход сконфигурирован как магнитный замок.
			9	Выход, сконфигурированный как "Техобслуживание"
			10	Выход, сконфигурированный как "Мигающая лампа и Техобслуживание".
			11	Не используется
			12	Не используется
Loch	Тип замка. 28-29	0	13	Выход, настроенный как состояние ворот
			14	Выход, настроенный как бистабильный радиоканал
			15	Выход, настроенный как радиоканал с таймером
F INEd code	Фиксированный код	0	0	Выход сконфигурирован для электрозамка с защелкой 12 В ---.
			1	Выход сконфигурирован для магнитного электрозамка 12 В ---.
Protect ion Level	Задание уровня защиты	0	0	Приемное устройство будет сконфигурировано для функционирования в режиме rolling-code. Не принимаются клоны с фиксированным кодом.
			1	Приемное устройство будет сконфигурировано для функционирования в режиме фиксированного кода. Принимаются клоны с фиксированным кодом.
			0	A – Для доступа к меню программирования пароль не требуется B – Подключает сохранение в памяти по радио устройств радиоуправления. Данная процедура производится рядом с щитом управления и не требует осуществления доступа: - Нажимать последовательно на скрытую клавишу и обычную клавишу (T1-T2-T3-T4) устройства радиоуправления, уже сохраненного в памяти в стандартном режиме с помощью меню радиоуправления. - В течение 10 с нажать на скрытую клавишу и обычную клавишу (T1-T2-T3-T4) устройства радиоуправления, которое должно быть записано в память. Приемное устройство выходит из режима программирования через 10с, до истечения этого времени можно добавлять новые дополнительные устройства радиоуправления, повторяя предыдущий пункт. C – Подключает автоматический ввод по радио клонов. Позволяет клонам, генерированным универсальным программатором, и запрограммированным воспроизведениям добавляться в память приемного устройства. D – Подключает автоматический ввод по радио воспроизведений. Позволяет запрограммированным воспроизведениям добавляться в память приемного устройства. E – Оказывается возможным изменить параметры платы по сети U-link
			1	A – Для доступа к меню программирования запрашивается пароль. Пароль по умолчанию - 1234. Остаются без изменений по сравнению с режимом 0 функции B - C - D - E
			2	A – Для доступа к меню программирования запрашивается пароль. Пароль по умолчанию - 1234. B – Отключается сохранение в памяти по радио устройств радиоуправления. C – Отключается автоматический ввод по радио клонов. Остаются без изменений по сравнению с режимом 0 функции D – E
3	A – Для доступа к меню программирования запрашивается пароль. Пароль по умолчанию - 1234. B – Отключается сохранение в памяти по радио устройств радиоуправления. D – Отключается автоматический ввод по радио воспроизведений. Остаются без изменений по сравнению с режимом 0 функции C – E			
4	A – Для доступа к меню программирования запрашивается пароль. Пароль по умолчанию - 1234. B – Отключается сохранение в памяти по радио устройств радиоуправления. C – Отключается автоматический ввод по радио клонов. D – Отключается автоматический ввод по радио воспроизведений. E – Отключается возможность изменить параметры платы по сети U-link Устройства радиоуправления сохраняются в памяти только при использовании специального меню "Радио". ВАЖНО: Такой высокий уровень безопасности препятствует доступу со стороны нежелательных клонов и возможным радиопомехам.			

## РУКОВОДСТВО ПО УСТАНОВКЕ

DB1295800101\_04

Логическая функция	Определение	По умолчанию	Запоминание введенной настройки	Опции
Serial Mode	Последовательный режим (Определяет, как конфигурируется плата в сетевом соединении BFT.)	0	0	Стандартная SLAVE (ПОДЧИНЕННАЯ): плата получает и сообщает команды/диагностику/и пр.
			1	Стандартная MASTER (ГЛАВНАЯ): плата направляет команды включения (START/СТАРТ, OPEN/ОТКРЫТЬ, CLOSE/ЗАКРЫТЬ, PED/ПЕШЕХОДНЫЙ ПРОХОД, STOP/СТОП) другим платам.
Address	Адрес	0	[ ____ ]	Идентифицирует адрес от 0 до 119 платы в локальном сетевом соединении BFT. (см. параграф «ДОПОЛНИТЕЛЬНЫЕ МОДУЛИ U-LINK»)
chrono	Временные диапазоны	0	0	Логическая функция не включена
			1	Активирует временные диапазоны, настроенные в качестве таймеров
			2	Активирует временные диапазоны, настроенные в качестве таймеров для пешеходов
EXP11	Конфигурация входа EXP11 в расширительной плате входов / выходов 1-2	1	0	Вход сконфигурирован как команда Start E (Старт E).
			1	Вход сконфигурирован как команда Start I (Старт I).
			2	Вход сконфигурирован как команда Open (Открыть).
			3	Вход сконфигурирован как команда Close (Закрыть).
			4	Вход сконфигурирован как команда Ped (Пешех. проход).
			5	Вход сконфигурирован как команда Timer (Таймер).
			6	Вход сконфигурирован как команда Timer Pedonale (Таймер пешеходного прохода).
			7	Вход сконфигурирован как предохранительное устройство Phot, фотоэлемент.
			8	Вход сконфигурирован как предохранительное устройство Phot op, фотоэлемент действует только при открытии.
			9	Вход сконфигурирован как предохранительное устройство Phot cl, фотоэлемент действует только при закрытии.
			10	Вход сконфигурирован как предохранительное устройство Bar, чувствительная кромка.
			11	Вход сконфигурирован как как предохранительное устройство Bar OP, чувствительная кромка с инверсией, активной только при открытии, при закрытии выполняется остановка движения.
			12	Вход сконфигурирован как как предохранительное устройство Bar CL, чувствительная кромка с инверсией, активной только при закрытии, при открытии выполняется остановка движения.
			13	Вход сконфигурирован как предохранительное устройство Phot test, проверенный фотоэлемент. Вход 3 (EXP12) расширительной платы входов/выходов автоматически коммутируется на вход проверки предохранительных приспособлений, EXPFAULT1.
			14	Вход сконфигурирован как предохранительное устройство Phot op test, проверенный включенный фотоэлемент на открытии. Вход 3 (EXP12) расширительной платы входов / выходов автоматически подключается к входу проверки защитных устройств, EXPFAULT1.
			15	Вход сконфигурирован как предохранительное устройство Phot cl test, проверенный включенный фотоэлемент на закрытии. Вход 3 (EXP12) расширительной платы входов / выходов автоматически подключается к входу проверки защитных устройств, EXPFAULT1.
			16	Вход сконфигурирован как предохранительное устройство Bar, проверенная чувствительная кромка. Вход 3 (EXP12) расширительной платы входов/выходов автоматически коммутируется на вход проверки предохранительных приспособлений, EXPFAULT1.
			17	Вход сконфигурирован как как предохранительное устройство Bar OP test, проверенная чувствительная кромка с инверсией, активной только при открытии, при закрытии выполняется остановка движения. Вход 3 (EXP12) расширительной платы входов/выходов автоматически коммутируется на вход проверки предохранительных приспособлений, EXPFAULT1.
18	Вход сконфигурирован как как предохранительное устройство Bar CL test, проверенная чувствительная кромка с инверсией, активной только при закрытии, при открытии выполняется остановка движения. Вход 3 (EXP12) расширительной платы входов/выходов автоматически коммутируется на вход проверки предохранительных приспособлений, EXPFAULT1.			
EXP12	Конфигурация входа EXP12 в расширительной плате входов / выходов 1-3	0	0	Вход сконфигурирован как команда Start E (Старт E).
			1	Вход сконфигурирован как команда Start I (Старт I).
			2	Вход сконфигурирован как команда Open (Открыть).
			3	Вход сконфигурирован как команда Close (Закрыть).
			4	Вход сконфигурирован как команда Ped (Пешех. проход).
			5	Вход сконфигурирован как команда Timer (Таймер).
			6	Вход сконфигурирован как команда Timer Pedonale (Таймер пешеходного прохода).
			7	Вход сконфигурирован как предохранительное устройство Phot, фотоэлемент.
			8	Вход сконфигурирован как предохранительное устройство Phot op, фотоэлемент действует только при открытии.
			9	Вход сконфигурирован как предохранительное устройство Phot cl, фотоэлемент действует только при закрытии.
			10	Вход сконфигурирован как предохранительное устройство Bar, чувствительная кромка.
			11	Вход сконфигурирован как как предохранительное устройство Bar OP, чувствительная кромка с инверсией, активной только при открытии, при закрытии выполняется остановка движения.
EXP01	Конфигурация входа EXP02 в расширительной плате входов / выходов 4-5	11	0	Выход, настроенный как моностабильный радиоканал
			1	Выход сконфигурирован как SCA, сигнальная лампочка открытых ворот.
			2	Выход сконфигурирован как управление лампы освещения.
			3	Выход сконфигурирован как управление лампы зоны.
			4	Выход сконфигурирован как "свет на лестнице".
EXP02	Конфигурация входа EXP02 в расширительной плате входов / выходов 6-7	11	5	Выход сконфигурирован как аварийный сигнал.
			6	Выход сконфигурирован как мигающая лампа.
			7	Выход сконфигурирован как замок с защелкой.
			8	Выход сконфигурирован как магнитный замок.
			9	Выход, сконфигурированный как "Техобслуживание"
			10	Выход, сконфигурированный как "Мигающая лампа и Техобслуживание".
			11	Выход, сконфигурированный как "Управление семафором платой TLB".
			12	Не используется
			13	Выход, настроенный как состояние ворот
			14	Выход, настроенный как бистабильный радиоканал
			15	Выход, настроенный как радиоканал с таймером



## РУКОВОДСТВО ПО УСТАНОВКЕ

Логическая функция	Определение	По умолчанию	Запоминание введенной настройки	Опции
	Предупредительное мигание семафора	0	0	Предупредительное мигание исключено.
			1	Красные мигающие лампочки, в течение 3 с в начале маневра.
	Красный немигающий семафор	0	0	Красный свет выключен при закрытых воротах.
			1	Красный свет включен при закрытых воротах.

### Конфигурация радиоканала органов управления

Логика СН= 0 - Регулятор, настроенный как Start E. Работа согласно логике <i>StEP-by-StEP РоеГнт</i> . Наружный старт для управления семафором.
Логика СН= 1 - Регулятор, настроенный как Start I. Работа согласно логике <i>StEP-by-StEP РоеГнт</i> . Внутренний старт для управления семафором.
Логика СН= 2 - Регулятор, настроенный как Open. Команда осуществляет открытие.
Логика СН= 3 - Регулятор, настроенный как Close. Команда осуществляет закрытие.
Логика СН= 4 - Comando configurato come Ped. Команда осуществляет частичное открытие для пешеходного прохода. Работа согласно логике <i>StEP-by-StEP РоеГнт</i> .
Логика СН= 5 - Регулятор, настроенный как STOP. Регулятор осуществляет останов.
Логика СН= 6 - Регулятор, настроенный как AUX0. (**) Регулятор активирует выход AUX0
Логика СН= 7 - Регулятор, настроенный как AUX1. (**) Регулятор активирует выход AUX1
Логика СН= 8 - Регулятор, настроенный как AUX2. (**) Регулятор активирует выход AUX 2
Логика СН= 9 - Регулятор, настроенный как AUX3. (**) Регулятор активирует выход AUX3
Логика СН= 10 - Регулятор, настроенный как EXPO1. (**) Регулятор активирует выход EXPO1
Логика СН= 11 - Регулятор, настроенный как EXPO2. (**) Регулятор активирует выход EXPO2

(\*\*) Активируется только в том случае, если выход настроен как моностабильный радиоканал, лампа освещения, лампа зоны, лампа лестницы, бистабильный радиоканал или радиоканал с таймером.

ТАБЛИЦА "С" - МЕНЮ РАДИО - (*r Rd id*)

ЛС	Описание
<i>Rdd 1ch</i>	<b>Добавить кнопку 1 кан</b> ассоциирует выбранную кнопку с управлением 1 радиоканалу.
<i>Rdd 2ch</i>	<b>Добавить кнопку 2 кан</b> ассоциирует выбранную кнопку с управлением 2 радиоканалу.
<i>Rdd 3ch</i>	<b>Добавить кнопку 3 кан</b> ассоциирует выбранную кнопку с управлением 3 радиоканалу.
<i>Rdd 4ch</i>	<b>Добавить кнопку 4 кан</b> ассоциирует выбранную кнопку с управлением 4 радиоканалу.
<i>ErASE 64</i>	<b>УДАЛЕНИЕ СПИСКА</b> <b>ВНИМАНИЕ!</b> Полностью удаляет из памяти приемника все радиокоманды, занесенные в память блока.
<i>ErASE 1</i>	<b>Удалить отдельный радиоканал</b> Удалить радиоканал (если клонирование или повтор отключены). Для выбора радиоуправления для удаления, записать позицию или нажать клавишу радиоуправления для удаления (позиция будет выведена на дисплей)
<i>cod rH</i>	<b>Просмотр кода приемника</b> Выводит код приемника для копирования радиокоманд.

# VSTUP DO MENU Fig. 1

\*\*\* Vložení hesla.  
Požadavek s logikou úrovně ochrany  
nastavenou na 1, 2, 3, 4

**LEGENDA**

- Listování nahoru
- Listování dolů
- Potvrdit / Zapnutí displeje
- návrat k předchozímu menu

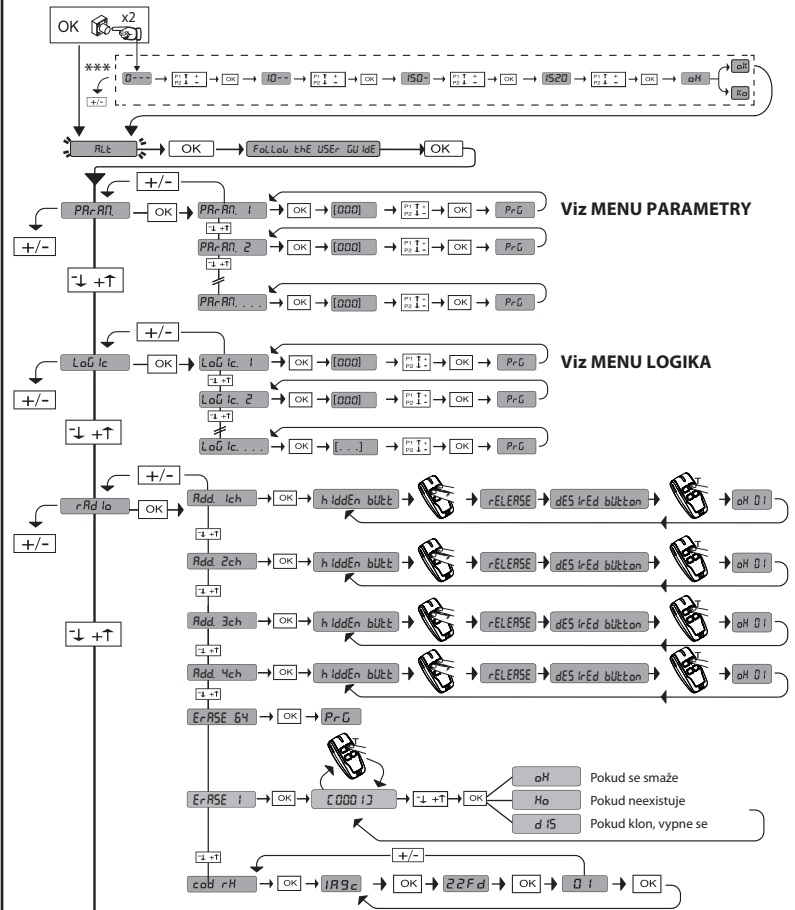

Viz MENU RÁDIO

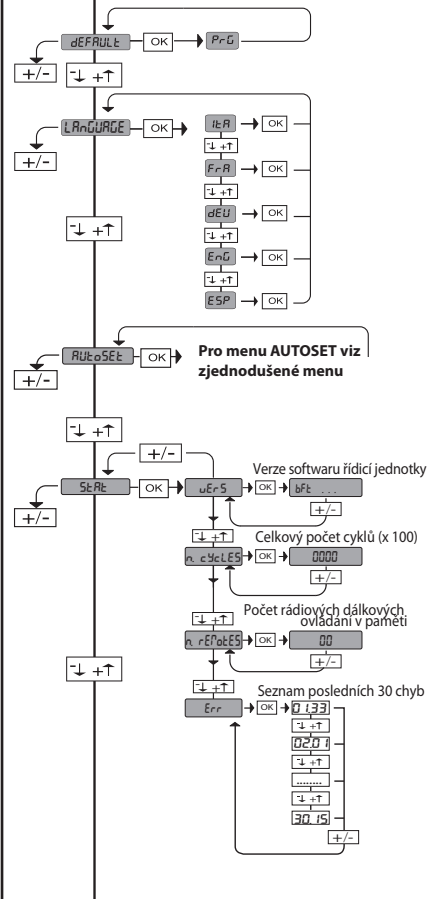

Kód diagnostiky	POPIS	POZNÁMKY
St r E	Zapnutí vstupu externího startu START E	
St r I	Zapnutí vstupu interního startu START I	
oPE n	Zapnutí vstupu OPEN	
cl S	Zapnutí vstupu CLOSE	
PE d	Zapnutí vstupu pro chodce PED	
t iPE	Zapnutí vstupu TIMER nebo zapnutí naprogramovaného časového úseku	
St o P	Zapnutí vstupu STOP	
Phot	Aktivace vstupu fotobuňky PHOT nebo, pokud je fotobuňka konfigurovaná s funkcí testu, aktivace přidruženého vstupu FAULT	
PhoP	Aktivace vstupu fotobuňky při otvírání PHOT OP nebo, pokud je fotobuňka konfigurovaná s funkcí testu, aktivní pouze při otvírání, aktivace přidruženého vstupu FAULT	
PhcL	Aktivace vstupu fotobuňky při zavírání PHOT CL nebo, pokud je fotobuňka konfigurovaná s funkcí testu, aktivní pouze při zavírání, aktivace přidruženého vstupu FAULT	
bAr	Aktivace vstupu lišty BAR nebo, pokud je bezpečnostní lišta konfigurovaná s funkcí testu, aktivace přidruženého vstupu FAULT	
bAr o	Aktivace vstupu lišty BAR s obrácením chodu AKTIVNÍM POUZE PŘI OTVÍRÁNÍ nebo, pokud je bezpečnostní lišta s funkcí testu aktivní pouze při otvírání, aktivace přidruženého vstupu FAULT	
bAr c	Aktivace vstupu lišty BAR s obrácením chodu AKTIVNÍM POUZE PŘI ZAVÍRÁNÍ nebo, pokud je bezpečnostní lišta s funkcí testu aktivní pouze při zavírání, aktivace přidruženého vstupu FAULT	
Swc 1	Zapnutí vstupu konc. spínače zavření u motoru 1 SWC1	
Swc 1	Zapnutí vstupu konc. spínače otevření u motoru 1 SWO1	
Swc 2	Zapnutí vstupu konc. spínače zavření u motoru 2 SWC2	
Swc 2	Zapnutí vstupu konc. spínače otevření u motoru 2 SWO2	
Er-01	Test fotobuňek se nezdařil	Zkontrolujte připojení fotobuňek a/nebo nastavení logiky
Er-02	Test bezpečnostní lišty se nezdařil	Zkontrolujte připojení bezpečnostních list a/nebo nastavení logiky
Er-03	Test fotobuňek otevření se nezdařil	zkontrolujte připojení fotobuňek a/nebo nastavení parametrů/logiky
Er-04	Test fotobuňek zavření se nezdařil	zkontrolujte připojení fotobuňek a/nebo nastavení parametrů/logiky
Er-05	Test bezpečnostní lišty 8k2 se nezdařil	Zkontrolujte připojení list a/nebo nastavení parametrů/logiky
Er-07	Test bezpečnostní lišty při otvírání se nezdařil	Zkontrolujte připojení list a/nebo nastavení parametrů/programů
Er-08	Test bezpečnostní lišty při zavírání se nezdařil	Zkontrolujte připojení list a/nebo nastavení parametrů/programů
Er iH*	Chyba testu hardwaru karty	- Zkontrolujte připojení k motoru - Problémy hardwaru na kartě (spojte se s technickým servisem)
Er 3H*	Obrácení směru pro překážku - Ampérstop	Zkontrolujte případné překážky podél dráhy
Er 70, Er 71, Er 74, Er 75	Vnitřní chyba kontroly dozoru systému.	Zkuste kartu vypnout a zase zapnout. Pokud problém i nadále přetrvává, kontaktujte technický servis.
Er 72	Chyba konzistence parametrů řídicí jednotky (logika a parametry)	Stiskem OK se potvrzují příslušná nastavení. Karta bude i nadále pracovat se zjištěnými nastaveními. <b>⚠ Je nezbytné zkontrolovat nastavení karty (Parametry a logika).</b>
Er F3	Chyba v parametrech D-track	Stiskem Ok karta obnoví činnost ae standardním D-track. <b>⚠ Je nezbytné provést Autoset</b>
Er F9	chyba v nastavení vstupů SAFE	Zkontrolujte správné nastavení vstupů SAFE
Er F9	Přetížení výstupu elektrického zámku	- Zkontrolujte připojení zámku - Nevhodný zámek

\*H= 0, 1, .., 9, A, B, C, D, E, F

## VSTUP DO MENU Fig. 1

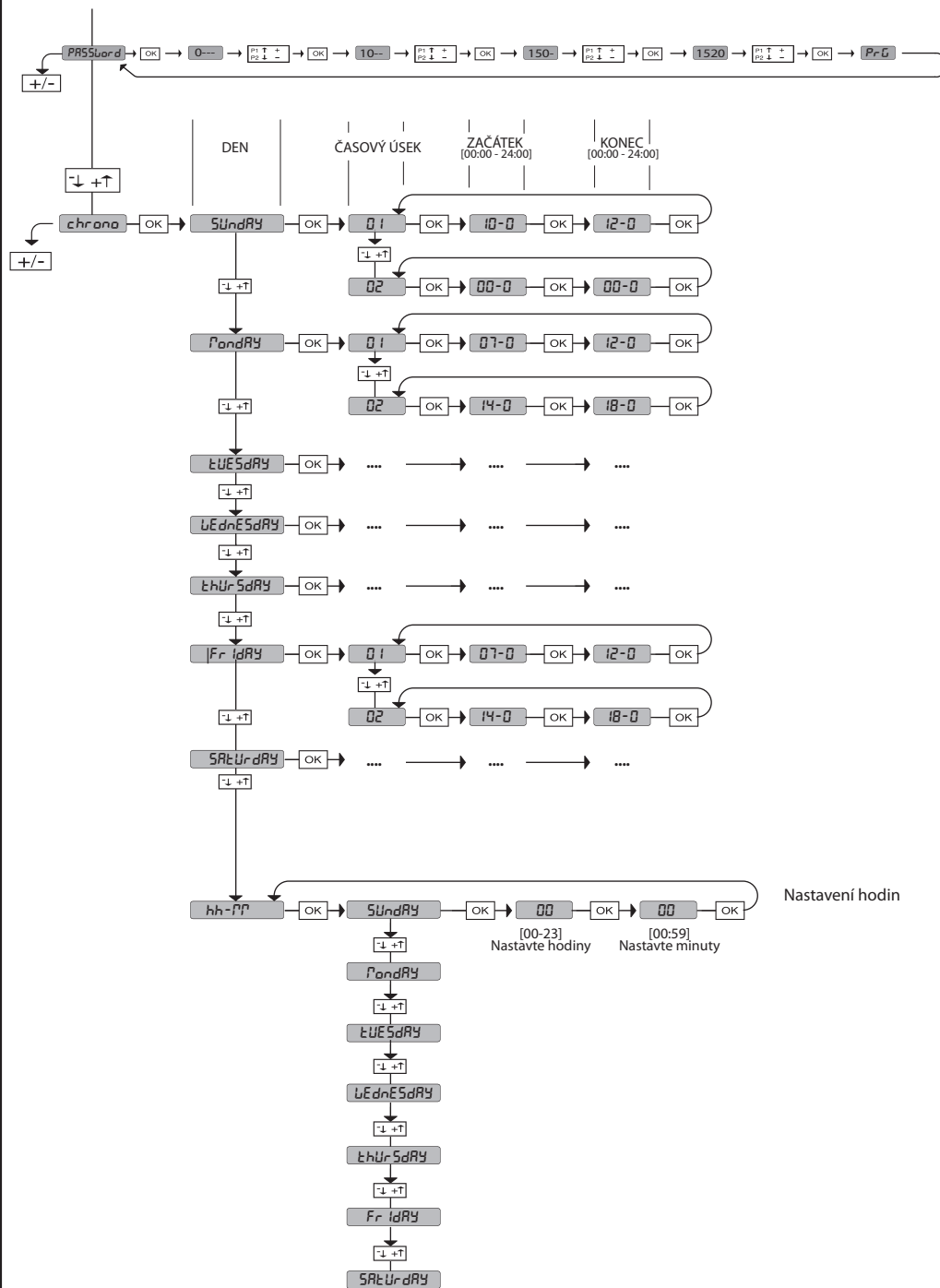

# NÁVOD K INSTALACI

## 2) VŠEOBECNÉ ÚDAJE

Ovládací panel **RIGEL 6** se dodává z výroby se standardním nastavením. Jakákoli změna se musí provést pomocí zabudovaného programovacího přístroje s displejem nebo pomocí univerzálního programátoru palmtop.

Plně podporuje protokol EELINK.

K hlavním charakteristikám patří:

- Řízení 1 nebo 2 jednofázových motorů vybavených tepelnou vložkou
- Poznámka: Musí se používat 2 motory stejného typu.
- Elektronické seřízení momentu
- Řídící vstupy koncových spínačů při zavírání/otvírání samostatných pro každý motor
- Samostatné vstupy pro jištění
- Správa hodinových pásem
- Integrovaná detekce překážky
- Integrované přehřívání motorů se snímáním sondy
- Regulovatelné elektromagnetické brzdění
- Zpomalení rychlosti při přiblížení
- Zabudovány rádiový přijímač plovoucího kódu s klonováním vysílačů.

Karta je vyrobena svorkovnicí vyjímatelného typu, aby zacházení nebo výměna byly pohodlnější. Dodává se s řadou propojených můstek pro usnadnění instalace na místě.

**Můstky se týkají svorek: 41-42, 41-43, 41-44, 41-45, 70-71, 70-72, 70-74, 76-77, 76-79, 81-82, 81-84. Pokud se výše uvedené svorky používají, musí se příslušné můstky odstranit.**

## KONTROLA

Před provedením každého cyklu otevření a zavření provede panel **RIGEL 6** kontrolu relé, triaku a bezpečnostních zařízení (fotobuněk a bezpečnostní lišty).

V případě závad v činnosti zkontrolujte správnou činnost připojených zařízení a zkontrolujte kabeláž.

**POZOR:** pokud je křídlo nainstalované ve veřejném prostoru nebo je zapnutý automatický režim činnosti, doporučujeme instalaci páru fotobuněk ve výšce 5 cm a druhého páru ve výšce 40-50 cm. Automatickým režimem se rozumí jakékoli ovládní, které není vědomě zapnuté uživatelem (například: funkce TCA, chrono atd.)

## 3) TECHNICKÉ ÚDAJE

Napájení	110-120V 50/60Hz 220-230V 50/60Hz
Izolace sítě - nízké napětí	> 2MΩ 500V ---
Dielektrická pevnost	sít/n 3750 V~ po 1 minutu
Napájení příslušenství	24 V~ (max. spotřeba 1A) 24 V~safe

AUX 0	Silový spínací kontakt 110-120 / 220-230 V~ N.O. (80W MAX)	⚠ AUX0+ AUX1+ AUX2= 80W MAX
AUX 1	Silový spínací kontakt 110-120 / 220-230 V~ N.O. (80W MAX)	
AUX 2	Spínací kontakt (MAX 110-120V~ 80W) (MAX 220-230V~ 80W)	
AUX 3	Spínací kontakt (Max 24V~)	10W MAX
LOCK	Výstup pro elektrický zámek 12V---	10W MAX
Pojistky	viz <b>Fig. B</b>	
Počet kombinací:	4 miliardy	
Max. počet dálkových ovládní v paměti:	63	

Cyklus použití	nepřetržitý	nepřetržitý	1 min. ON/ 2 min. OFF	1 min. ON/ 2 min. OFF
Provozní teplota	-20°C/+50°C	-20°C/+55°C	-20°C/+50°C	-20°C/+55°C
Maximální výkon motorů 220-230V	2x375 W 1x750 W	2x250 W 1x500 W	2x650 W 1x750 W	2x500 W 1x750 W
Maximální výkon motorů 110-120V	2x195 W 1x390 W			

⚠ (110-120V) M1+M2+AUX0+AUX1+AUX2+AUX3+LOCK= 680W MAX @ T=+50°C

⚠ (220-230V) M1+M2+AUX0+AUX1+AUX2+AUX3+LOCK= 1300W MAX @ T=+50°C

**Verze použitelných vysílačů:**  
Všechny vysílače ROLLING CODE kompatibilní s ((ER-Ready))

## 4) STAVEBNÍ PŘIPRAVENOST Fig. A

	Svorka	Definice	Popis
Napájení	L	FÁZE	Jednofázové napájení 110-120V 50/60Hz 220-230V 50/60Hz
	N	NEUTRÁLNÍ	
	GND	ZEMNÍ VODIČ	
Motor	10	MOT 1 START	Připojení motoru 1. Čas zpoždění při zavírání.
	11	MOT 1 COM	
	12	MOT 1 START	
	14	MOT 2 START	Připojení motoru 2. Čas zpoždění při otvírání. ⚠ Poznámka: pokud "Γ ρ ο ε ο η" = 1, nepřipojujte žádný kabel na svorky 14-15-16
	15	MOT 2 COM	
	16	MOT 2 START	
Aux	20	AUX 0 - KONTAKT NAPÁJENÝ 110-120 / 220-230 V~	Konfigurovatelný výstup AUX 0 - Default MAJÁČEK. MONOSTABILNÍ RÁDIOVÝ KANÁL / KONTROLKA OTEVŘENÉ BRÁNY SCA/ Ovládání PRODLEVA ZHASNUTÍ / Ovládání OSVĚTLENÍ OBLASTI/ OSVĚTLENÍ SCHODŮ/ POPLACH OTEVŘENÉ BRÁNY/ MAJÁČEK/ ELEKTRICKÝ ZÁMEK SE ZÁPADKOU/ ELEKTRICKÝ ZÁMEK S MAGNETEM/ ÚDRŽBA/ MAJÁČEK A ÚDRŽBA / STAV BRÁNY / BISTABILNÍ RÁDIOVÝ KANÁL / ČASOVANÝ RÁDIOVÝ KANÁL Viz tabulka "Konfigurace výstupů AUX".
	21	⚠	
	22	AUX 1 - KONTAKT NAPÁJENÝ 110-120 / 220-230 V~	Konfigurovatelný výstup AUX 1 - Default výstup OSVĚTLENÍ OBLASTI. MONOSTABILNÍ RÁDIOVÝ KANÁL / KONTROLKA OTEVŘENÉ BRÁNY SCA/ Ovládání PRODLEVA ZHASNUTÍ / Ovládání OSVĚTLENÍ OBLASTI/ OSVĚTLENÍ SCHODŮ/ POPLACH OTEVŘENÉ BRÁNY/ MAJÁČEK/ ELEKTRICKÝ ZÁMEK SE ZÁPADKOU/ ELEKTRICKÝ ZÁMEK S MAGNETEM/ ÚDRŽBA/ MAJÁČEK A ÚDRŽBA / STAV BRÁNY / BISTABILNÍ RÁDIOVÝ KANÁL / ČASOVANÝ RÁDIOVÝ KANÁL Viz tabulka "Konfigurace výstupů AUX".
	23	⚠	
	24	AUX 2 - VOLNÝ KONTAKT (spínací)	Konfigurovatelný výstup AUX 2 - Default výstup KONTROLKA OTEVŘENÉ BRÁNY SCA. MONOSTABILNÍ RÁDIOVÝ KANÁL / KONTROLKA OTEVŘENÉ BRÁNY SCA/ Ovládání PRODLEVA ZHASNUTÍ / Ovládání OSVĚTLENÍ OBLASTI/ OSVĚTLENÍ SCHODŮ/ POPLACH OTEVŘENÉ BRÁNY/ MAJÁČEK/ ELEKTRICKÝ ZÁMEK SE ZÁPADKOU/ ELEKTRICKÝ ZÁMEK S MAGNETEM/ ÚDRŽBA/ MAJÁČEK A ÚDRŽBA / STAV BRÁNY / BISTABILNÍ RÁDIOVÝ KANÁL / ČASOVANÝ RÁDIOVÝ KANÁL Viz tabulka "Konfigurace výstupů AUX".
	25		
	26	AUX 3 - VOLNÝ KONTAKT (spínací)	Konfigurovatelný výstup AUX 3 - Default výstup 2. RÁDIOVÝ KANÁL. MONOSTABILNÍ RÁDIOVÝ KANÁL / KONTROLKA OTEVŘENÉ BRÁNY SCA/ Ovládání PRODLEVA ZHASNUTÍ / Ovládání OSVĚTLENÍ OBLASTI/ OSVĚTLENÍ SCHODŮ/ POPLACH OTEVŘENÉ BRÁNY/ MAJÁČEK/ ELEKTRICKÝ ZÁMEK SE ZÁPADKOU/ ELEKTRICKÝ ZÁMEK S MAGNETEM/ ÚDRŽBA/ MAJÁČEK A ÚDRŽBA / STAV BRÁNY / BISTABILNÍ RÁDIOVÝ KANÁL / ČASOVANÝ RÁDIOVÝ KANÁL Viz tabulka "Konfigurace výstupů AUX".
	27		
	28	LOCK 12V---	Logika Typ zámku = 0 - Výstup elektrického zámku se západkou 12V--- Výstup se zapne impulsem při každém otvírání a zavírání <b>(MODEL ECB)</b>
	29		
Koncové spínače	40		Nepoužívá
	41	+ REF SWE	Společný koncový spínač
	42	SWC 1	Koncový spínač sepnutí motoru 1 SWC1 (rozpínací).
	43	SWO 1	Koncový spínač rozepnutí motoru 1 SWO1 (rozpínací).
	44	SWC 2	Koncový spínač sepnutí motoru 2 SWC2 (rozpínací).
Napájení příslušenství	45	SWO 2	Koncový spínač rozepnutí motoru 2 SWO2 (rozpínací).
	50	24V-	Napájecí výstup příslušenství.
	51	24V+	
52	24Vsafe+	Výstup napájení bezpečnostních zařízení s funkcí testu (vysílač fotobuněk a vysílač bezpečnostní lišty). Výstup aktivní pouze během pracovního cyklu.	

## NÁVOD K INSTALACI

Svorka	Definice	Popis	Popis
Ovládání	60	Společný	Společné vstupy IC 1 a IC 2
	61	IC 1	Konfigurovatelný ovládací vstup 1 (spínací) - standardně START E. START E / START I / OPEN / CLOSE / PED / TIMER / TIMER PED Viz tabulka "Konfigurace ovládacích vstupů".
	62	IC 2	Konfigurovatelný ovládací vstup 2 (spínací) - standardně PED. START E / START I / OPEN / CLOSE / PED / TIMER / TIMER PED Viz tabulka "Konfigurace ovládacích vstupů".
	63	Společný	Společné vstupy IC 3 a IC 4
	64	IC 3	Konfigurovatelný ovládací vstup 3 (spínací) - standardně OPEN. START E / START I / OPEN / CLOSE / PED / TIMER / TIMER PED Viz tabulka "Konfigurace ovládacích vstupů".
	65	IC 4	Konfigurovatelný ovládací vstup 4 (spínací) - standardně CLOSE. START E / START I / OPEN / CLOSE / PED / TIMER / TIMER PED Viz tabulka "Konfigurace ovládacích vstupů".
Bezpečnostní zařízení	70	Společný	Společné vstupy STOP, SAFE 1 a SAFE 2
	71	STOP	Povel přeruší cyklus. (rozpínací) Pokud se nepoužívá, nechte zastrčenou klemu.
	72	SAFE 1	Konfigurovatelný bezpečnostní vstup 1 (rozpínací) - standardně PHOT. PHOT / PHOT TEST / PHOT OP / PHOT OP TEST / PHOT CL / PHOT CL TEST / BAR / BAR TEST / BAR 8K2 / BAR OP / BAR OP TEST / BAR 8K2 OP / BAR CL / BAR CL TEST / BAR 8K2 CL Viz tabulka "Konfigurace bezpečnostních vstupů".
	73	FAULT 1	Kontrolní vstup bezpečnostních zařízení připojených k SAFE 1.
	74	SAFE 2	Konfigurovatelný bezpečnostní vstup 2 (rozpínací) - standardně BAR. PHOT / PHOT TEST / PHOT OP / PHOT OP TEST / PHOT CL / PHOT CL TEST / BAR / BAR TEST / BAR 8K2 / BAR OP / BAR OP TEST / BAR 8K2 OP / BAR CL / BAR CL TEST / BAR 8K2 CL Viz tabulka "Konfigurace bezpečnostních vstupů".
	75	FAULT 2	Kontrolní vstup bezpečnostních zařízení připojených k SAFE 2.
	76	Společný	Společné vstupy SAFE 3 a SAFE 4
	77	SAFE 3	Konfigurovatelný bezpečnostní vstup 3 (rozpínací) - standardně PHOT OP. PHOT / PHOT TEST / PHOT OP / PHOT OP TEST / PHOT CL / PHOT CL TEST / BAR / BAR TEST / BAR OP / BAR OP TEST / BAR CL / BAR CL TEST / Viz tabulka "Konfigurace bezpečnostních vstupů".
	78	FAULT 3	Kontrolní vstup bezpečnostních zařízení připojených k SAFE 3.
	79	SAFE 4	Konfigurovatelný bezpečnostní vstup 4 (rozpínací) - standardně PHOT CL. PHOT / PHOT TEST / PHOT OP / PHOT OP TEST / PHOT CL / PHOT CL TEST / BAR / BAR TEST / BAR OP / BAR OP TEST / BAR CL / BAR CL TEST / Viz tabulka "Konfigurace bezpečnostních vstupů".
	80	FAULT 4	Kontrolní vstup bezpečnostních zařízení připojených k SAFE 4.
	81	Společný	Společné vstupy SAFE 5 a SAFE 6
	82	SAFE 5	Konfigurovatelný bezpečnostní vstup 5 (rozpínací) - standardně PHOT. PHOT / PHOT TEST / PHOT OP / PHOT OP TEST / PHOT CL / PHOT CL TEST / BAR / BAR TEST / BAR OP / BAR OP TEST / BAR CL / BAR CL TEST / Viz tabulka "Konfigurace bezpečnostních vstupů".
	83	FAULT 5	Kontrolní vstup bezpečnostních zařízení připojených k SAFE 5.
84	SAFE 6	Konfigurovatelný bezpečnostní vstup 6 (rozpínací) - standardně BAR. PHOT / PHOT TEST / PHOT OP / PHOT OP TEST / PHOT CL / PHOT CL TEST / BAR / BAR TEST / BAR OP / BAR OP TEST / BAR CL / BAR CL TEST / Viz tabulka "Konfigurace bezpečnostních vstupů".	
85	FAULT 6	Kontrolní vstup bezpečnostních zařízení připojených k SAFE 6.	
Anténa	Y	ANTÉNA	Vstup antény. Použijte anténu vyladěnou na 433 MHz. Pro spojení anténa - přijímač používejte koaxiální kabel RG58. Přítomnost kovové hmoty za anténou může rušit rádiový příjem. V případě špatného výkonu vysílače posuňte anténu do vhodnějšího bodu.
	#	SHIELD	
NTC		NTC	Vstup pro připojení teplotního čidla

## Konfigurace výstupů AUX

Logika Aux= 0 - Výstup MONOSTABILNÍHO RÁDIOVÉHO KANÁLU Kontakt zůstane sepnutý na 1 s při zapnutí rádiového kanálu.
Logika Aux= 1 - Výstup KONTROLKY OTEVŘENÝCH VRAT SCA. Kontakt zůstane sepnutý během otvírání a u otevřené brány, bliká během zavírání, rozepnutý u zavřené brány.
Logika Aux= 2 - Výstup ovládání PRODLEVY OSVĚTLENÍ. Kontakt zůstane sepnutý po 90 sekund od posledního cyklu.
Logika Aux= 3 - Výstup ovládání OSVĚTLENÍ OBLASTI. Kontakt zůstane sepnutý po celou dobu cyklu.
Logika Aux= 4 - Výstup OSVĚTLENÍ SCHODIŠTĚ. Kontakt zůstane sepnutý po 1 sekundu od začátku cyklu.
Logika Aux= 5 - Výstup POPLACH OTEVŘENÁ BRÁNA. Kontakt zůstane sepnutý, pokud brána zůstane otevřená po dvojnásobek nastaveného času TCA.
Logika Aux= 6 - Výstup pro BLIKÁČ. Kontakt zůstane sepnutý během pohybu brány.
Logika Aux= 7 - Výstup pro ELEKTRICKÝ ZÁMEK SE ZÁPADKOU. Kontakt zůstane sepnutý po 2 sekundy od každého otevření a každého zavření.
Logika Aux= 8 - Výstup pro ELEKTRICKÝ ZÁMEK S MAGNETEM. Kontakt zůstane sepnutý při zavřené bráně a během zavírání.
Logika Aux = 9 - Výstup MAJÁČEK. Při dosažení hodnoty nastavené v parametru Údržba zůstává kontakt sepnutý, aby se signalizovala potřeba údržby.
Logika Aux = 10 - Výstup MAJÁČEK A ÚDRŽBA. Kontakt zůstane sepnutý během pohybu brány. Pokud se dosáhne hodnoty nastavené v parametru Údržba na konci cyklu se zavřenými vraty, kontakt se 4 krát sepne na 10s a rozepne na 5s, aby signalizoval požadavek údržby.
Logika Aux = 11 - Neni K Dispozici
Logika Aux = 12 - Neni K Dispozici
Logika AUX= 13 - Výstup STAV BRÁNY. Kontakt zůstane sepnutý, když je brána zavřená



# NÁVOD K INSTALACI

D81295800101\_04

## Konfigurace výstupů AUX

Logika AUX = 14 - Výstup BISTABILNÍHO RÁDIOVÉHO KANÁLU  
Kontakt mění stav (rozeprnutý-seprnutý) při zapnutí rádiového kanálu.

Logika AUX = 15 - Výstup ČASOVANÉHO RÁDIOVÉHO KANÁLU  
Kontakt zůstane seprnutý po nastavenou dobu zapnutí rádiového kanálu (time out)  
Pokud se během této doby znovu stiskne tlačítko, počítání času se spustí znovu.

## Konfigurace ovládacích vstupů

Logika IC= 0 - Vstup konfigurovaný jako Start E. Činnost podle logiky  $\Sigma EP - bY - \Sigma EP \quad \Gamma_{\text{out}} \Gamma_{\text{in}}$ . Externí start pro řízení semaforu.

Logika IC= 1 - Vstup konfigurovaný jako Start I. Činnost podle logiky  $\Sigma EP - bY - \Sigma EP \quad \Gamma_{\text{out}} \Gamma_{\text{in}}$ . Interní start pro řízení semaforu.

Logika IC= 2 - Vstup konfigurovaný jako Open.  
Povel provede otevření. Pokud vstup zůstane seprnutý, brána zůstane otevřená až do rozeprnutí kontaktu. Při rozeprnutém kontaktu automatický systém zavře po uběhnutí času TCA (automatické zavření), pokud je zapnutý.

Logika IC= 3 - Vstup konfigurovaný jako Close.  
Povel provede pohyb zavření.

Logika IC= 4 - Vstup konfigurovaný jako Ped.  
Povel provede otevření pro chodce, částečné. Činnost podle logiky  $\Sigma EP - bY - \Sigma EP \quad \Gamma_{\text{out}} \Gamma_{\text{in}}$

Logika IC= 5 - Vstup konfigurovaný jako Timer.  
Činnost obdobná činností open, ale zavření je zaručeno i po výpadku proudu.

Logika IC= 6 - Vstup konfigurovaný jako Timer Ped.  
Povel provede otevření pro chodce, částečné. Dokud je vstup seprnutý, brána zůstane otevřená až do rozeprnutí kontaktu. Pokud je vstup seprnutý a zapne se povel Start E, Start I nebo Open, provede se kompletní cyklus a pak se provede otevření pro chodce. Zavření je zaručeno i po výpadku proudu.

## Konfigurace bezpečnostních vstupů

Logika SAFE= 0 - Vstup konfigurovaný jako Phot, fotobuňka bez funkce testu (\*) (Fig. F, pol.1)  
Umožní připojení zařízení nevybavených přídatným kontaktem pro funkci testu. V případě zclonění jsou fotobuňky aktivní jak při otvírání, tak při zavírání. Zclonění fotobuňky při zavírání obrátí směr až po uvolnění fotobuňky. Pokud se nepoužívá, nechte zastrčenou klemu.

Logika SAFE= 1 - Vstup konfigurovaný jako Phot test, fotobuňka s funkcí testu. (Fig. F, pol.2).  
Zapne test fotobuněk na začátku cyklu. V případě zclonění jsou fotobuňky aktivní jak při otvírání, tak při zavírání. Zclonění fotobuňky při zavírání obrátí směr až po uvolnění fotobuňky.

Logika SAFE= 2 - Vstup konfigurovaný jako Phot op, fotobuňka aktivní pouze při otvírání bez funkce testu (\*) (Fig. F, pol.1)  
Umožní připojení zařízení nevybavených přídatným kontaktem pro funkci testu. V případě zclonění se vypne činnost fotobuňky při zavírání. Ve fázi otvírání blokuje motor po dobu zastínění fotobuňky. Pokud se nepoužívá, nechte zastrčenou klemu.

Logika SAFE= 3 - Vstup konfigurovaný jako Phot op test, fotobuňka s funkcí testu aktivní pouze při otvírání (Fig. F, pol.2).  
Zapne test fotobuněk na začátku cyklu. V případě zclonění se vypne činnost fotobuňky při zavírání. Ve fázi otvírání blokuje motor po dobu zastínění fotobuňky.

Logika SAFE= 4 - Vstup konfigurovaný jako Phot cl, fotobuňka aktivní pouze při zavírání bez funkce testu (\*) (Fig. F, pol.1)  
Umožní připojení zařízení nevybavených přídatným kontaktem pro funkci testu. V případě zclonění se vypne činnost fotobuňky při otvírání. Ve fázi zavírání ihned otočí směr pohybu. Pokud se nepoužívá, nechte zastrčenou klemu.

Logika SAFE= 5 - Vstup konfigurovaný jako Phot cl test, fotobuňka s funkcí testu aktivní pouze při zavírání (Fig. F, pol.2).  
Zapne test fotobuněk na začátku cyklu. V případě zclonění se vypne činnost fotobuňky při otvírání. Ve fázi zavírání ihned otočí směr pohybu.

Logika SAFE= 6 - Vstup konfigurovaný jako Bar, bezpečnostní lišta bez funkce testu (\*) (Fig. F, pol.3)  
Umožní připojení zařízení nevybavených přídatným kontaktem pro funkci testu. Povel obrátí směr pohybu na 2 s. Pokud se nepoužívá, nechte zastrčenou klemu.

Logika SAFE= 7 - Vstup konfigurovaný jako Bar, bezpečnostní lišta s funkcí testu (Fig. F, pol.4).  
Zapne test bezpečnostních lišt na začátku cyklu. Povel obrátí směr pohybu na 2 sekundy.

Logika SAFE= 8 - Vstup konfigurovaný jako Bar 8k2 (Fig. F, pol.5). Vstup pro odporovou lištu 8K2.  
Povel obrátí směr pohybu na 2 sekundy.

Logika SAFE=9 Vstup konfigurovaný jako Bar op, bezpečnostní lišta s obrácením směru pohybu, aktivní pouze při otvírání; když se aktivuje během zavírání, způsobí zastavení automatického systému (STOP) (Obr. F, pol. 3).  
Umožní připojení zařízení nevybavených přídatným kontaktem pro funkci testu. Zásah ve fázi otvírání obrátí směr pohybu na 2 sekundy, zásah ve fázi zavírání způsobí zastavení. Pokud se nepoužívá, nechte zastrčenou klemu.

Logika SAFE=10 Vstup konfigurovaný jako Bar op test, bezpečnostní lišta s funkcí testu a obrácením směru pohybu, aktivní pouze při otvírání; když se aktivuje během zavírání, způsobí zastavení automatického systému (STOP) (Obr. F, pol. 4).  
Zapne test bezpečnostních lišt na začátku cyklu. Zásah ve fázi otvírání obrátí směr pohybu na 2 sekundy, zásah ve fázi zavírání způsobí zastavení.

Logika SAFE=11 Vstup konfigurovaný jako Bar 8k2 op, lišta 8k2 s obrácením směru pohybu, aktivní pouze při otvírání; když se aktivuje během zavírání, způsobí zastavení automatického systému (STOP) (Obr. F, pol. 5).  
Zásah ve fázi otvírání obrátí směr pohybu na 2 sekundy, zásah ve fázi zavírání způsobí zastavení.

Logika SAFE=12 Vstup konfigurovaný jako Bar cl, bezpečnostní lišta s obrácením směru pohybu, aktivní pouze při zavírání; když se aktivuje během otvírání, způsobí zastavení automatického systému (STOP) (Obr. F, pol. 3).  
Umožní připojení zařízení nevybavených přídatným kontaktem pro funkci testu. Zásah ve fázi zavírání obrátí směr pohybu na 2 sekundy, zásah ve fázi otvírání způsobí zastavení. Pokud se nepoužívá, nechte zastrčenou klemu.

Logika SAFE=13 Vstup konfigurovaný jako Bar cl test, bezpečnostní lišta s funkcí testu a obrácením směru pohybu, aktivní pouze při zavírání; když se aktivuje během otvírání, způsobí zastavení automatického systému (STOP) (Obr. F, pol. 4).  
Zapne test bezpečnostních lišt na začátku cyklu. Zásah ve fázi zavírání obrátí směr pohybu na 2 sekundy, zásah ve fázi otvírání způsobí zastavení.

Logika SAFE=14 Vstup konfigurovaný jako Bar 8k2 cl, lišta 8k2 s obrácením směru pohybu, aktivní pouze při zavírání; když se aktivuje během otvírání, způsobí zastavení automatického systému (STOP) (Obr. F, pol. 5).  
Zásah ve fázi zavírání obrátí směr pohybu na 2 sekundy, zásah ve fázi otvírání způsobí zastavení.

**(\*) Pokud se instalují zařízení typu „D“ (jak jsou definována v EN 12453), připojená v režimu bez testu, předepište povinnou údržbu s intervalem alespoň jednou za půl roku.**

# NÁVOD K INSTALACI

## 5) PŘIPOJENÍ SVORKOVNICE Fig. B

**UPOZORNĚNÍ** - Při připojování kabelů a instalaci dodržujte platné předpisy a zásady správné technické praxe. Vodiče napájené různým napětím se musí fyzicky oddělit nebo musí být vhodně izolované s dodatečnou izolací o síle alespoň 1 mm. Vodiče se musí připevnit pomocí dalšího připevnění v blízkosti svorek, například páskami. Všechny propojovací kabely musí být dostatečně daleko od chladiče.

## 6) BEZPEČNOSTNÍ ZAŘÍZENÍ

**Poznámka: používejte pouze bezpečnostní zařízení s prepínacím kontaktem.**

### 6.1) ZAŘÍZENÍ S FUNKCÍ TESTU Fig. E

### 6.2) PŘIPOJENÍ 1 PÁRU FOTOBUNĚK BEZ FUNKCE TESTU FIG. C

### 7) VSTUP DO MENU: FIG. 1

#### 7.1) MENU PARAMETRY (PPr-Rft) (TABULKA "A" PARAMETRY)

#### 7.2) MENU LOGIKA (L o U ic) (TABULKA "B" LOGIKA)

#### 7.3) MENU RÁDIO (r Rd lo) (TABULKA "C" RADIO)

**DŮLEŽITÉ UPOZORNĚNÍ: OZNAČTE SI PRVNÍ VYSÍLAČ ULOŽENÝ DO PAMĚTI NÁLEPKOU KLÍČE (MASTER)**

První vysílač v případě ručního programování přiřazuje KÓD KLÍČE PŘIJÍMAČE; tento kód je nutný pro provedení následného klonování rádiových vysílačů dálkového ovládní. Zabudovaný palubní přijímač Clonix kromě toho má některé důležité pokrokové funkce:

- Klonování vysílače master (plovoucí kód nebo pevný kód)
- Klonování pro výměnu vysílačů již vložených do přijímače
- Správa databáze vysílačů.
- Správa komunity přijímačů.

Pro používání těchto pokrokových funkcí odkazujeme na návod pro univerzální programovací palmtop a na Všeobecný postup při programování přijímačů. V případě použití dálkového ovládní se 4 kanály se doporučuje vyhradit jeden kanál pro funkci zastavení (STOP).

#### 7.4) MENU DEFAULT (dEFRuL t)

Uvede řídicí jednotku na hodnoty továrního nastavení (DEFAULT). Po obnovení se musí provést nové automatické nastavení (AUTASET).

#### 7.5) MENU JAZYK (L An G U R G E)

Umožní nastavit jazyk programovací jednotky s displejem.

#### 7.6) MENU AUTASET (RuL o S E t)

Fáze samonastavení pro motory s koncovými spínači (obr. D1):

- 1 - Přemístíte křídla do místa koncových spínačů zavírání.
- 2 - Spustíte činnost samonastavení přepnutím do příslušného menu, stisknete tlačítko OK pro spuštění fáze otvírání u motoru 1.
- 3 - Na displeji se zobrazí hlášení "M1.o".
- 4 - Vyčkejte na zásah koncového spínače otvírání pro dokončení úkonu otvírání u motoru 1.
- 5 - Automaticky se spustí fáze otvírání u motoru 2. Na displeji "M2.o".
- 6 - Vyčkejte na zásah koncového spínače otvírání pro dokončení fáze otvírání u motoru 2, na displeji se zobrazí hlášení "CLOSE".
- 7 - Stisknete tlačítko OK pro spuštění fáze zavírání u motoru 2. Na displeji "M2.c".
- 8 - Vyčkejte na zásah koncového spínače zavírání pro dokončení fáze zavírání u motoru 2.
- 9 - Automaticky se spustí fáze zavírání u motoru 1. Na displeji "M1.c".
- 10 - Vyčkejte na zásah koncového spínače zavírání pro dokončení fáze zavírání u motoru 1. Pokud se čas činnosti uložil správně, na displeji se objeví hlášení "OPEN".
- 11 - Stisknete tlačítko OK, aby se spustil druhý cyklus pro výpočet hodnoty momentu potřebného pro pohyb křídla/křidel, na displeji se objeví zpráva "M1.o".
- 12 - Vyčkejte na zásah koncového spínače otvírání pro dokončení fáze otvírání u motoru 1.
- 13 - Automaticky se spustí fáze otvírání u motoru 2. Na displeji "M2.o".
- 14 - Vyčkejte na zásah koncového spínače otvírání pro dokončení fáze otvírání u motoru 2, na displeji se zobrazí hlášení "CLOSE".
- 15 - Stisknete tlačítko OK pro spuštění fáze zavírání u motoru 2. Na displeji "M2.c".
- 16 - Vyčkejte na zásah koncového spínače zavírání pro dokončení fáze zavírání u motoru 2.
- 17 - Automaticky se spustí fáze zavírání u motoru 1. Na displeji "M1.c".
- 18 - Vyčkejte na zásah koncového spínače zavírání pro dokončení fáze zavírání u motoru 1.
- 19 - Pokud se samonastavení dokončilo správně, na displeji se zobrazí hlášení "OK", pokud se samonastavení neprovede, na displeji se zobrazí hlášení "KO" a proces se opakuje od kroku 1.

Pokud se nastaví jako aktivní motor 1, fáze týkající se motoru 2 se neprovedou.

Fáze samonastavení pro motory bez koncových spínačů (obr. D2):

- 1 - Přemístíte křídla do místa zářezek pro zavírání.
- 2 - Spustíte činnost samonastavení přepnutím do příslušného menu, stisknete tlačítko OK pro spuštění fáze otvírání u motoru 1.
- 3 - Na displeji se zobrazí hlášení "M1.o".
- 4 - Stisknete tlačítko OK pro dokončení fáze otvírání u motoru 1. Na displeji "M2.o".
- 5 - Automaticky se spustí fáze otvírání u motoru 2.
- 6 - Stisknete tlačítko OK pro dokončení fáze otvírání u motoru 2, na displeji se zobrazí hlášení "CLOSE".
- 7 - Stisknete tlačítko OK pro spuštění fáze zavírání u motoru 2. Na displeji "M2.c".
- 8 - Stisknete tlačítko OK pro dokončení fáze zavírání u motoru 2. Na displeji "M1.c".
- 9 - Automaticky se spustí fáze zavírání u motoru 1.
- 10 - Stisknete tlačítko OK pro dokončení fáze zavírání u motoru 1. Pokud se čas činnosti uložil správně, na displeji se objeví hlášení "OPEN".
- 11 - Stisknete tlačítko OK, aby se spustil druhý cyklus pro výpočet hodnoty momentu potřebného pro pohyb křídla/křidel, na displeji se objeví zpráva "M1.o".
- 12 - Vyčkejte na zásah času činnosti motoru 1 pro dokončení fáze otvírání u motoru 1.
- 13 - Automaticky se spustí fáze otvírání u motoru 2. Na displeji "M2.o".
- 14 - Vyčkejte na zásah času činnosti motoru 2 pro dokončení fáze otvírání u motoru 2, na displeji se zobrazí hlášení "CLOSE".
- 15 - Stisknete tlačítko OK pro spuštění fáze zavírání u motoru 2. Na displeji "M2.c".

- 16 - Vyčkejte na zásah času činnosti motoru 2 pro dokončení fáze zavírání u motoru 2.
- 17 - Automaticky se spustí fáze zavírání u motoru 1. Na displeji "M1.c".
- 18 - Vyčkejte na zásah času činnosti motoru 1 pro dokončení fáze zavírání u motoru 1.
- 19 - Pokud se samonastavení dokončilo správně, na displeji se zobrazí hlášení "OK", pokud se samonastavení neprovede, na displeji se zobrazí hlášení "KO" a proces se opakuje od kroku 1.

Pokud se nastaví jako aktivní motor 1, fáze týkající se motoru 2 se neprovedou.

Během této fáze je důležité zamezit zaclonění fotobuněk, zásahu jistění a používání povelů START, STOP, OPEN, CLOSE a displeje. Po ukončení této činnosti bude mít řídicí jednotka automaticky nastavené optimální hodnoty parametrů, času činnosti. Zkontrolujte je a případně je upravte, jak bylo popsáno v programování.



**POZOR!! Zkontrolujte, zda hodnota síly zařízení, měřená v bodech podle normy EN 12445, je menší, než je uvedeno v normě EN 12453.**



**Síly nárazu se musí omezit použitím aktivních bezpečnostních listů v souladu s normou EN12978.**



**Pozor!! Během automatického nastavení není funkce zjišťování překážek aktivní, instalátor tedy musí kontrolovat pohyb automatického systému a zabránit osobám nebo věcem přiblížit se nebo prodloužit v akčním rádiu automatického systému.**

#### 7.7) POSTUP PRO KONTROLU INSTALACE

1. Připevněte ochranné prvky citlivé na tlak nebo elektrická snímací zařízení (například aktivní bezpečnostní listy)
2. Proveďte postup SAMONASTAVENÍ (\*).
3. Zkontrolujte síly zařízení: pokud jsou dodrženy limity, přejděte k bodu 5 postupu, jinak
4. Dovoďte pohyb pohonu pouze v režimu "Přítomnost člověka"
5. Ujistěte se, že všechna zařízení zjišťující přítomnost v oblasti pohybu správně pracují

(\* **Před provedením samonastavení se ujistěte, že jste správně provedli všechny kroky montáže a zabezpečení, jak je předepsáno v upozornění pro instalaci v návodu k motorovému pohonu a že jste zadali parametry síly při otvírání/zavírání, zpomalení a čas zpomalení.**

#### 7.8) MENU STATISTIKY

Umožňuje zobrazení verze karty, celkového počtu cyklů (ve stovkách), počtu rádiových ovládní uložení do paměti a posledních 30 chyb (první 2 číslice označují polohu, poslední 2 kód chyby). Chyba 01 je nejnovější.

#### 7.9) MENU PASSWORD

Umožňuje zadat heslo pro programování karty pomocí sítě U-link." S „UROVNÍ OCHRANY“ nastavenou na 1,2,3,4 se vyžaduje pro vstup do programovacího menu. Po 10 po sobě jdoucích neúspěšných pokusech se musí před dalším pokusem počkat 3 minuty. Během této doby se při každém pokusu o vstup na displeji zobrazí „LOCK“. Standardní heslo je 1234.

#### 7.10) MENU CHRONO Obr.1

Umožňuje nastavení činnosti v časových úsecích. Naprogramovat lze maximálně dva časové úseky denně, během nichž brána zapne otevřená (pondělí až neděle) V rámci časového úseku se provede otevření křidel, která zůstanou otevřená do konce časového úseku.

#### 8) PŘÍTLAK NA DORAZ PŘI ZAVÍRÁNÍ Fig. F pol. A-B SMĚR OTVÍRÁNÍ Fig. F pol. C-D

#### 9) SPOJENÍ S ROZŠÍROVACÍMI KARTAMI A UNIVERZÁLNÍ PROGRAMOVACÍ JEDNOTKOU PALMTOP (Fig. G Viz příslušný návod k obsluze.

#### 10) VOLITELNÉ MODULY U-LINK

**Viz pokyny pro moduly U-link**  
Použití některých z modulů má za následek snížení rádiovém dosahu. Upravte zařízení příslušnou anténou naladěnou na 433 MHz

#### 11) OBNOVENÍ TOVÁRNÍHO NASTAVENÍ (Obr.H)

**POZOR nastaví v řídicí jednotce hodnoty přednastavené ve výrobě a dojde ke smazání všech rádiových dálkových ovládní uložení v paměti. POZOR! Chybné nastavení může způsobit škody na osobách, zvířatech nebo věcech.**

- Vypněte napájení karty (Obr.H bod 1).
- Otevřete vstup Stop a současně stiskněte tlačítka - a OK (Obr.H bod 2)
- Zapněte napájení karty (Obr.H bod 3).
- Na displeji se zobrazí RST, do 3 s potvrďte stiskem tlačítka OK (Obr.H bod 4)
- Počkejte na dokončení postupu (Obr.H bod 5)
- Postup dokončen (Obr.H bod 6)

**POZOR! Chybné nastavení může způsobit škody na osobách, zvířatech nebo věcech.**



**POZOR: Zkontrolujte, zda hodnota síly zařízení, měřená v bodech podle normy EN 12445, je menší, než je uvedeno v normě EN 12453.**





**Sílu systému lze snížit použitím deformačních listů.**

Pro získání nejlepšího výsledku se doporučuje provést autoset s motory v klidu (tj. nepřehřátými značným počtem sousledných cyklů).

# NÁVOD K INSTALACI

TABULKA "A" - MENU PARAMETRY - (PArRF)

Parametr	Min.	Max.	Default	Osobní	Definice	Popis
oPEn worKt Pot1	3.0	180.0	60.0		Čas činnosti otevření motoru 1 [s]	Nastavte hodnotu pracovního času v sekundách pro motor 1/2 při otvírání. Na konci samočinného nastavení se nastaví skutečná hodnota činnosti motoru.
oPEn worKt Pot2	3.0	180.0	60.0		Čas činnosti otevření motoru 2 [s]	
cLS worKt Pot1	3.0	180.0	60.0		Čas činnosti zavření motoru 1 [s]	Nastavte hodnotu pracovního času v sekundách pro motor 1/2 při zavírání. Na konci samočinného nastavení se nastaví skutečná hodnota činnosti motoru.
cLS worKt Pot2	3.0	180.0	60.0		Čas činnosti zavření motoru 2 [s]	
PArRt IRL oPEn InG	3	90	6		Částečné otevření M1 [s]	Doba částečného otevření po aktivaci povelu pro pěší PED u motoru M1
oPEn dELAY t INE	0	30	3		Čas prodlevy otvírání motoru 2 [s]	Čas prodlevy motoru 2 vzhledem k motoru 1 při otvírání.
cLS dELAY t INE	0	30	3		Čas prodlevy motoru 1 při zavírání [s]	Čas prodlevy motoru 1 vzhledem k motoru 2 při zavírání.
SLow - down t. Pot.1	0	30	0		Čas zpomalování motoru 1 [s]	Nastavte čas pro zpomalení při přiblížení. Čas zpomalování se odečítá od pracovního času. <b>POZNÁMKA:</b> Použijte tuto funkci pouze v přítomnosti koncových spínačů. (***)
SLow - down t. Pot.2	0	30	0		Čas zpomalování motoru 2 [s]	
tCR	0	120	10		Čas pro automatické zavření [s]	Čas prodlevy před automatickým zavřením.
tRFUGhtcLr.t	1	180	40		Čas opuštění oblasti semaforu [s]	Čas opuštění oblasti zahrnuté do dopravy řízené semaforem.
oUtPUT t IPE	1	240	10		Čas zapnutí časovaného výstupu [s]	Doba zapnutí výstupu časovaného rádiového kanálu v sekundách
oPForcE	1	99	50		Síla křídel brány při otvírání [%]	Síla vyvíjená křídlem/křídly při otvírání. Představuje procento síly vynaložené v režimu ve srovnání s maximální hodnotou.  <b>POZOR: Má vliv přímo na sílu nárazu: zkontrolujte, zda se s nastavenou hodnotou dodržují platné bezpečnostní normy (*).</b> Nainstalujte bezpečnostní zařízení proti zmáčknutí (**). (***)
cLSForcE	1	99	50		Síla křídel brány při zavírání [%]	Síla vyvíjená křídlem/křídly při zavírání. Představuje procento síly vynaložené v režimu ve srovnání s maximální hodnotou.  <b>POZOR: Má vliv přímo na sílu nárazu: zkontrolujte, zda se s nastavenou hodnotou dodržují platné bezpečnostní normy (*).</b> Nainstalujte bezpečnostní zařízení proti zmáčknutí (**). (***)
SLowForcE	1	99	50		Síla motorů při zpomalování [%]	Síla vyvíjená křídlem/křídly při zpomalení. Představuje procento výkonu dodávaného při zpomalování.  <b>POZOR: Má vliv přímo na sílu nárazu: zkontrolujte, zda se s nastavenou hodnotou dodržují platné bezpečnostní normy (*).</b> Nainstalujte bezpečnostní zařízení proti zmáčknutí (**). (***)
brRHE	0	99	0		Brzdění [%]	Nastavte hodnotu pro brzdění od 0% (min.) do 99% (max.) v souladu s hmotností brány a aktuálním mechanickým namáháním.
ENEr. brRHE	0	99	60		Nouzové brzdění [%]	Nastavte hodnotu od 0% (min.) do 99% (max.) pro nouzové brzdění, které se provede při sepnutí bezpečnostních povelů na vstupech konfigurovaných jako bezpečnostní lišta BAR.
PrEhERt.	0	99	30		Přehřátí [%]	Nastavte procentuální hodnotu proudu od 0 (přehřátí vypnuté) do 99%, který lze pustit do vinutí motorů pro jejich udržení v teplotě. <b>POZNÁMKA: musí se připojit k teplotními čidlu NTC.</b> Aby čidlo měřilo vnější teplotu motoru, musí se umístit a připevnit tak, aby se dotýkala motoru.

## NÁVOD K INSTALACI

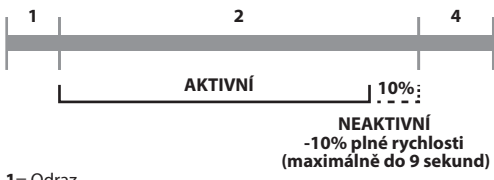
Parametr	Min.	Max.	Default	Osobní	Definice	Popis
obStSErS	0	99	0		Citlivost na překážku	<p>Umožní aktivovat detekci překážek. Funkce je vypnutá, když je parametr nastavený na 0. Nastavením hodnoty od 1 do maximální hodnoty lze zvýšit citlivost na překážku (max. hodnota = max. citlivost) Pracuje pouze s koncovými spínači.</p> <p><b>⚠ POZOR: Tato funkce rozpoznání překážky nezaručuje dodržování platných bezpečnostních norem (*). Pro dodržení platných bezpečnostních norem instaluje vhodná bezpečnostní zařízení proti stlačení (**)</b></p> <p><b>⚠ UPOZORNĚNÍ: Tento systém detekuje překážku, pouze pokud se křídlo zastaví; nedetekují se překážky, které brzdí křídlo, aniž by se jim podařilo je zastavit. Detekce se provede pouze v případě, kdy se křídlo, které narazí na překážku, pohybuje normální rychlostí. Během zpomalování se překážka nedetekuje.</b></p> <p>Pohyb dveří je rozdělený do těchto fází:</p>  <p>1= Odraz 2= Plná rychlost 3= Zpomalení 4= Přeběh</p> <p>Funkce je aktivní pouze ve fázi 2.</p> <p>Bez zpomalení (bez fáze 3) bude vypnutá i v poslední části fáze 2 (posledních 10% fáze při plné rychlosti, s maximálním omezením o 9 sekund)</p>  <p>1= Odraz 2= Plná rychlost 4= Přeběh</p> <p><b>⚠ Tuto funkci nepoužívejte s hydraulickými motory. Nechte nastavenou standardní hodnotu 0.</b></p> <p>(***)</p>
Pr intErncE	0	250	0		Programování prahového počtu cyklů pro údržbu [stovky]	Umožňuje nastavit počet cyklů, po kterém se signalizuje potřeba údržby na výstupu AUX, konfigurovaném jako Údržba nebo Majáček a Údržba

(\*) V Evropské unii použijte EN12453 pro omezení síly, a EN12445 pro způsob měření.

(\*\*) Síly nárazu se musí omezit použitím aktivních bezpečnostních lišt v souladu s normou EN12978



(\*\*\*) **⚠ POZOR: Po změně parametru bude nutné spustit samonastavení, pokud je funkce "citlivost na překážku" zapnutá**

TABULKA "B" - MENU LOGIKA - (LoG ic)

Logika	Definice	Default	Zaškrtnout provedené	Možnosti																												
tcA	Čas automatického zavření	0	0 1	Logika není aktivní Zapne automatické zavírání																												
FRSt cLS	Rychlé zavření	0	0 1	Logika není aktivní Zavře po 3 sekundách od uvolnění fotobuněk před čekáním na ukončení nastaveného TCA.																												
StEP-by-StEP PouEPrnt	Krokový pohyb	0	0 1 2	<table border="1"> <thead> <tr> <th colspan="4">krokový pohyb</th> </tr> <tr> <th></th> <th>2 KROKY</th> <th>3 KROKY</th> <th>4 KROKY</th> </tr> </thead> <tbody> <tr> <td>ZAVŘENÁ</td> <td></td> <td></td> <td>OTEVŘE</td> </tr> <tr> <td>ZAVÍRÁ SE</td> <td>OTEVŘE</td> <td>OTEVŘE</td> <td>STOP</td> </tr> <tr> <td>OTEVŘENÁ</td> <td></td> <td>ZAVŘE</td> <td>ZAVŘE</td> </tr> <tr> <td>OTVÍRÁ SE</td> <td>ZAVŘE</td> <td>STOP + TCA</td> <td>STOP + TCA</td> </tr> <tr> <td>PO STOP</td> <td>OTEVŘE</td> <td>OTEVŘE</td> <td>OTEVŘE</td> </tr> </tbody> </table> <p>Vstupy konfigurované jako Start E, Start I, Ped fungují s logikou 4 kroků.</p> <p>Vstupy konfigurované jako Start E, Start I, Ped fungují s logikou 3 kroků. Impuls během fáze zavírání, obrátí se směr pohybu.</p> <p>Vstupy konfigurované jako Start E, Start I, Ped fungují s logikou 2 kroků. Při každém impulsu se změní směr pohybu.</p>	krokový pohyb					2 KROKY	3 KROKY	4 KROKY	ZAVŘENÁ			OTEVŘE	ZAVÍRÁ SE	OTEVŘE	OTEVŘE	STOP	OTEVŘENÁ		ZAVŘE	ZAVŘE	OTVÍRÁ SE	ZAVŘE	STOP + TCA	STOP + TCA	PO STOP	OTEVŘE	OTEVŘE	OTEVŘE
krokový pohyb																																
	2 KROKY	3 KROKY	4 KROKY																													
ZAVŘENÁ			OTEVŘE																													
ZAVÍRÁ SE	OTEVŘE	OTEVŘE	STOP																													
OTEVŘENÁ		ZAVŘE	ZAVŘE																													
OTVÍRÁ SE	ZAVŘE	STOP + TCA	STOP + TCA																													
PO STOP	OTEVŘE	OTEVŘE	OTEVŘE																													
PrE-RLPrnt	Návěst poplachu	0	0 1	Majāček se zapne současně s rozjezdem motoru/ů. Majāček se rozsvítí asi 3 sekundy před rozjezdem motoru/ů.																												

## NÁVOD K INSTALACI

DB1295800101\_04

Logika	Definice	Default	Zaškrtnout provedené	Možnosti
hold-to-run	Chod při stisknutém tlačítku (mrtvý muž)	0	0	Impulsní činnost.
			1	Činnost při přítomnosti člověka. Vstup 61 se konfiguruje jako OPEN UP. Vstup 62 se konfiguruje jako CLOSE UP. Cyklus pokračuje, dokud jsou stisknuta tlačítka OPEN UP a CLOSE UP.  <b>POZOR: bezpečnostní obvody nejsou aktivní.</b>
			2	Činnost nouzového ovládání v přítomnosti člověka. Obvykle impulsní činnost. Pokud karta 3x za sebou provede neúspěšný test bezpečnostních obvodů (fotobuňka nebo lišta, Ex0x), zapne se činnost s Přítomným člověkem, která je aktivní až do uvolnění tlačítek OPEN UP nebo CLOSE UP. Vstup 61 se konfiguruje jako OPEN UP. Vstup 62 se konfiguruje jako CLOSE UP.  <b>POZOR: v případě nouzového ovládání s Přítomností člověka nejsou aktivní bezpečnostní obvody.</b>
ibl oPEn	Blokují impulsy při otvírání	0	0	Impuls vstupů konfigurovaných jako Start E, Start I, Ped mají vliv během otvírání.
			1	Impuls vstupů konfigurovaných jako Start E, Start I, Ped nemají vliv během otvírání.
ibl tCA	Blokují impulsy při TCA	0	0	Impuls vstupů konfigurovaných jako Start E, Start I, Ped mají vliv během pauzy TCA.
			1	Impuls vstupů konfigurovaných jako Start E, Start I, Ped nemají vliv během pauzy TCA.
ibl cLoSE	Blokují impulsy při zavírání	0	0	Impulsy vstupů konfigurovaných jako Start E, Start I, Ped mají vliv během zavírání.
			1	Impulsy vstupů konfigurovaných jako Start E, Start I, Ped nemají vliv během zavírání.
rAP bLoB c.oP	Zpětný přítlak před otvíráním	0	0	Logika není aktivní
			1	Před provedením otevření vrata asi 2 sekundy tlačí směrem k zavření. To umožní účinnější odjštění elektrického zámku. <b>DŮLEŽITÉ - Pokud neexistují vhodné mechanické dorazy, tuto funkci nepoužívejte.</b>
rAP bLoB c.cL	Zpětný přítlak před zavíráním	0	0	Logika není aktivní
			1	Před provedením zavření vrata asi 2 sekundy tlačí směrem k otevření. To umožní účinnější odjštění elektrického zámku. <b>DŮLEŽITÉ - Pokud neexistují vhodné mechanické dorazy, tuto funkci nepoužívejte.</b>
bLoc PErs ISt	Udržování stavu	0	0	Logika není aktivní
			1	Pokud motory zůstanou stát v poloze úplného otevření nebo úplného zavření déle než jednu hodinu, zapnou se asi na 3 sekundy ve směru dorazu. Tato činnost se provede každou hodinu. Pozn.: Tato funkce má za úkol v hydraulických okruzích kompenzovat případné snížení objemu hydraulického oleje způsobené snížením teploty během delších přestávek v činnosti, například během noci nebo z důvodu vnitřního úniku oleje. <b>DŮLEŽITÉ - Pokud neexistují vhodné mechanické dorazy, tuto funkci nepoužívejte.</b>
PrESS SUC	Přítlak na doraz při zavírání	0	0	Pohyb se zastaví pouze pomocí koncového spínače zavírání, v tomto případě je nutno provést přesné nastavení zásahu koncového spínače při zavření (Fig. G, pol. B).
			1	Používá se v přítomnosti mechanického dorazu při zavírání. Tato funkce aktivuje tlak vrat na mechanický doraz, aniž by jej snímač amperstop považoval za překážku. Píst tedy pokračuje ve své dráze několik sekund po zjištění koncového snímače pro zavření nebo až po mechanický doraz. Tímto způsobem se při mírném předstihu koncových spínačů pro zavírání dosáhne dokonalého zavření vrat na pevném dorazu (Fig. G, pol. A).
1 motor	1 motor aktivní	0	0	Aktivní oba motory (2 křídla).
			1	Aktivní pouze motor 1 (1 křídlo).
oPEn in ether direct.	Obrácení směru při otvírání	0	0	Standardní činnost (viz Fig. F, pol. C).
			1	Obrátí se směr otvírání vzhledem ke standardní činnosti (viz Fig. F, pol. D)
SAFE 1	Konfigurace bezpečnostního vstupu SAFE 1. 72	0	0	Vstup konfigurovaný jako Phot, fotobuňka.
			1	Vstup konfigurovaný jako Phot test, fotobuňka s funkcí testu.
SAFE 2	Konfigurace bezpečnostního vstupu SAFE 2. 74	6	2	Vstup konfigurovaný jako Phot op, fotobuňka aktivní pouze při otvírání.
			3	Vstup konfigurovaný jako Phot op test, fotobuňka s funkcí testu aktivní pouze při otvírání.
SAFE 3	Konfigurace bezpečnostního vstupu SAFE 3. 77	2	4	Vstup konfigurovaný jako Phot cl, fotobuňka aktivní pouze při zavírání.
			5	Vstup konfigurovaný jako Phot cl test, fotobuňka s funkcí testu aktivní pouze při zavírání.
SAFE 4	Konfigurace bezpečnostního vstupu SAFE 4. 79	4	6	Vstup konfigurovaný jako Bar, bezpečnostní lišta.
			7	Vstup konfigurovaný jako Bar, bezpečnostní lišta s funkcí testu.
			8	Vstup konfigurovaný jako Bar 8k2 ( <b>Není aktivní na SAFE 3,4,5,6.</b> )
SAFE 5	Konfigurace bezpečnostního vstupu SAFE 5. 82	0	9	Vstup konfigurovaný jako Bar OP, bezpečnostní lišta s obrácením směru pohybu, aktivní pouze při otvírání. Při zavírání dojde k zastavení pohybu.
			10	Vstup konfigurovaný jako Bar OP TEST, bezpečnostní lišta s funkcí testu a obrácením směru pohybu, aktivní pouze při otvírání. Při zavírání dojde k zastavení pohybu.
			11	Vstup konfigurovaný jako Bar OP 8k2, bezpečnostní lišta s obrácením směru pohybu, aktivní pouze při otvírání. Při zavírání dojde k zastavení pohybu. <b>(Není aktivní na SAFE 3,4,5,6.)</b>
SAFE 6	Konfigurace bezpečnostního vstupu SAFE 6. 84	6	12	Vstup konfigurovaný jako Bar CL, bezpečnostní lišta s obrácením směru pohybu, aktivní pouze při zavírání. Při otvírání dojde k zastavení pohybu.
			13	Vstup konfigurovaný jako Bar CL TEST, bezpečnostní lišta s funkcí testu a obrácením směru pohybu, aktivní pouze při zavírání. Při otvírání dojde k zastavení pohybu.
			14	Vstup konfigurovaný jako Bar CL 8k2, bezpečnostní lišta s obrácením směru pohybu, aktivní pouze při zavírání. Při otvírání dojde k zastavení pohybu. <b>(Není aktivní na SAFE 3,4,5,6.)</b>
IC 1	Konfigurace ovládacího vstupu IC 1. 61	0	0	Vstup konfigurovaný jako Start E.
			1	Vstup konfigurovaný jako Start I.



## NÁVOD K INSTALACI

Logika	Definice	Default	Zaškrtnout provedené	Možnosti
IC 2	Konfigurace ovládacího vstupu IC 2. 62	4	2	Vstup konfigurovaný jako Open.
			3	Vstup konfigurovaný jako Close.
IC 3	Konfigurace ovládacího vstupu IC 3. 64	2	4	Vstup konfigurovaný jako Ped (chodec).
			5	Vstup konfigurovaný jako Timer.
IC 4	Konfigurace ovládacího vstupu IC 4. 65	3	6	Vstup konfigurovaný jako Timer Ped (chodec).
ICH	Konfigurace ovládacího 1. rádiového kanálu	0	0	Rádiové ovládání konfigurováno jako START E.
			1	Rádiové ovládání konfigurováno jako Start I.
			2	Rádiové ovládání konfigurováno jako Open.
ZCH	Konfigurace ovládacího 2. rádiového kanálu	9	3	Rádiové ovládání konfigurováno jako Close.
			4	Rádiové ovládání konfigurováno jako Ped (chodec).
			5	Rádiové ovládání konfigurováno jako STOP.
			6	Rádiové ovládání konfigurováno jako AUX0 **
3 CH	Konfigurace ovládacího 3. rádiového kanálu	2	7	Rádiové ovládání konfigurováno jako AUX1**
			8	Rádiové ovládání konfigurováno jako AUX2**
			9	Rádiové ovládání konfigurováno jako AUX3**
4 CH	Konfigurace ovládacího 4. rádiového kanálu	5	10	Rádiové ovládání konfigurováno jako EXPO1**
			11	Rádiové ovládání konfigurováno jako EXPO2**
AUX 0	Konfigurace pomocného výstupu AUX 0. 20-21	6	0	Výstup nakonfigurovaný jako monostabilní rádiový kanál.
			1	Výstup konfigurovaný jako SCA, kontrolka otevřené brány.
AUX 1	Konfigurace pomocného výstupu AUX 1. 22-23	3	2	Výstup konfigurovaný jako povel prodlevy osvětlení.
			3	Výstup konfigurovaný jako povel osvětlení oblasti.
			4	Výstup konfigurovaný jako osvětlení schodiště.
AUX 2	Konfigurace pomocného výstupu AUX 2. 24-25	1	5	Výstup konfigurovaný jako poplach.
			6	Výstup konfigurovaný jako blikač.
			7	Výstup konfigurovaný jako zámek se západkou.
AUX 3	Konfigurace pomocného výstupu AUX 3. 26-27	0	8	Výstup konfigurovaný jako zámek s magnetem.
			9	Výstup nakonfigurovaný jako Údržba
			10	Výstup nakonfigurovaný jako Majáček a Údržba.
			11	Nepoužívá
			12	Nepoužívá
			13	Výstup nakonfigurovaný jako Stav brány
			14	Výstup nakonfigurovaný jako bistabilní rádiový kanál
			15	Výstup nakonfigurovaný jako časovaný rádiový kanál
LOC H	Typ zámku. 28-29	0	0	Výstup konfigurovaný pro elektrický zámek se západkou 12V=.
			1	Výstup konfigurovaný pro elektrický zámek s magnetem 12V=.
F IHEd code	Pevný kód	0	0	Přijímač je konfigurovaný pro činnost v režimu s plovoucím kódem. Nepřijímají se klony s pevným kódem.
			1	Přijímač je konfigurovaný pro činnost v režimu s pevným kódem. Přijímají se klony s pevným kódem.
Protect Ion LEVEL	Nastavení úrovně zabezpečení	0	0	A - Pro vstup do programovacího menu se nevyžaduje heslo B - Zapne rádiové uložení rádiového dálkového ovladače do paměti. Tento režim se provádí v blízkosti ovládacího panelu a nevyžaduje přístup: - Stisknete v pořadí skryté tlačítko a normální tlačítko (T1-T2-T3-T4) rádiového dálkového ovladače již uloženého do paměti standardním způsobem přes menu rádio. - Do 10 s stisknete skryté tlačítko a normální tlačítko (T1-T2-T3-T4) rádiového ovladače, který se má uložit do paměti. Přijímač vystoupí z režimu programování po 10 s, do této doby lze vložit další nová rádiová ovládací opakováním předchozího bodu. C - Zapíná automatické bezdrátové vkládání klonů. Umožňuje klonům vytvořeným pomocí univerzálního programátoru a naprogramovaným Replay, aby se přidaly do paměti přijímače. D - Zapíná automatické bezdrátové vkládání replay. Umožňuje naprogramovaným Replay přidání do paměti přijímače. E - Je možné měnit parametry karty přes síť U-link
			1	A - Pro vstup do programovacího menu se vyžaduje heslo. Standardní heslo je 1234. Zůstávají nezměněny ve srovnání s činností 0 funkce B - C - D - E
			2	A - Pro vstup do programovacího menu se vyžaduje heslo. Standardní heslo je 1234. B - Vypne se rádiové uložení rádiových dálkových ovládacích do paměti. C - Vypne se automatické bezdrátové vkládání klonů. Zůstávají nezměněny ve srovnání s činností 0 funkce D - E
			3	A - Pro vstup do programovacího menu se vyžaduje heslo. Standardní heslo je 1234. B - Vypne se rádiové uložení rádiových dálkových ovládacích do paměti. D - Vypne se automatické bezdrátové vkládání Replay. Zůstávají nezměněny ve srovnání s činností 0 funkce C - E
			4	A - Pro vstup do programovacího menu se vyžaduje heslo. Standardní heslo je 1234. B - Vypne se rádiové uložení rádiových dálkových ovládacích do paměti. C - Vypne se automatické bezdrátové vkládání klonů. D - Vypne se automatické bezdrátové vkládání Replay. E - Vypne se možnost měnit parametry karty přes síť U-link Rádiová dálková ovládací se ukládají do paměti pouze využitím příslušného menu Rádio. DŮLEŽITÉ UPOZORNĚNÍ: Tato vysoká úroveň zabezpečení zabráňuje přístupu jak nežádoucím klonům, tak případnému existujícímu rádiovému rušení.

## NÁVOD K INSTALACI

D81295800101\_04

Logika	Definice	Default	Zaškrtnout provedené	Možnosti
<i>SEr IRL Mode</i>	Sériový režim (Identifikuje, jak se konfiguruje karta v zapojení sítě BFT.)	0	0	SLAVE standardní: karta přijímá a sděluje povely/diagnostiku/atd.
			1	MASTER standardní: karta vysílá povely k aktivaci (START, OPEN, CLOSE, PED, STOP) do ostatních karet.
<i>Addr-ESS</i>	Adresa	0	[ ____ ]	Identifikuje adresu karty od 0 do 119 v zapojení v místní síti BFT. (viz odstavec VOLITELNÉ MODULY U-LINK)
<i>chrono</i>	Časové úseky	0	0	Program není aktivní
			1	Zapne časové úseky nakonfigurované jako timer
			2	Zapne časové úseky nakonfigurované jako timer pro pěši
<i>EHP 11</i>	Konfigurace vstupu EXPI2 na rozšiřovací kartě vstupů/výstupů 1-2	1	0	Vstup nakonfigurovaný jako ovládání Start E.
			1	Vstup nakonfigurovaný jako ovládání Start I.
			2	Vstup nakonfigurovaný jako ovládání Open.
			3	Vstup nakonfigurovaný jako ovládání Close.
			4	Vstup nakonfigurovaný jako ovládání Ped.
			5	Vstup nakonfigurovaný jako ovládání Timer.
			6	Vstup nakonfigurovaný jako ovládání Timer pro chodce.
			7	Vstup nakonfigurovaný jako bezpečnostní Phot, fotobuňka.
			8	Vstup nakonfigurovaný jako bezpečnostní Phot op, fotobuňka aktivní pouze při otvírání.
			9	Vstup nakonfigurovaný jako bezpečnostní Phot cl, fotobuňka aktivní pouze při zavírání.
			10	Vstup nakonfigurovaný jako bezpečnostní Bar, bezpečnostní lišta.
			11	Vstup nakonfigurovaný jako bezpečnostní Bar OP, bezpečnostní lišta s obrácením směru pohybu, aktivní pouze při otvírání, při zavírání dojde k zastavení pohybu.
			12	Vstup nakonfigurovaný jako bezpečnostní Bar CL, bezpečnostní lišta s obrácením směru pohybu, aktivní pouze při zavírání, při otvírání dojde k zastavení pohybu.
			13	Vstup nakonfigurovaný jako bezpečnostní Phot test, fotobuňka s funkcí testu. Vstup 3 (EXPI2) rozšiřovací karty vstupů/výstupů se automaticky přepne na vstup kontroly bezpečnostních zařízení, EXPFAULT1.
			14	Vstup nakonfigurovaný jako bezpečnostní Phot op test, fotobuňka s funkcí testu aktivní pouze při otvírání. Vstup 3 (EXPI2) rozšiřovací karty vstupů/výstupů se automaticky přepne na vstup kontroly bezpečnostních zařízení, EXPFAULT1.
			15	Vstup nakonfigurovaný jako bezpečnostní Phot cl test, fotobuňka s funkcí testu aktivní pouze při zavírání. Vstup 3 (EXPI2) rozšiřovací karty vstupů/výstupů se automaticky přepne na vstup kontroly bezpečnostních zařízení, EXPFAULT1.
			16	Vstup nakonfigurovaný jako bezpečnostní Bar, bezpečnostní lišta s funkcí testu. Vstup 3 (EXPI2) rozšiřovací karty vstupů/výstupů se automaticky přepne na vstup kontroly bezpečnostních zařízení, EXPFAULT1.
			17	Vstup nakonfigurovaný jako bezpečnostní Bar OP test, bezpečnostní lišta s funkcí testu a obrácením směru pohybu, aktivní pouze při otvírání, při zavírání dojde k zastavení pohybu. Vstup 3 (EXPI2) rozšiřovací karty vstupů/výstupů se automaticky přepne na vstup kontroly bezpečnostních zařízení, EXPFAULT1.
18	Vstup nakonfigurovaný jako bezpečnostní Bar CL test, bezpečnostní lišta s funkcí testu a obrácením směru pohybu, aktivní pouze při zavírání, při otvírání dojde k zastavení pohybu. Vstup 3 (EXPI2) rozšiřovací karty vstupů/výstupů se automaticky přepne na vstup kontroly bezpečnostních zařízení, EXPFAULT1.			
<i>EHP 12</i>	Konfigurace vstupu EXPI2 na rozšiřovací kartě vstupů/výstupů 1-3	0	0	Vstup nakonfigurovaný jako ovládání Start E.
			1	Vstup nakonfigurovaný jako ovládání Start I.
			2	Vstup nakonfigurovaný jako ovládání Open.
			3	Vstup nakonfigurovaný jako ovládání Close.
			4	Vstup nakonfigurovaný jako ovládání Ped.
			5	Vstup nakonfigurovaný jako ovládání Timer.
			6	Vstup nakonfigurovaný jako ovládání Timer pro chodce.
			7	Vstup nakonfigurovaný jako bezpečnostní Phot, fotobuňka.
			8	Vstup nakonfigurovaný jako bezpečnostní Phot op, fotobuňka aktivní pouze při otvírání.
			9	Vstup nakonfigurovaný jako bezpečnostní Phot cl, fotobuňka aktivní pouze při zavírání.
			10	Vstup nakonfigurovaný jako bezpečnostní Bar, bezpečnostní lišta.
			11	Vstup nakonfigurovaný jako bezpečnostní Bar OP, bezpečnostní lišta s obrácením směru pohybu, aktivní pouze při otvírání, při zavírání dojde k zastavení pohybu.
12	Vstup nakonfigurovaný jako bezpečnostní Bar CL, bezpečnostní lišta s obrácením směru pohybu, aktivní pouze při zavírání, při otvírání dojde k zastavení pohybu.			
<i>EHP 01</i>	Konfigurace vstupu EXPI2 na rozšiřovací kartě vstupů/výstupů 4-5	11	0	Výstup nakonfigurovaný jako monostabilní rádiový kanál
			1	Výstup nakonfigurovaný jako SCA, kontrolka otevřené brány.
			2	Výstup nakonfigurovaný jako povel prodlevy osvětlení.
			3	Výstup nakonfigurovaný jako povel osvětlení oblasti.
			4	Výstup nakonfigurovaný jako osvětlení schodiště.
5	Výstup nakonfigurovaný jako poplach.			
<i>EHP 02</i>	Konfigurace vstupu EXPI2 na rozšiřovací kartě vstupů/výstupů 6-7	11	6	Výstup nakonfigurovaný jako blikač.
			7	Výstup nakonfigurovaný jako zámek se západkou.
			8	Výstup nakonfigurovaný jako zámek s magnetem.
			9	Výstup nakonfigurovaný jako Údržba.
			10	Výstup nakonfigurovaný jako Majáček a Údržba.
			11	Výstup nakonfigurovaný jako Řízení semaforu s kartou TLB.
			12	Nepoužívá
			13	Výstup nakonfigurovaný jako Stav brány
			14	Výstup nakonfigurovaný jako bistabilní rádiový kanál
			15	Výstup nakonfigurovaný jako časovaný rádiový kanál

## NÁVOD K INSTALACI

Logika	Definice	Default	Zaškrtnout provedené	Možnosti
ErAFF ic LIGHT PRE- FLASHING	Počáteční blikání semaforu	0	0	Počáteční blikání vypnuté.
			1	Blikající červená světla, 3 s, na začátku cyklu.
ErAFF ic LIGHT RED LAMP ALWAYS on	Červený semafor svítí	0	0	Červené světlo nesvítí při zavření bráně.
			1	Červené světlo svítí při zavření bráně.

### Konfigurace ovládání rádiového kanálu

Logika CH= 0 - Povel nakonfigurovaný jako Start E. Činnost podle logiky <i>STEP-BY-STEP</i> <i>POUŽITĚ</i> . Externí start pro řízení semaforu.
Logika CH= 1 - Povel nakonfigurovaný jako Start I. Činnost podle logiky <i>STEP-BY-STEP</i> <i>POUŽITĚ</i> . Interní start pro řízení semaforu.
Logika CH= 2 - Povel nakonfigurovaný jako Open. Povel provede otevření.
Logika CH= 3 - Povel nakonfigurovaný jako Close. Povel provede pohyb zavření.
Logika CH= 4 - Povel nakonfigurovaný jako Ped. Povel provede otevření pro chodce, částečné. Činnost podle logiky <i>STEP-BY-STEP</i> <i>POUŽITĚ</i> .
Logika CH= 5 - Povel nakonfigurovaný jako STOP. Povel provede Stop
Logika CH= 6 - Povel nakonfigurovaný jako AUX0. (**) Povel zapne výstup AUX0
Logika CH= 7 - Povel nakonfigurovaný jako AUX1. (**) Povel zapne výstup AUX1
Logika CH= 8 - Povel nakonfigurovaný jako AUX2. (**) Povel zapne výstup AUX 2
Logika CH= 9 - Povel nakonfigurovaný jako AUX3. (**) Povel zapne výstup AUX3
Logika CH= 10 - Povel nakonfigurovaný jako EXPO1. (**) Povel zapne výstup EXPO1
Logika CH= 11 - Povel nakonfigurovaný jako EXPO2. (**) Povel zapne výstup EXPO2

(\*\*) Aktivní pouze v případě, že výstup je nakonfigurován jako monostabilní rádiový kanál, prodleva zhasnutí, osvětlení zóny, osvětlení schodů, bistabilní rádiový kanál nebo časovaný rádiový kanál

### TABULKA "C" - MENU RÁDIO (*rAd io*)

Logic	Popis
<i>Rdd 1ch</i>	<b>Přidat tlačítko 1ch</b> spojí požadované tlačítko s ovládáním 1. rádiového kanálu.
<i>Rdd 2ch</i>	<b>Přidat tlačítko 2ch</b> spojí požadované tlačítko s ovládáním 2. rádiového kanálu.
<i>Rdd 3ch</i>	<b>Přidat tlačítko 3ch</b> spojí požadované tlačítko s ovládáním 3. rádiového kanálu.
<i>Rdd 4ch</i>	<b>Přidat tlačítko 4ch</b> spojí požadované tlačítko s ovládáním 4. rádiového kanálu.
<i>ErASE 64</i>	<b>Odstranit seznam</b>  <b>POZOR!</b> Úplně odstraní z paměti přijímače všechna rádiová dálková ovládání uložená do paměti.
<i>ErASE 1</i>	<b>Odstraňte jeden dálkový ovladač</b> Odstraní dálkový ovladač (je-li klon nebo replay, vypne se). Pro výběr mazaného dálkového ovladače zvolte jeho pozici nebo stiskněte tlačítko mazaného dálkového ovladače (zobrazí se pozice)
<i>cod rH</i>	<b>Snímat kód přijímače</b> Zobrazí kód přijímače, nutný pro klonování rádiových dálkových ovladačů.

# MENÜLERE GİRİŞ Fig. 1

\*\*\* Şifre girilmesi.  
1, 2, 3, 4 üzerinde ayarlanmış Koruma Seviyesi lojikli talep

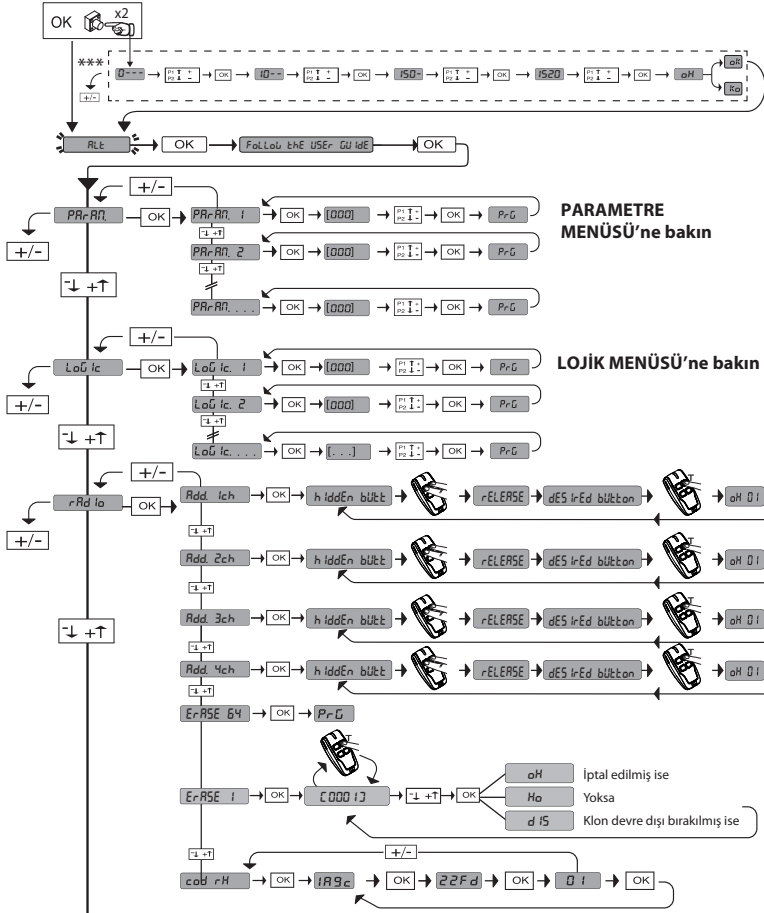

### Açıklamalar

Yukarı kaydır

Aşağı kaydır

Onayla/ekrani çalıştırma

Menü Çıkışı

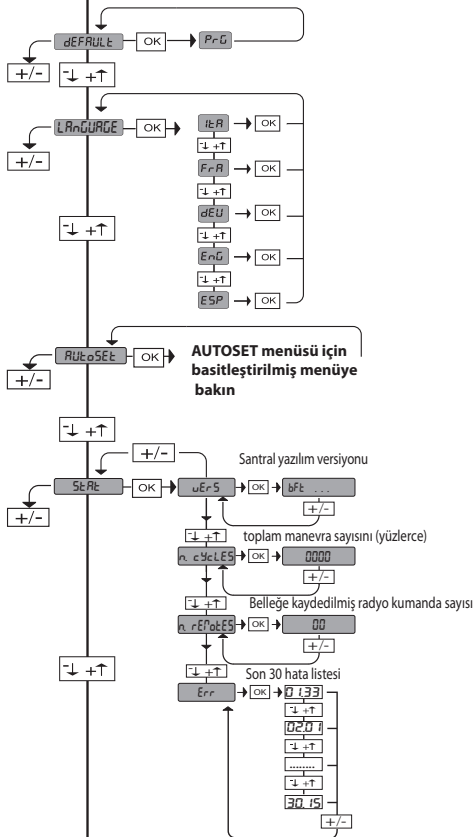

Arıza arama kodu	TANIMLAMA	NOTLAR
St r E	START E dış start girişi etkinleştirilmesi	
St r İ	START İ iç start girişi etkinleştirilmesi	
oPE n	OPEN girişi etkinleştirilmesi	
cl S	CLOSE girişi etkinleştirilmesi	
PE d	PED yaya girişi etkinleştirilmesi	
t İPE	TIMER girişi etkinleştirilmesi veya programlanan zaman dilimi etkinleştirilmesi	
St oP	STOP girişi etkinleştirilmesi	
Ph o t	PHOT fotosel girişi etkinleştirilmesi veya test edilmiş fotosel olarak konfigüre edilmiş ise, Eşleştirilmiş FAULT girişinin etkinleştirilmesi	
Ph o P	Açılmada PHOT OP fotosel girişi etkinleştirilmesi veya sadece açılmada etkin test edilmiş fotosel olarak konfigüre edilmiş ise, Eşleştirilmiş FAULT girişinin etkinleştirilmesi	
Ph c L	Kapanmada PHOT CL fotosel girişi etkinleştirilmesi veya sadece kapanmada etkin test edilmiş fotosel olarak konfigüre edilmiş ise, Eşleştirilmiş FAULT girişinin etkinleştirilmesi	
bAr	BAR güvenlik kenarı girişi etkinleştirilmesi veya test edilmiş hassas güvenlik kenarı olarak konfigüre edilmiş ise, Eşleştirilmiş FAULT girişinin etkinleştirilmesi	
bAr o	SADACE AÇILMADA ETKİN tersinme ile BAR güvenlik kenarı girişinin etkinleştirilmesi veya sadece açılmada etkin test edilmiş hassas güvenlik kenarı olarak konfigüre edilmiş ise, Eşleştirilmiş FAULT girişinin etkinleştirilmesi	
bAr c	SADACE KAPANMADA ETKİN tersinme ile BAR güvenlik kenarı girişinin etkinleştirilmesi veya sadece kapanmada etkin test edilmiş hassas güvenlik kenarı olarak konfigüre edilmiş ise, Eşleştirilmiş FAULT girişinin etkinleştirilmesi	
Sw c 1	SWC1 motor 1 kapanma limit svici girişi etkinleştirilmesi	
Sw o 1	SWO1 motor 1 açılma limit svici girişi etkinleştirilmesi	
Sw c 2	SWC2 motor 2 kapanma limit svici girişi etkinleştirilmesi	
Sw o 2	SWO2 motor 2 açılma limit svici girişi etkinleştirilmesi	
Er 0 1	Fotoseller testi başarısız	Fotosellerin bağlantısını ve/veya lojik ayarlarını kontrol edin
Er 0 2	Güvenlik kenarları testi başarısız	Güvenlik kenarlarının bağlantısını ve/veya lojik ayarlarını kontrol edin
Er 0 3	Açılma fotoselleri testi başarısız	Fotosellerin bağlantısını ve/veya parametre/lojik ayarını kontrol edin
Er 0 4	Kapanma fotoselleri testi başarısız	Fotosellerin bağlantısını ve/veya parametre/lojik ayarını kontrol edin
Er 0 6	8k2 güvenlik kenarları testi başarısız	Güvenlik kenarlarının bağlantısını ve/veya parametre/lojik ayarlarını kontrol edin
Er 0 7	Güvenlik kenarı açılma testi başarısız	Güvenlik kenarlarının bağlantısını ve/veya parametre/lojik ayarlarını kontrol edin
Er 0 8	Güvenlik kenarı kapanma testi başarısız	Güvenlik kenarlarının bağlantısını ve/veya parametre/lojik ayarlarını kontrol edin
Er İH*	Kart donanım test hatası	- Motora bağlantıları kontrol edin - Kartta donanım problemleri (teknik servise başvurun)
Er 3H*	Engel sebebi tersinme - Amperostop	Güzergah boyunca olası engelleri kontrol edin
Er 70, Er 71, Er 74, Er 75	Sistem süpervizyon kontrolü iç hatası.	Kartı kapatıp, yeniden açmayı deneyiniz. Problemin devam etmesi halinde teknik servise başvurun.
Er 72	Santral parametreleri tutarlılık hatası (Lojikler ve Parametreler)	Ok tuşuna basıldığında algılanan ayarlar onaylanır. Kart, algılanan ayarlar ile işlemeye devam edecektir. ⚠ <b>Kart ayarlarının doğrulanması gerekiyor</b> (Parametreler ve Lojikler).
Er 73	D-track parametrelerinde hata	Ok tuşuna basıldığında kart varsayılan D-track ile işlemeye geçecektir. ⚠ <b>Bir autaset yapılması gerekiyor</b>
Er F3	SAFE girişlerinin düzenlenmesinde hata	SAFE girişlerinin doğru düzenlenmiş olduklarını kontrol edin
Er F9	Elektrikli kilit çıkışı aşırı yük	- Kilit bağlantılarını kontrol edin - Kilit uygun değil

\*H= 0, 1, .., 9, A, B, C, D, E, F

## MENÜLERE GİRİŞ Fig. 1

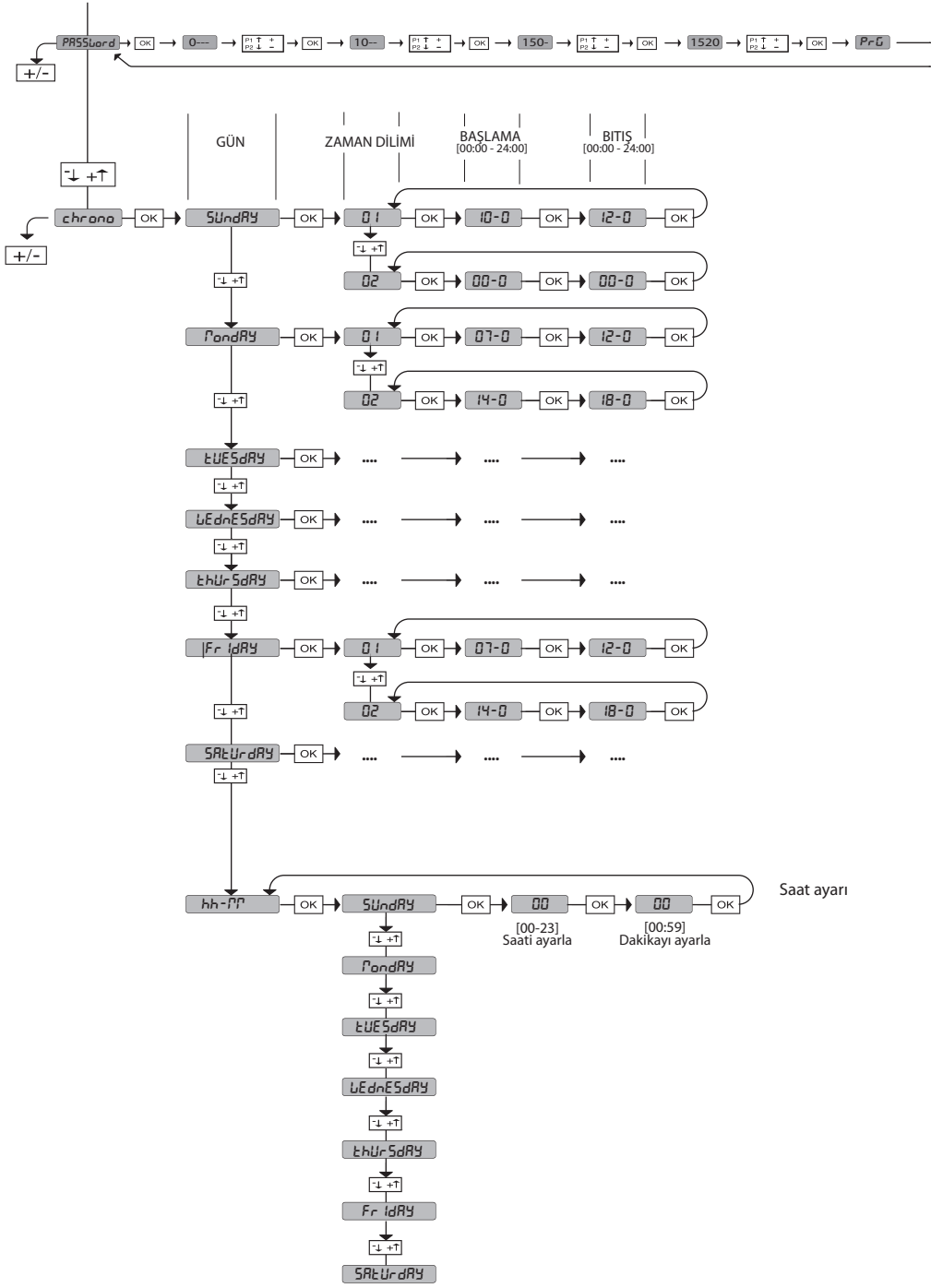



## KURMA KILAVUZU

### 2) ÜRÜNÜN GENEL ÇERÇEVESİ

**RIGEL 6** kumanda paneli, üretici tarafından standart ayarlama ile tedarik edilir. Her türlü değişiklik, dahili ekranlı programlayıcı aracılığı ile veya üniversal avuçlu programlayıcı aracılığı ile ayarlanmalıdır. EELINK protokolünü tamamen destekler.

Başlıca özellikler şunlardır:

- Isıl koruyucu ile donatılmış 1 veya 2 monofaze motorların kontrolü  
Not: Aynı tip 2 motorun kullanılması zorunludur.
- Tork elektronik ayarı.
- Her motor için ayrı kapama/açma limit switch kontrol girişleri.
- Güvenlik için ayrı girişler
- Zaman dilimi yönetimi
- Entegre engel tespiti
- Entegre prob okuması ile motorların ön ısıtılması
- Ayarlanabilir elektrodinamik frenleme
- Yaklaşmada hızın yavaşlaması
- Verici klonlamalı rolling-code entegre radyo alıcı.

Kart, bakım işlemlerini veya değiştirmeyi daha kolay kılmak için çıkarılabilir tip klemens kutusu ile donatılmıştır. Kurucunun işini kolaylaştırmak için bir dizi önceden kablajlanmış jumper ile tedarik edilir.

**Jumper'ler yandaki klemenslere ilişkindir: 41-42, 41-43, 41-44, 41-45, 70-71, 70-72, 70-74, 76-77, 76-79, 81-82, 81-84. Yukarıda belirtilen klemensler kullanıldığında, ilişkin jumper'leri çıkarın.**

### TEST

**RIGEL 6** paneli, her açma ve kapama çevrimini gerçekleştirmeden önce, marş rölelerinin, triyakların ve güvenlik cihazlarının (fotoseller ve kenarlar) kontrolünü (testini) gerçekleştirin. Kötü işlemler halinde bağlı düzenlerin düzenli işlediğini ve kablajları kontrol edin.  
**DIKKAT!** kanat bir kamu alanına kurulmuş veya bir otomatik işleme yöntemi etkinleştirilmiş ise, 5 cm yüksekliğinde bir fotosel çiftinin ve 40-50 cm yüksekliğinde bir fotosel çiftin kurulması önemle tavsiye edilir. Otomatik yöntem ifadesi ile kullanıcı tarafından isteyerek aktif kılınmamış tüm kumandalar anlaşılmalıdır (örnek: TCA fonksiyonu, chrono ve diğerleri).

### 3) TEKNİK VERİLER

Güç kaynağı	110-120V 50/60Hz 220-230V 50/60Hz
Şebeke/alçak gerilim yalıtımı	> 2MΩ 500V ---
Dielektrik sertlik	Şebeke/bt 3750V~ 1 dakika boyunca
Aksesuar beslemesi	24V~ (1A max emme) 24V~safe

AUX0	Hızalanmış kontak 110-120 / 220-230 V~ N.O. (80W MAX)	⚠ AUX0+ AUX1+ AUX2= 80W MAX
AUX 1	Hızalanmış kontak 110-120 / 220-230 V~ N.O. (80W MAX)	
AUX 2	N.O. kontak (MAX 110-120V~ 80W) (MAX 220-230V~ 80W)	
AUX 3	N.O. kontak (Max 24V~)	10W MAX
LOCK	12V elektrikli kilit çıkışı --- :	10W MAX
Sigortalar	Bakın <b>Fig. B</b>	
Kombinasyon sayısı:	4 milyar	
Belleğe kaydedilebilen max radyo kumanda sayısı:	63	

Kullanım çevrimi	sürekli	sürekli	1 dk. ON/ 2 dk. OFF	1 dk. ON/ 2 dk. OFF
İşleme sıcaklığı	-20°C/+50°C	-20°C/+55°C	-20°C/+50°C	-20°C/+55°C
Motorlar maksimum gücü 220-230V	2x375 W 1x750 W	2x250 W 1x500 W	2x650 W 1x750 W	2x500 W 1x750 W
Motorlar maksimum gücü 110-120V	2x195 W 1x390 W			



(110-120V) M1+M2+AUX0+AUX1+AUX2+AUX3+LOCK= 680W MAX @ T=+50°C



(220-230V) M1+M2+AUX0+AUX1+AUX2+AUX3+LOCK= 1300W MAX @ T=+50°C

**Kullanılabilir verici versiyonları:**

**Tüm ROLLING CODE vericiler aşağıdakiler ile uyumludur ((€R-Ready))**

### 4) BORULARIN HAZIRLANMASI Fig. A

	Klemens	Tanım	Tarif
Besleme	L	FAZ	Monofaz besleme 110-120V 50/60Hz 220-230V 50/60Hz
	N	NÖTR	
	GND	TOPRAK	
Motor	10	MOT 1 MARŞ	Motor 1 bağlantısı. Kapanmada gecikmeli faz değişikliği.
	11	MOT 1 KOM	
	12	MOT 1 MARŞ	
	14	MOT 2 MARŞ	Motor 2 bağlantısı. Açılmada gecikmeli faz değişikliği. ⚠ Not: " f <sub>rot.on</sub> "=1 ise 14-15-16 klemenslerine herhangi bir kablo bağlamayın
	15	MOT 2 KOM	
16	MOT 2 MARŞ		
Aux	20	AUX 0 - BESİLİ KONTAK 110-120 / 220-230 V~	AUX 0 konfigüre edilebilir çıkış - Varsayılan FLAŞÖR. MONOSTABİL RADYO KANALI / İKİNCİ RADYO KANALI / SCA AÇIK GİRİŞ KAPISI İKAZ LAMBASI/ KAPI İŞİĞİ Kumandası/ BÖLGE İŞİĞİ/ MERDİVEN İŞİĞİ Kumandası/ AÇIK GİRİŞ KAPISI ALARMI/ FLAŞÖR/ KLİPSLİ ELEKTRİKLİ KİLİT/ MIKNATISLI ELEKTRİKLİ KİLİT/ BAKIM/ FLAŞÖR VE BAKIM / KAPI DURUMU/ BİSTABİL RADYO KANALI / KANAL ZAMAN AYARLI RADYO "AUX çıkışlarının konfigürasyonu" tablosunu referans alın.
	21	⚠	
	22	AUX 1 - BESİLİ KONTAK 110-120 / 220-230 V~	AUX 1 konfigüre edilebilir çıkış - BÖLGE İŞİĞİ Çıkış Default. MONOSTABİL RADYO KANALI / İKİNCİ RADYO KANALI / SCA AÇIK GİRİŞ KAPISI İKAZ LAMBASI/ KAPI İŞİĞİ Kumandası/ BÖLGE İŞİĞİ/ MERDİVEN İŞİĞİ Kumandası/ AÇIK GİRİŞ KAPISI ALARMI/ FLAŞÖR/ KLİPSLİ ELEKTRİKLİ KİLİT/ MIKNATISLI ELEKTRİKLİ KİLİT/ BAKIM/ FLAŞÖR VE BAKIM / KAPI DURUMU/ BİSTABİL RADYO KANALI / KANAL ZAMAN AYARLI RADYO "AUX çıkışlarının konfigürasyonu" tablosunu referans alın.
	23	⚠	
	24	AUX 2 - SERBEST KONTAK (N.O.)	AUX 2 konfigüre edilebilir çıkış - SCA BAHÇE GİRİŞ KAPISI AÇIK İKAZ LAMBASI Çıkış Default. MONOSTABİL RADYO KANALI / İKİNCİ RADYO KANALI / SCA AÇIK GİRİŞ KAPISI İKAZ LAMBASI/ KAPI İŞİĞİ Kumandası/ BÖLGE İŞİĞİ/ MERDİVEN İŞİĞİ Kumandası/ AÇIK GİRİŞ KAPISI ALARMI/ FLAŞÖR/ KLİPSLİ ELEKTRİKLİ KİLİT/ MIKNATISLI ELEKTRİKLİ KİLİT/ BAKIM/ FLAŞÖR VE BAKIM / KAPI DURUMU/ BİSTABİL RADYO KANALI / KANAL ZAMAN AYARLI RADYO "AUX çıkışlarının konfigürasyonu" tablosunu referans alın.
	25		
	26	AUX 3 - SERBEST KONTAK (N.O.)	AUX 3 konfigüre edilebilir çıkış - 2.RADYO KANALI Çıkış Default. MONOSTABİL RADYO KANALI / İKİNCİ RADYO KANALI / SCA AÇIK GİRİŞ KAPISI İKAZ LAMBASI/ KAPI İŞİĞİ Kumandası/ BÖLGE İŞİĞİ/ MERDİVEN İŞİĞİ Kumandası/ AÇIK GİRİŞ KAPISI ALARMI/ FLAŞÖR/ KLİPSLİ ELEKTRİKLİ KİLİT/ MIKNATISLI ELEKTRİKLİ KİLİT/ BAKIM/ FLAŞÖR VE BAKIM / KAPI DURUMU/ BİSTABİL RADYO KANALI / KANAL ZAMAN AYARLI RADYO "AUX çıkışlarının konfigürasyonu" tablosunu referans alın.
	27		
28	LOCK 12V---	Lojik Kilit tipi= 0 - Klipsli elektrikli kilit çıkışı 12V--- Her açılışa ve kapanışta bir impuls ile çıkış etkinleştirildi <b>(MODEL ECB)</b> Lojik Kilit tipi= 1 - Miknatıslı elektrikli kilit çıkışı 12V--- Kapi kapalı iken ve kapanışta çıkış etkinleştirildi	
limit sviçi	40		Kullanılmamış
	41	+ REF SWE	Ortak limit sviçi
	42	SWC 1	SWC1 motor 1 kapanma limit sviçi (N.C.).
	43	SWO 1	SWO1 motor 1 açılma limit sviçi (N.C.).
	44	SWC 2	SWC2 motor 2 kapanma limit sviçi (N.C.).
Aksesuar besleme	45	SWO 2	SWO2 motor 2 açılma limit sviçi (N.C.).
	50	24V-	Aksesuar besleme çıkışı.
	51	24V+	
52	24Vsafe+	Test edilmiş güvenlik cihazları için besleme çıkışı (fotosel vericisi ve hassas güvenlik kenarı vericisi). Sadece manevra devri esnasında etkin çıkış.	

## KURMA KILAVUZU

	Klemens	Tanım	Tarif
Aksesuar besleme	50	24V-	Aksesuar besleme çıkışı.
	51	24V+	
	52	24 Vsafe+	Test edilmiş güvenlik cihazları için besleme çıkışı (fotosel vericisi ve hassas güvenlik kenarı vericisi). Sadece manevra devri esnasında etkin çıkış.
Kumandalar	60	Ortak	Ortak girişler IC 1 ve IC 2
	61	IC 1	Konfigüre edilebilir kumanda girişi 1 (N.O.) - Default START E. START E / START 1 / OPEN / CLOSE / PED / TIMER / TIMER PED "Kumanda girişlerinin konfigürasyonu" tablosunu referans alın.
	62	IC 2	Konfigüre edilebilir kumanda girişi 2 (N.O.) - Default PED. START E / START 1 / OPEN / CLOSE / PED / TIMER / TIMER PED "Kumanda girişlerinin konfigürasyonu" tablosunu referans alın.
	63	Ortak	Ortak girişler IC 3 ve IC 4
	64	IC 3	Konfigüre edilebilir kumanda girişi 3 (N.O.) - Default OPEN. START E / START 1 / OPEN / CLOSE / PED / TIMER / TIMER PED "Kumanda girişlerinin konfigürasyonu" tablosunu referans alın.
	65	IC 4	Konfigüre edilebilir kumanda girişi 4 (N.O.) - Default CLOSE. START E / START 1 / OPEN / CLOSE / PED / TIMER / TIMER PED "Kumanda girişlerinin konfigürasyonu" tablosunu referans alın.
Güvenlik düzenleri	70	Ortak	Ortak girişler STOP, SAFE 1 ve SAFE 2
	71	STOP	Kumanda, manevrayı keser. (N.C.) Kullanılmadığında jumper'i takılı bırakın.
	72	SAFE 1	Konfigüre edilebilir güvenlik girişi 1 (N.C.) - Default PHOT. PHOT / PHOT TEST / PHOT OP / PHOT OP TEST / PHOT CL / PHOT CL TEST / BAR / BAR TEST / BAR 8K2 / BAR OP / BAR OP TEST / BAR 8K2 OP / BAR CL / BAR CL TEST / BAR 8K2 CL "Güvenlik girişlerinin konfigürasyonu" tablosunu referans alın.
	73	FAULT 1	SAFE 1'e bağlı güvenlik cihazlarının test girişi.
	74	SAFE 2	Konfigüre edilebilir güvenlik girişi 2 (N.C.) - Default BAR. PHOT / PHOT TEST / PHOT OP / PHOT OP TEST / PHOT CL / PHOT CL TEST / BAR / BAR TEST / BAR 8K2 / BAR OP / BAR OP TEST / BAR 8K2 OP / BAR CL / BAR CL TEST / BAR 8K2 CL "Güvenlik girişlerinin konfigürasyonu" tablosunu referans alın.
	75	FAULT 2	SAFE 2'ye bağlı güvenlik cihazlarının test girişi.
	76	Ortak	Ortak girişler SAFE 3 ve SAFE 4
	77	SAFE 3	Konfigüre edilebilir güvenlik girişi 3 (N.C.) - Default PHOT OP. PHOT / PHOT TEST / PHOT OP / PHOT OP TEST / PHOT CL / PHOT CL TEST / BAR / BAR TEST / BAR OP / BAR OP TEST / BAR CL / BAR CL TEST / "Güvenlik girişlerinin konfigürasyonu" tablosunu referans alın.
	78	FAULT 3	SAFE 3'e bağlı güvenlik cihazlarının test girişi.
	79	SAFE 4	Konfigüre edilebilir güvenlik girişi 4 (N.C.) - Default PHOT CL. PHOT / PHOT TEST / PHOT OP / PHOT OP TEST / PHOT CL / PHOT CL TEST / BAR / BAR TEST / BAR OP / BAR OP TEST / BAR CL / BAR CL TEST / "Güvenlik girişlerinin konfigürasyonu" tablosunu referans alın.
	80	FAULT 4	SAFE 4'ye bağlı güvenlik cihazlarının test girişi.
	81	Ortak	Ortak girişler SAFE 5 ve SAFE 6
	82	SAFE 5	Konfigüre edilebilir güvenlik girişi 5 (N.C.) - Default PHOT. PHOT / PHOT TEST / PHOT OP / PHOT OP TEST / PHOT CL / PHOT CL TEST / BAR / BAR TEST / BAR OP / BAR OP TEST / BAR CL / BAR CL TEST / "Güvenlik girişlerinin konfigürasyonu" tablosunu referans alın.
	83	FAULT 5	SAFE 5'e bağlı güvenlik cihazlarının test girişi.
	84	SAFE 6	Konfigüre edilebilir güvenlik girişi 6 (N.C.) - Default BAR. PHOT / PHOT TEST / PHOT OP / PHOT OP TEST / PHOT CL / PHOT CL TEST / BAR / BAR TEST / BAR OP / BAR OP TEST / BAR CL / BAR CL TEST / "Güvenlik girişlerinin konfigürasyonu" tablosunu referans alın.
85	FAULT 6	SAFE 6'ye bağlı güvenlik cihazlarının test girişi.	
Anten	Y	ANTEN	Anten girişi. 433MHz'e ayarlanmış bir anten kullanın. Anten-Alıcı bağlantısı için RG58 koaksiyel kablo kullanın. Antenin yakınında metal kütlelerin bulunması, radyo sinyallerinin alışı olumsuz etkileyebilir. Verici kapasitesinin yetersiz olması halinde, anteni daha uygun bir pozisyona taşıyın.
	#	SHIELD	
NTC		NTC	Sıcaklık probu bağlantısı için giriş

## AUX çıkışlarının konfigürasyonu

Lojik Aux= 0 - MONOSTABİL RADYO KANALI çıkışı Kontak radyo kanalının etkinleştirilmesinde 1 saniye boyunca kapalı kalır.
Lojik Aux= 1 - SCA AÇIK GİRİŞ KAPISI İKAZ LAMBASI çıkışı. Kontak, açılma esnasında ve açık kanat ile kapalı, kapanma esnasında aralıklı, kapalı kanat ile açık kalır.
Lojik Aux= 2 - KAPI İŞİĞİ kumanda çıkışı. Kontak, son manevradan sonra 90 saniye boyunca kapalı kalır.
Lojik Aux= 3 - BÖLGE İŞİĞİ kumanda çıkışı. Kontak, manevranın tüm süresi boyunca kapalı kalır.
Lojik Aux= 4 - MERDIVEN İŞİĞİ çıkışı. Kontak, manevra başlangıcında 1 saniye boyunca kapalı kalır.
Lojik Aux= 5 - BAHÇE GİRİŞ KAPISI AÇIK ALARMI çıkışı. Kanadın, ayarlanmış TCA'ya göre iki kat süre boyunca açık kalması halinde kontak kapalı kalır.
Lojik Aux= 6 - FLAŞÖR için çıkış. Kontak, kanatların hareket ettirilmesi esnasında kapalı kalır.
Lojik Aux= 7 - KLIPSLİ ELEKTRİK KİLİT için çıkış. Kontak, her açılmada ve her kapanmada 2 saniye boyunca kapalı kalır.
Lojik Aux= 8 - MIKNATISLI ELEKTRİK KİLİT için çıkış. Kapı kapalı iken ve kapanma hareketi esnasında kontak kapalı kalır.
Aux= 9 Lojiji - BAKIM çıkışı. Kontak, bakım talebini bildirmek için Bakım parametresinde düzenlenmiş değere ulaşılan kadar kapalı kalır.
Aux= 10 Lojiji - FLAŞÖR VE BAKIM çıkışı. Kontak, kanatların hareket ettirilmesi esnasında kapalı kalır. Bakım parametresinde düzenlenmiş değere ulaşılan halde, manevra sonunda, kapalı kanat ile kontak, bakım talebini bildirmek için 10s boyunca 4 kez kapanır ve 5s boyunca açılır.
Aux= 10 Lojiji - Mevcut Değil
Aux= 11 Lojiji - Mevcut Değil
AUX= 13 Lojiji - KAPI DURUMU çıkışı. Kontak, giriş kapısı kapalı olduğunda kapalı kalır.

## KURMA KILAVUZU

### AUX çıkışlarının konfigürasyonu

AUX= 14 Lojiği - BİSTABİL RADYO KANALI Çıkışı.  
Kontak, radyo kanalının etkinleştirilmesinde durum (açık-kapalı) değiştirir.  
AUX= 15 Lojiği - ZAMAN AYARLI RADYO KANALI Çıkışı.  
Radyo kanalının etkinleşmesinde programlanabilir bir süre kadar kontak kapalı kalır (çıkış süresi).  
Bu süre esnasında tuşa tekrar basılırsa süre sayımı tekrar başlar.

### Kumanda girişlerinin konfigürasyonu

Lojik IC= 0 - Start E olarak konfigüre edilmiş giriş. Lojik MOV uyarınca işleme. *5tEP-by-5tEP POUEPnE*. Trafik lambası işletmesi için dış start.  
Lojik IC= 1 - Start I olarak konfigüre edilmiş giriş. Lojik MOV uyarınca işleme. *5tEP-by-5tEP POUEPnE*. Trafik lambası işletmesi için iç start.  
Lojik IC= 2 - Open olarak konfigüre edilmiş giriş.  
Kumanda, bir açma gerçekleştirir. Girişin kapalı kalması halinde kanatlar, kontakın açılmasına kadar açık kalırlar. Kontak açıkken otomasyon, tca süresi (etkin ise) sonrasında kapatır.  
Lojik IC= 3 - Close olarak konfigüre edilmiş giriş.  
Kumanda, bir kapatma gerçekleştirir.  
Lojik IC= 4 - Ped olarak konfigüre edilmiş giriş.  
Kumanda, kısmi bir yaya girişi açma gerçekleştirir. Lojik MOV uyarınca işleme. *5tEP-by-5tEP POUEPnE*  
Lojik IC= 5 - Timer olarak konfigüre edilmiş giriş.  
Open'a benzer işleme, fakat kapanma, şebekeden besleme kesilmesi sonrasında da garanti edilir.  
Lojik IC= 6 - Timer Ped olarak konfigüre edilmiş giriş.  
Kumanda, kısmi bir yaya girişi açma gerçekleştirir. Girişin kapalı kalması halinde kanat, kontakın açılmasına kadar açık kalır. Girişin kapalı kalması ve Start E, Start I veya Open kumandalarından birinin etkinleştirilmesi halinde, komple bir manevra gerçekleştirilir ve sonra yaya girişi açma yeniden düzenlenir. Kapanma, şebekeden besleme kesilmesi sonrasında da garanti edilir.

### Güvenlik girişlerinin konfigürasyonu

Lojik SAFE= 0 - Phot, fotosel olarak konfigüre edilmiş giriş test edilmemiş (\*). (Fig. F, Ref. 1).  
Ek test kontağı ile donatılmamış olan cihazların bağlantısını sağlar. Kararma halinde, fotoseller gerek açılımda gerekse kapanmada etkindirler. Kapanma esnasında fotoselin kararması, sadece fotoselin serbest kalmasından sonra hareketi ters çevirir. Kullanılmadığında jumper'i takılı bırakın.  
Lojik SAFE= 1 - Phot test, test edilmiş fotosel olarak konfigüre edilmiş giriş. (Fig. F, Ref. 2).  
Manevra başlangıcında fotosellerin testini etkinleştirir. Kararma halinde, fotoseller gerek açılımda gerekse kapanmada etkindirler. Kapanma esnasında fotoselin kararması, sadece fotoselin serbest kalmasından sonra hareketi ters çevirir.  
Lojik SAFE= 2 - Phot op, sadece açılımda etkin fotosel olarak konfigüre edilmiş giriş test edilmemiş (\*). (Fig. F, Ref. 1).  
Ek test kontağı ile donatılmamış olan cihazların bağlantısını sağlar. Kararma halinde, kapanmadaki fotoselin işleme devre dışı bırakılır. Açılma aşamasında, fotoselin kararma süresi boyunca hareketi bloke eder. Kullanılmadığında jumper'i takılı bırakın.  
Lojik SAFE= 3 - Phot op test, sadece açılımda etkin test edilmiş fotosel olarak konfigüre edilmiş giriş (Fig. F, Ref. 2).  
Manevra başlangıcında fotosellerin testini etkinleştirir. Kararma halinde, kapanmadaki fotoselin işleme devre dışı bırakılır. Açılma aşamasında, fotoselin kararma süresi boyunca hareketi bloke eder.  
Lojik SAFE= 4 - Phot cl, sadece kapanmada etkin fotosel olarak konfigüre edilmiş giriş test edilmemiş (\*). (Fig. F, Ref. 1).  
Ek test kontağı ile donatılmamış olan cihazların bağlantısını sağlar. Kararma halinde, açılımdaki fotoselin işleme devre dışı bırakılır. Kapanma aşamasında derhal ters çevirir. Kullanılmadığında jumper'i takılı bırakın.  
Lojik SAFE= 5 - Phot cl test, sadece kapanmada etkin test edilmiş fotosel olarak konfigüre edilmiş giriş (Fig. F, Ref. 2).  
Manevra başlangıcında fotosellerin testini etkinleştirir. Kararma halinde, açılımdaki fotoselin işleme devre dışı bırakılır. Kapanma aşamasında derhal ters çevirir.  
Lojik SAFE= 6 - Bar, hassas güvenlik kenarı olarak konfigüre edilmiş giriş test edilmemiş (\*). (Fig. F, Ref. 3).  
Ek test kontağı ile donatılmamış olan cihazların bağlantısını sağlar. Kumanda, hareketi 2 saniye boyunca ters çevirir. Kullanılmadığında jumper'i takılı bırakın.  
Lojik SAFE= 7 - Bar, test edilmiş hassas güvenlik kenarı olarak konfigüre edilmiş giriş (Fig. F, Ref. 4).  
Manevra başlangıcında hassas güvenlik kenarlarının testini etkinleştirir. Kumanda, hareketi 2 saniye boyunca ters çevirir.  
Lojik SAFE= 8 - Bar 8k2 olarak konfigüre edilmiş giriş (Fig. F, Ref. 5). 8K2 rezistif kenar için giriş.  
Kumanda, hareketi 2 saniye boyunca ters çevirir.  
Lojik SAFE=9 Bar op olarak konfigüre edilmiş giriş, sadece açılımda etkin tersinme ile hassas güvenlik kenarı, kapanma sırasında etkin kılınır ise, otomasyonun durdurulmasını (STOP) gerçekleştirir (Fig.F, rif. 3).  
Ek test kontağı ile donatılmamış olan cihazların bağlantısını sağlar. Açılma aşamasında yapılan müdahale 2 saniye boyunca hareketin tersinmesine neden olur, kapanma aşamasında müdahale durmaya neden olur. Kullanılmadığında jumper'i takılı bırakın.  
Lojik SAFE=10 Bar op test olarak konfigüre edilmiş giriş, sadece açılımda etkin tersinme ile test edilmiş hassas güvenlik kenarı, kapanma sırasında etkin kılınır ise, otomasyonun durdurulmasını (STOP) gerçekleştirir (Fig.F, rif. 4).  
Manevra başlangıcında hassas güvenlik kenarlarının testini etkinleştirir. Açılma aşamasında yapılan müdahale 2 saniye boyunca hareketin tersinmesine neden olur, kapanma aşamasında müdahale durmaya neden olur.  
Lojik SAFE=11 Bar 8k2 op olarak konfigüre edilmiş giriş, sadece açılımda etkin tersinme ile güvenlik kenarı 8k2 , kapanma sırasında etkin kılınır ise, otomasyonun durdurulmasını (STOP) gerçekleştirir (Fig.F, rif. 5).  
Açılma aşamasında yapılan müdahale 2 saniye boyunca hareketin tersinmesine neden olur, kapanma aşamasında müdahale durmaya neden olur.  
Lojik SAFE=12 Bar cl olarak konfigüre edilmiş giriş, sadece kapanmada etkin tersinme ile hassas güvenlik kenarı, açılma sırasında etkin kılınır ise, otomasyonun durdurulmasını (STOP) gerçekleştirir (Fig.F, rif. 3).  
Ek test kontağı ile donatılmamış olan cihazların bağlantısını sağlar. Kapanma aşamasında yapılan müdahale 2 saniye boyunca hareketin tersinmesine neden olur, açılma aşamasında müdahale durmaya neden olur. Kullanılmadığında jumper'i takılı bırakın.  
Lojik SAFE=13 Bar cl test olarak konfigüre edilmiş giriş, sadece kapanmada etkin tersinme ile test edilmiş hassas güvenlik kenarı, açılma sırasında etkin kılınır ise, otomasyonun durdurulmasını (STOP) gerçekleştirir (Fig.F, rif. 4).  
Manevra başlangıcında hassas güvenlik kenarlarının testini etkinleştirir. Kapanma aşamasında yapılan müdahale 2 saniye boyunca hareketin tersinmesine neden olur, açılma aşamasında müdahale durmaya neden olur.  
Lojik SAFE=14 Bar 8k2 cl olarak konfigüre edilmiş giriş, sadece kapanmada etkin tersinme ile güvenlik kenarı 8k2 , açılma sırasında etkin kılınır ise, otomasyonun durdurulmasını (STOP) gerçekleştirir (Fig.F, rif. 5).  
Kapanma aşamasında yapılan müdahale 2 saniye boyunca hareketin tersinmesine neden olur, açılma aşamasında müdahale durmaya neden olur.

(\* ) Doğrulanmamış yöntemde bağlanmış, (EN12453 Standardı tarafından belirlenmiş olduğu gibi) "D" tipi sistemlerin kurulması halinde, en az altı ayda bir sıklık ile zorunlu bir bakım yapılmasını şart koşunuz.

## KURMA KILAVUZU

### 5) KLEMENS KUTUSU BAĞLANTILARI Fig. B

**UYARILAR** - Kablo çekme ve montaj işlemlerinde yürürlükteki standartlara ve her halükarda iyi teknik prensiplerine uyulmalıdır.  
Farklı gerilimler ile beslenen konduktörler, fiziksel olarak ayrılmalı veya en az 1 mm'lik ek yalıtım ile uygun şekilde yalıtılmalıdır.  
Konduktörler, klemenslerin yakınında ilave bir sabitleme öngörülerek, örneğin kenetler aracılığı ile bağlanmalıdır.  
Bütün bağlantı kabloları, dağıtıcıdan uygun şekilde uzak tutulmalıdır.

### 6) GÜVENLİK CİHAZLARI

**Not: Sadece serbest anahtarlama kontaklı alıcı güvenlik cihazları kullanın.**

#### 6.1) TEST EDİLMİŞ CİHAZLAR FIG. E

#### 6.2) TEST EDİLMEMİŞ 1 FOTSEL ÇİFTİ BAĞLANTISI FIG. C

#### 7) MENÜLERE GİRİŞ: FIG. 1

##### 7.1) PARAMETRE (PARAM) MENÜSÜ (TABLO "A" PARAMETRELER)

##### 7.2) LOJİK (LOJİK) MENÜSÜ (TABLO "B" LOJİKLER)

##### 7.3) RADYO (RADIO) MENÜSÜ (TABLO "C" RADYO)

**ÖNEMLİ NOT: BELLEGE KAYDEDİLMİŞ BİRİNCİ VERİCİYİ, ANAHTAR (MASTER) İŞARETİ İLE İŞARETLEYİN.**

BİRİNCİ VERİCİ, ELLE PROGRAMLAMA HALİNDE ALICININ ANAHTAR KODU'NU tahsis eder; bu kod, radyo vericilerin bir sonraki klonlanmasını gerçekleştirebilmek için gereklidir.

Ayrıca Clonix entegre alıcı, birkaç önemli ileri fonksiyonelliğe sahiptir:

- Master vericinin klonlanması (rolling-code (atlamalı) veya sabit kod).
- Alıcıya önceden girilmiş vericilerin değiştirilmesi için klonlama.
- Vericilerin veri tabanı yönetimi.
- Alıcı grupları yönetimi.

Bu ileri fonksiyonelliklerin kullanımını için, üniversal avuçlucu programlayıcının talimatlarını ve alıcı programlamaları genel kılavuzunu referans olarak alın.  
4 kanallı bir radyo kumanda kullanılması halinde, bunlardan bir tanesinin durdurma (STOP) fonksiyonunu için ayrılmış önemli tavsiye edilir.

##### 7.4) DEFAULT (DEFAULT) MENÜSÜ

Brengt de centrale terug naar de vooraf ingestelde DEFAULT-waarden. Na het herstel is het noodzakelijk een nieuwe AUTOSET uit te voeren.

##### 7.5) LİSAN (LİSAN) MENÜSÜ

Ekran programlama düzeneğinde lisan ayarını yapmanızı sağlar.

##### 7.6) AUTOSET (AUTOSET) MENÜSÜ

Limit switch'li motorlar için autosest aşamaları (Şek. D1):

- 1 - Kanatları kapanma limit switch'leri hizasına getirin.
- 2 - Autosest/otomatik ayar işlemini başlatmak için ilgili Menü'ye gidin, motor 1 açma hareketini başlatmak için OK tuşuna basın.
- 3 - Ekranda "M1.o" mesajı görüntülenir.
- 4 - 1. motor açılma hareketini sonlandırmak için açılma limit switch müdahalesini bekleyin.
- 5 - 2. motor açılma hareketi otomatik olarak başlar. Ekranda "M2.o".
- 6 - 2. motor açılma hareketini sonlandırmak için açılma limit switch'inin müdahalede bulunmasını bekleyin, ekranda "CLOSE"/KAPAT mesajı görüntülenir.
- 7 - 2. motor kapanma hareketini başlatmak için OK tuşuna basın. Ekranda "M2.c".
- 8 - 2. motor kapanma hareketini sonlandırmak için kapanma limit switch'in müdahalesini bekleyin.
- 9 - 1. motor kapanma hareketi otomatik olarak başlar. Ekranda "M1.c".
- 10 - 1. motor kapanma hareketini sonlandırmak için kapanma limit switch'in müdahalesini bekleyin.
- 11 - Çalışma süresi doğru bir şekilde hafızaya alınmış ise ekranda "OPEN"/AÇ mesajı görüntülenir.
- 12 - Kanatların hareketini başlatmak için gerekli tork değerini hesaplamak için ikinci çevrimi başlatmak için OK tuşuna basın, ekranda "M1.o" mesajı görüntülenir.
- 13 - 1. motor açılma hareketini sonlandırmak için açılma limit switch'in müdahalesini bekleyin.
- 14 - 2. motor açılma hareketi otomatik olarak başlar. Ekranda "M2.o".
- 15 - 2. motor açılma hareketini sonlandırmak için açılma switch'in müdahalesini bekleyin, ekranda "CLOSE"/KAPAT mesajı görüntülenir.
- 16 - 2. motor kapanma hareketini başlatmak için S3 tuşuna basın. Ekranda "M2.c".
- 17 - 2. motor kapanma hareketini sonlandırmak için kapanma limit switch'in müdahalesini bekleyin.
- 18 - 1. motor kapanma hareketi otomatik olarak başlar. Ekranda "M1.c".
- 19 - 1. motor kapanma hareketini sonlandırmak için kapanma limit switch'in müdahalesini bekleyin.
- 20 - Autosest doğru bir şekilde tamamlanmış ise ekranda "OK" mesajı görüntülenir; eğer autosest başarısız olursa ekranda "KO" mesajı görüntülenir ve işlem 1. aşamadan başlayarak tekrarlanır.

1. motor aktif olarak ayarlanmış ise, 2. motora ilişkin aşamalar uygulanmaz.

Limit switch olmayan motorlar için autosest aşamaları (Şek. D2):

- 1 - Kanatları kapanma stop'larının hizasına getirin.
- 2 - Autosest/otomatik ayar işlemini başlatmak için ilgili menüye gidin, motor 1 açma hareketini başlatmak için OK tuşuna basın.
- 3 - Ekranda "M1.o" mesajı görüntülenir.
- 4 - 1. motor açılma hareketini sonlandırmak için OK tuşuna basın. Ekranda "M2.o".
- 5 - 2. motor açılma hareketi otomatik olarak başlar.
- 6 - 2. motor açılma hareketini sonlandırmak için OK tuşuna basın, ekranda "CLOSE"/KAPAT mesajı görüntülenir.
- 7 - 2. motor kapanma hareketini başlatmak için OK tuşuna basın. Ekranda "M2.c".
- 8 - 2. motor kapanma hareketini sonlandırmak için OK tuşuna basın. Ekranda "M1.c".
- 9 - 1. motor kapanma hareketi otomatik olarak başlar.
- 10 - 1. motor kapanma hareketini sonlandırmak için OK tuşuna basın.
- 11 - Çalışma süresi doğru bir şekilde hafızaya alınmış ise ekranda "OPEN"/AÇ mesajı görüntülenir.
- 12 - Kanatların hareketini başlatmak için gerekli tork değerini hesaplamak için ikinci çevrimi başlatmak için OK tuşuna basın, ekranda "M1.o" mesajı görüntülenir.
- 13 - 1. motor açılma hareketini sonlandırmak için motor çalışma süresi müdahalesini bekleyin.
- 14 - 2. motor açılma hareketi otomatik olarak başlar. Ekranda "M2.o".
- 15 - 2. motor açılma hareketini sonlandırmak için 2. motor çalışma süresi müdahalesini bekleyin, ekranda "CLOSE"/KAPAT mesajı görüntülenir.

- 16 - 2. motor açılma hareketini sonlandırmak için 2. motor çalışma süresi müdahalesini bekleyin.
- 17 - 1. motor kapanma hareketi otomatik olarak başlar. Ekranda "M1.c".
- 18 - 1. motor kapanma hareketini sonlandırmak için 1. motor çalışma süresi müdahalesini bekleyin.
- 19 - Autosest doğru bir şekilde tamamlanmış ise ekranda "OK" mesajı görüntülenir; eğer autosest başarısız olursa ekranda "KO" mesajı görüntülenir ve işlem 1. aşamadan başlayarak tekrarlanır.
- 20 - 1. motor aktif olarak ayarlanmış ise, 2. motora ilişkin aşamalar uygulanmaz.

Bu aşama esnasında fotosellerin kararmasını, güvenlik araçlarının müdahalesini ve de START, STOP, AÇ, KAPAT kumandalarının ve ekranın kullanılmasını önemle hatırlatır.

Bu işlemin sonunda kontrol santrali parametrelerin, çalışma sürelerinin optimal değerini otomatik olarak ayarlar. Bunları kontrol edin ve gerekmesi halinde programlamada belirtildiği gibi değiştirin.



**DİKKAT!! EN12445 standardında belirlenen noktalarda ölçülen çarpma kuvveti değerinin, EN 12453 standardında belirtilenin altında olduğunu kontrol edin.**



**Çarpma kuvveti, EN12978 standardına uygun etkin güvenlik kenarları kullanımı ile sınırlandırılmalıdır.**



**DİKKAT!! EN12445 standardında belirlenen noktalarda ölçülen çarpma kuvveti değerinin, EN 12453 standardında belirtilenin altında olduğunu kontrol edin.**

##### 7.7) KURMA KONTROL SIRASI

1. Basınca duyarlı koruma mekanizmalarını veya elektro duyarlı mekanizmaları (örneğin aktif güvenlik kenarı) uygulayın
2. AUTOSET (\*) hareketini gerçekleştirin
3. Çarpma kuvvetlerini kontrol edin: çarpma kuvvetinin limite uygun olması durumunda, sıranın 5. noktasına geçin, aksi takdirde
4. İşletme mekanizmasının hareket ettirilmesine sadece "İnsan mevcut" durumunda izin verin
5. Hareket alanında bulunan bütün mevcudiyet algılama cihazlarının doğru işlediklerini kontrol ederek emin olun

(\*) Autosest uygulamadan önce bütün montaj ve güvenliğe alma işlemlerinin motor kılavuzunda yer alan kurma uyarılarında belirtilmiş olduğu gibi yapılmış ve açılma/kapanma, yavaşlama kuvvetleri ve yavaşlama süresi parametrelerinin ayarlanmış olduğunu kontrol ederek emin olun

##### 7.8) İSTATİSTİKLER MENÜSÜ

Kartın sürümünü, toplam manevra sayısını (yüzlük), belleğe kaydedilmiş radyo kumanda sayısını ve son 30 hatayı görüntülemeyi sağlar (ilk 2 sayı pozisyonu, son 2 sayı hata kodunu belirtir). 01 sayılı hata en yeni hatadır.

##### 7.9) ŞİFRE MENÜSÜ

Kartın U-link açılış yoluyla programlanması için bir şifre ayarlanmasına izin verir. 1,2,3,4 olarak düzenlenmiş "KORUMA SEVİYESİ" lojiji ile programlama menülerine erişmek için şifre talep edilir. 10 ardıl başarısız erişim denemesinden sonra, yeni bir deneme için 3 dakika beklenmesi gerekir. Bu süre esnasında her erişim denemesinde ekran "BLOC" görüntüler. Varsayılan şifre 1234'tür.

##### 7.10) CHRONO MENÜSÜ Şek.1

Çalışmanın zaman dilimine göre ayarlanmasını sağlar. Günlük olarak kapının açık kalacağı iki zaman dilimine kadar programlanabilir (pazartesiden pazara kadar). Zaman dilimi içinde zaman dilimi sonuna kadar açık kalacak kanatların açılması yapılır.

##### 8) KAPANMA LİMİT SVİÇİ BASKISI Fig. F Ref. A-B AÇILMA YÖNÜ Fig. F Ref. C-D

##### 9) GENİŞLEMELERİ ÜNİVERSAL AVUÇLUCI PROGRAMLAYICI İLE BAĞLANTI (Fig. G) Spesifik kılavuza bakın.

##### 10) U-LİNK OPSİYONEL MODÜLLER

U-link modüllerinin bilgilerini referans olarak alınız. Bazı modüllerin kullanımı, radyo kapasitesinin azalmasına neden olur. Tesisi, 433MHz frekansında aktarılmış uygun anten ile uyarlayınız.

##### 11) FABRİKA DÜZENLEMELERİNİN YENİDEN DÜZENLENMESİ (Fig.H) DİKKAT! Kontrol ünitesini fabrikada önceden ayarlanmış değerlere geri getirir ve bellekteki bütün radyo kumandaları silinir.

- DİKKAT! Hatalı bir ayar kişilere, hayvanlara veya eşyalara hasarlar verebilir.**
- Kartın gerilimini kesin (Fig.H rif.1)
  - Stop girişini açın ve - ve OK tuşlarına aynı anda basın (Fig.H rif.2)
  - Karta gerilim verin (Fig.H rif.3)
  - Ekran, RST görüntüler; 3s içinde OK tuşuna basarak onay verin (Fig.H rif.4)
  - Prosedürün sona ermesini bekleyin (Fig.H rif.5)
  - Prosedür sona erdi (Fig.H rif.6)

##### DİKKAT! Hatalı bir ayar kişilere, hayvanlara veya eşyalara hasarlar verebilir.



**DİKKAT: EN12445 standardında belirlenen noktalarda ölçülen çarpma kuvveti değerinin, EN 12453 standardında belirtilenin altında olduğunu kontrol edin.**





**Çarpma kuvveti, şekil değiştirebilen kenarların kullanımı aracılığı ile azaltılabilir.**

Daha iyi bir sonuç elde etmek için autosest'in sükunet konumundaki (yani art arda yapılmış çok sayıda hareketler nedeniyle aşırı ısınmamış) motorlar ile gerçekleştirilmesi tavsiye edilir.

## KURMA KILAVUZU

**TABLO "A" - PARAMETRE MENÜSÜ - (PR-RF)**

Parameter	min.	max.	Default	Personal	Definition	Description
oPEn uorHt Pat1	3.0	180.0	60.0		Motor 1 açılma işleme süresi [s]	Açılmada 1 / 2 motor için saniye olarak işleme süresi değerini ayarlayın. Bir otomatik ayar sonunda, motorun gerçek işleme değeri ile ayarlanır.
oPEn uorHt Pat2	3.0	180.0	60.0		Motor 2 açılma işleme süresi [s]	
cLS uorHt Pat1	3.0	180.0	60.0		Motor 1 kapanma işleme süresi [s]	Kapanmada 1 / 2 motor için saniye olarak işleme süresi değerini ayarlayın. Bir otomatik ayar sonunda, motorun gerçek işleme değeri ile ayarlanır.
cLS uorHt Pat2	3.0	180.0	60.0		Motor 2 kapanma işleme süresi [s]	
PRrE IRL oPEn InG	3	90	6		Kısmi açılma M1 [s]	M1 motorunun PED yaya kumandasının etkinleştirilmesinden sonra kısmi açılma süresi
oPEn dELAY t INE	0	30	3		Motor 2 açılma gecikme süresi [s]	Motor 1'e göre motor 2'nin açılmada gecikme süresi.
cLS dELAY t INE	0	30	3		Motor 1 kapanma gecikme süresi [s]	Motor 2'ye göre motor 1'in kapanmada gecikme süresi.
SLow - down t. Pat.1	0	30	0		Yavaşlama süresi Motor 1 [s]	Yaklaşmada yavaşlama süresini ayarlayın. Yavaşlama süresi çalışma süresinden düşüldür. <b>NOT:</b> Bu işlevi sadece limit sviçleri mevcudiyetinde kullanın. (***)
SLow - down t. Pat.2	0	30	0		Yavaşlama süresi Motor 2 [s]	
t cR	0	120	10		Otomatik kapanma süresi [s]	Otomatik kapanma öncesi bekleme süresi.
trFLGht.cLRt	1	180	40		Trafik lambası bölgesini boşaltma süresi [s]	Trafik lambası tarafından düzenlenen trafığe ilişkin bölgenin boşaltılma süresi.
oUtPUt t INE	1	240	10		Zaman ayarlı çıkış etkinleştirme süresi [s]	Saniye olarak zaman ayarlı radyo kanalı etkinleştirme süresi
oPForcE	1	99	50		Açılmada kanadın/kanatların gücü [%]	Açılmada kanat/kanatlar tarafından uygulanan güç. Maksimum değere göre rejim ile dağıtılan gücün yüzdesini ifade eder.  <b>DİKKAT: Darbe gücü üzerinde doğrudan etki gösterir: Ayarlanmış diğer değer ile yürürlükteki güvenlik kurallarına uyulduğunu kontrol edin (*). Ezilmeyi önleyici güvenlik cihazları kurun (**).</b> (***)
cLSForcE	1	99	50		Kapanmada kanadın/kanatların gücü [%]	Kapanmada kanat/kanatlar tarafından uygulanan güç. Maksimum değere göre rejim ile dağıtılan gücün yüzdesini ifade eder.  <b>DİKKAT: Darbe gücü üzerinde doğrudan etki gösterir: Ayarlanmış diğer değer ile yürürlükteki güvenlik kurallarına uyulduğunu kontrol edin (*). Ezilmeyi önleyici güvenlik cihazları kurun (**).</b> (***)
SLowForcE	1	99	50		Yavaşlama esnasında motor kuvveti [%]	Yavaşlamada kanat/kanatlar tarafından uygulanan güç. Bu, yavaşlama sırasında iletilen kuvvet yüzdesini temsil eder.  <b>DİKKAT: Darbe gücü üzerinde doğrudan etki gösterir: Ayarlanmış diğer değer ile yürürlükteki güvenlik kurallarına uyulduğunu kontrol edin (*). Ezilmeyi önleyici güvenlik cihazları kurun (**).</b> (***)
brRHE	0	99	0		Frenleme [%]	Frenleme değerini, giriş kapısının ağırlığı ve maruz kalınan mekanik zorlamalar ile uyumlu olarak %0 (min.) ile %99 (max.) arasında ayarlayın.
ENEr. brRHE	0	99	60		Acil durum frenlemesi [%]	Hassas BAR kenarı gibi konfigüre edilen girişlerde bulunan güvenlik kumandalarını etkinleştirerek gerçekleşen acil durum freni değerini %0 (min.) %99 (maks.) arasında ayarlayın.
PrEhERt.	0	99	30		Ön ısıtma [%]	Sıcaklıklarını muhafaza etmek için motor bobinlerinin içinden geçirilebilecek %0 (ön ısıtma devre dışı) ile 99 arasında akım yüzde değerini ayarlayın.. <b>NOT: NTC sıcaklık sondası bağlanmalıdır.</b> Sonda, dış sıcaklığı algılamak için motorla temas halinde olacak şekilde yerleştirilmeli ve sabitlenmelidir.



## KURMA KILAVUZU

Parameter	min.	max.	Default	Personal	Definition	Description
obSt.5En5.	0	99	0		Engel hassasiyeti	<p>Engelin tespit edilmesini etkinleştirmeyi sağlar. Parametre 0'a ayarlandığında fonksiyon devre dışı kalır, değer 1 ile maksimum arasında ayarlandığında engelin hassasiyetini arttırmak mümkündür (maks.Değer=maks.hassasiyet)</p> <p><b>⚠ DİKKAT: Bu engel tespit etmek fonksiyonu yürürlükteki güvenlik kurallarına uymayı garanti etmez (*). Geçerli güvenlik standartlarına uymak için uygun ezilme önleyici güvenlik cihazları (**) kurun.</b></p> <p><b>⚠ DİKKAT:Sistem yalnızca kanat duruyorsa engeli tespit eder; kanatın durmasını başaramayan ama frenleyen engeller tespit edilmez. Tespit, sadece, normal hızda hareket ederken engel ile karşılaşan kanatta yapılır. Yavaşlama esnasında engel tespiti yapılmaz.</b></p> <p>Kanatın hareketi aşağıda belirtilen aşamalar halinde gerçekleşmektedir:</p> <p>1= Başlangıç 2= Hareket hızı 3= Yavaşlama 4= İlave deplasman</p> <p>Fonksiyon sadece aşama 2'de etkindir.</p> <p>Yavaşlamanın bulunmaması durumunda (aşama 3 yok) aşama 2'nin son kısmında da devre dışı bırakılmaktadır (olağan hareket aşamasının son %10'luk kısmı, azami süre 9 saniye)</p> <p>1= Başlangıç 2= Hareket hızı 4= İlave deplasman</p> <p><b>⚠ Bu fonksiyonu hidrolik motorlarla kullanmayın. Varsayılan değeri 0 üzerinde düzenlenmiş olarak bırakın</b></p> <p>(***)</p>
PA InEEnRnE	0	250	0		Bakım eşiği manevra sayısı [yüzlük]	Varıldıktan sonra, Bakım veya Flaşör ve Bakım olarak konfigüre edilmiş AUX çıkışı üzerinde bakım yapılmasının gerekli olduğunun bildirildiği manevra sayısını düzenlemeyi sağlar

(\*) Avrupa Birliği çerçevesinde güç limitleri için EN12453 standardını ve ölçü metodu için EN12445 standardını uygulayın.

(\*\*) Çarpma kuvveti, EN12978 standardına uygun etkin güvenlik kenarları kullanılarak sınırlandırılmalıdır.



(\*\*\*) **⚠ DİKKAT: Parametrenin değiştirilmesinden sonra "engel hassasiyeti" fonksiyonu aktif ise bir autaset yapmak gerekir**

TABLO "B" - LOJİK MENÜSÜ - (Lojic)

Lojik	Tanım	Default	Yapılmış ayarlamayı işaretleyin	Seçenekler																												
tcA	Otomatik Kapanma Süresi	0	0	Lojik etkin değil																												
			1	Otomatik kapanmayı etkinleştirir																												
FRSt cLS.	Hızlı kapanma	0	0	Lojik etkin değil																												
			1	Ayarlanmış TCA'nın sonunu beklemeden önce, fotosellerin serbest bırakılmasından 3 saniye sonra kapatır																												
StEP-by-StEP POUEnE	Adım adım hareketi	0	0	Start E, Start I, Ped olarak konfigüre edilmiş girişler 4 adım lojigi ile işler.																												
			1	Start E, Start I, Ped olarak konfigüre edilmiş girişler 3 adım lojigi ile işler. Kapanma aşaması esnasındaki impuls, hareketi ters çevirir.																												
			2	Start E, Start I, Ped olarak konfigüre edilmiş girişler 2 adım lojigi ile işler. Her impalsta hareketi ters çevirir.																												
				<table border="1"> <thead> <tr> <th colspan="4">Adım adım har.</th> </tr> <tr> <th></th> <th>2 ADIM</th> <th>3 ADIM</th> <th>4 ADIM</th> </tr> </thead> <tbody> <tr> <td>KAPALI</td> <td>AÇAR</td> <td>AÇAR</td> <td>AÇAR</td> </tr> <tr> <td>KAPANMADA</td> <td>AÇAR</td> <td>AÇAR</td> <td>STOP</td> </tr> <tr> <td>AÇIK</td> <td>KAPATIR</td> <td>KAPATIR</td> <td>KAPATIR</td> </tr> <tr> <td>AÇILMADA</td> <td>KAPATIR</td> <td>STOP + TCA</td> <td>STOP + TCA</td> </tr> <tr> <td>STOP SONRASI</td> <td>AÇAR</td> <td>AÇAR</td> <td>AÇAR</td> </tr> </tbody> </table>	Adım adım har.					2 ADIM	3 ADIM	4 ADIM	KAPALI	AÇAR	AÇAR	AÇAR	KAPANMADA	AÇAR	AÇAR	STOP	AÇIK	KAPATIR	KAPATIR	KAPATIR	AÇILMADA	KAPATIR	STOP + TCA	STOP + TCA	STOP SONRASI	AÇAR	AÇAR	AÇAR
Adım adım har.																																
	2 ADIM	3 ADIM	4 ADIM																													
KAPALI	AÇAR	AÇAR	AÇAR																													
KAPANMADA	AÇAR	AÇAR	STOP																													
AÇIK	KAPATIR	KAPATIR	KAPATIR																													
AÇILMADA	KAPATIR	STOP + TCA	STOP + TCA																													
STOP SONRASI	AÇAR	AÇAR	AÇAR																													
PrE-ALArP	Ön alarm	0	0	Yanıp sönen ışık, motorun/motorların harekete geçmesi ile aynı anda yanar.																												
			1	Yanıp sönen ışık, motorun/motorların harekete geçmesinden yaklaşık 3 saniye önce yanar																												

## KURMA KILAVUZU

D81295800101\_04

hold-to-run	İnsan mevcut	0	0	İmpalslı işleme.
			1	İnsan Mevcut işleme. Giriş 61, OPEN UP olarak konfigüre edilir. Giriş 62, CLOSE UP olarak konfigüre edilir. OPEN UP veya CLOSE UP tuşları basılı tutuldukları sürece manevra devam eder.  <b>DİKKAT: Güvenlik düzenleri etkin değil.</b>
			2	Emergency İnsan Mevcut işleme. Normalde impalslı işleme. Kartın, güvenlik düzenlerinin (fotosel veya güvenlik kenarı, Er0x) testlerinde art arda 3 kez başarısız olması halinde, OPEN UP veya CLOSE UP tuşları serbest bırakılana kadar etkin konumda kalan İnsan Mevcut işleme etkinleştirilir. Giriş 61, OPEN UP olarak konfigüre edilir. Giriş 62, CLOSE UP olarak konfigüre edilir.  <b>DİKKAT: Emergency İnsan Mevcut ile güvenlik düzenleri etkin konumda değildir.</b>
ibl oPEn	Açılmada impalsları bloke et	0	0	Start E, Start I, Ped olarak konfigüre edilmiş girişlerin impalsı, açılma esnasında etkiye sahiptir.
			1	Start E, Start I, Ped olarak konfigüre edilmiş girişlerin impalsı, açılma esnasında etkiye sahip değildir.
ibl tCA	TCA'da impalsları bloke et	0	0	Start E, Start I, Ped olarak konfigüre edilmiş girişlerin impalsı, TCA molası esnasında etkiye sahiptir.
			1	Start E, Start I, Ped olarak konfigüre edilmiş girişlerin impalsı, TCA molası esnasında etkiye sahip değildir.
ibl cLoSE	Kapanmada impalsları bloke et	0	0	Start E, Start I, Ped olarak konfigüre edilmiş girişlerin impalsı, kapanma esnasında etkiye sahiptir.
			1	Start E, Start I, Ped olarak konfigüre edilmiş girişlerin impalsı, kapanma esnasında etkiye sahip değildir.
rAP bLoU cOP	Açılmada koç darbesi	0	0	Lojik etkin değil
			1	Bahçe giriş kapısı, açılmayı gerçekleştirmeden önce, kapanmada yaklaşık 2 saniye boyunca iter. Bu, elektrikli kilidin daha kolay çözülmesini sağlar. <b>ÖNEMLİ - Uygun mekanik stoplar bulunmadığında, bu fonksiyonu kullanmayın.</b>
rAP bLoU c.cL	Kapanmada koç darbesi	0	0	Lojik etkin değil
			1	Bahçe giriş kapısı kapanmayı gerçekleştirmeden önce, açılmada yaklaşık 2 saniye boyunca iter. Bu, elektrikli kilidin daha kolay çözülmesini sağlar. <b>ÖNEMLİ - Uygun mekanik stoplar bulunmadığında, bu fonksiyonu kullanmayın.</b>
bLoc PErS iSt	Blokajı tutma	0	0	Lojik etkin değil
			1	Motorlar bir saatten fazla bir süre tamamen açık veya tamamen kapalı pozisyonda kalırlar ise, yaklaşık 3 saniye boyunca durdurma yönünde etkinleştirilirler. Söz konusu işlem her saat gerçekleştirilir. <b>ÖNEMLİ NOT:</b> Bu fonksiyon, oleodinamik motorlarda, örneğin geceleyin olduğu gibi uzun süreli molalar esnasında veya iç sızıntılar sebebi sıcaklık azalmasından kaynaklanan olası yağ hacmi azalmasını dengeleme amacı taşır. <b>ÖNEMLİ - Uygun mekanik stoplar bulunmadığında, bu fonksiyonu kullanmayın.</b>
PrESS Süc	Kapanma limit sviçine basma	0	0	Hareket, sadece kapanma limit sviçinin müdahalesi ile durdurulur; bu durumda kapanma limit sviçi müdahalesinin ince ayarını gerçekleştirmek gerekir (Fig. G, Ref. B).
			1	Kapanma mekanik stop mevcudiyetinde kullanılmalıdır. Bu fonksiyon, stop ve geri hareket (amperostop) sensörü tarafından engel olarak kabul edilmeden, kanatların mekanik stop üzerindeki baskısını etkinleştirir. Bu doğrultuda ayak, kapanma limit sviçinin algılanması sonrasında veya mekanik stopa kadar birkaç saniye daha strokuna devam eder. Bu şekilde kapanma limit sviçlerinin müdahalesi biraz öne alınarak, kanatların stop üzerinde mükemmel hizalanması elde edilir (Fig. G, Ref. A).
1 Motor	1 motor etkin	0	0	Her iki motor (2 kanat) etkin.
			1	Sadece motor 1 (1 kanat) etkin.
oPEn in othEr dirEct.	Açılma yönü ters çevirme	0	0	Standart işleme (Bakın Fig. F, Ref. C).
			1	Standart işlemeye göre açılma yönü ters çevrilir (Bakın Fig. F, Ref. D)
SAFE 1	SAFE 1 güvenlik girişinin konfigürasyonu. 72	0	0	Phot, fotosel olarak konfigüre edilmiş giriş.
			1	Phot test, test edilmiş fotosel olarak konfigüre edilmiş giriş.
SAFE 2	SAFE 2 güvenlik girişinin konfigürasyonu. 74	6	2	Phot op, sadece açılmada etkin fotosel olarak konfigüre edilmiş giriş.
			3	Phot op test, sadece açılmada etkin test edilmiş fotosel olarak konfigüre edilmiş giriş.
SAFE 3	SAFE 3 güvenlik girişinin konfigürasyonu. 77	2	4	Phot cl, sadece kapanmada etkin fotosel olarak konfigüre edilmiş giriş.
			5	Phot cl test, sadece kapanmada etkin test edilmiş fotosel olarak konfigüre edilmiş giriş.
			6	Bar, hassas güvenlik kenarı olarak konfigüre edilmiş giriş.
SAFE 4	SAFE 4 güvenlik girişinin konfigürasyonu. 79	4	7	Bar, test edilmiş hassas güvenlik kenarı olarak konfigüre edilmiş giriş.
			8	Bar 8k2 olarak konfigüre edilmiş giriş ( <b>SAFE 3,4,5,6 üzerinde etkin değil</b> ).
			9	Bar OP olarak konfigüre edilmiş giriş, sadece açılmada etkin tersinme ile hassas güvenlik kenarı. Kapanmada hareketin durması sağlanır.
SAFE 5	SAFE 5 güvenlik girişinin konfigürasyonu. 82	0	10	Bar OP TEST olarak konfigüre edilmiş giriş, sadece açılmada etkin tersinme ile test edilmiş hassas güvenlik kenarı. Kapanmada hareketin durması sağlanır.
			11	Bar OP 8k2 olarak konfigüre edilmiş giriş, sadece açılmada etkin tersinme ile hassas güvenlik kenarı. Kapanmada hareketin durması sağlanır. <b>(SAFE 3,4,5,6 üzerinde etkin değil).</b>

## KURMA KILAVUZU

Lojik	Tanım	Default	Yapılmış ayarlamayı işaretleyin	Seçenekler
SAFE 6	SAFE 6 güvenlik girişinin konfigürasyonu. 84	6	12	Bar CL olarak konfigüre edilmiş giriş, sadece kapanmada etkin tersinme ile hassas güvenlik kenarı. Açılmada hareketin durması sağlanır.
			13	Bar CL TEST olarak konfigüre edilmiş giriş, sadece kapanmada etkin tersinme ile test edilmiş hassas güvenlik kenarı. Açılmada hareketin durması sağlanır.
			14	Bar CL 8k2olarak konfigüre edilmiş giriş, sadece kapanmada etkin tersinme ile hassas güvenlik kenarı. Açılmada hareketin durması sağlanır. <b>(SAFE 3,4,5,6 üzerinde etkin değil).</b>
ic 1	IC 1 kumanda girişinin konfigürasyonu. 61	0	0	Start E olarak konfigüre edilmiş giriş.
			1	Start I olarak konfigüre edilmiş giriş.
ic 2	IC 2 kumanda girişinin konfigürasyonu. 62	4	2	Open olarak konfigüre edilmiş giriş.
			3	Close olarak konfigüre edilmiş giriş.
ic 3	IC 3 kumanda girişinin konfigürasyonu. 64	2	4	Ped olarak konfigüre edilmiş giriş.
			5	Timer olarak konfigüre edilmiş giriş.
ic 4	IC 4 kumanda girişinin konfigürasyonu. 65	3	6	Timer Pedonale olarak konfigüre edilmiş giriş.
ich	1. Radyo kanalı kumandasının konfigürasyonu	0	0	Start E olarak konfigüre edilmiş radyo kumandası.
			1	Start I olarak konfigüre edilmiş radyo kumandası.
			2	Open olarak konfigüre edilmiş radyo kumandası.
2ch	2. Radyo kanalı kumandasının konfigürasyonu	9	3	Close olarak konfigüre edilmiş radyo kumandası.
			4	Ped olarak konfigüre edilmiş radyo kumandası.
			5	STOP olarak konfigüre edilmiş radyo kumandası.
			6	AUX0** olarak konfigüre edilmiş radyo kumandası.
3 ch	3. Radyo kanalı kumandasının konfigürasyonu	2	7	AUX1** olarak konfigüre edilmiş radyo kumandası.
			8	AUX2** olarak konfigüre edilmiş radyo kumandası.
			9	AUX3** olarak konfigüre edilmiş radyo kumandası.
4 ch	4. Radyo kanalı kumandasının konfigürasyonu	5	10	EXPO1** olarak konfigüre edilmiş radyo kumandası.
			11	EXPO2** olarak konfigüre edilmiş radyo kumandası.
RUH 0	AUX 0. 20-21 çıkışının konfigürasyonu	6	0	Çıkış monostabil Radyo Kanalı olarak konfigüre edildi
			1	SCA, Bahçe Giriş Kapısı Açık İkaz Lambası olarak konfigüre edilmiş çıkış.
RUH 1	AUX 1 çıkışının konfigürasyonu. 22-23	3	2	Kapı Işığı kumandası olarak konfigüre edilmiş çıkış.
			3	Bölge Işığı kumandası olarak konfigüre edilmiş çıkış.
			4	Merdiven ışığı olarak konfigüre edilmiş çıkış
RUH 2	AUX 2 çıkışının konfigürasyonu. 24-25	1	5	Alarm olarak konfigüre edilmiş çıkış
			6	Flaşör olarak konfigüre edilmiş çıkış
			7	Klipsli Kilit olarak konfigüre edilmiş çıkış
RUH 3	AUX 3 çıkışının konfigürasyonu. 26-27	0	8	Mıknatıslı kilit olarak konfigüre edilmiş çıkış
			9	Bakım olarak konfigüre edilmiş çıkış
			10	Flaşör ve Bakım olarak konfigüre edilmiş çıkış.
			11	Kullanılmamış
			12	Kullanılmamış
			13	Çıkış Kapı Durumu olarak konfigüre edildi
			14	Çıkış Bistabil Radyo Kanalı olarak konfigüre edildi
			15	Çıkış Zaman Ayarlı Radyo Kanalı olarak konfigüre edildi
LocH	Kilit tipi. 28-29	0	0	12V --- klipsli elektrikli kilit olarak konfigüre edilmiş çıkış.
			1	12V --- mıknatıslı elektrikli kilit olarak konfigüre edilmiş çıkış.
F IHed codE	Sabit Kod	0	0	Alıcı, rolling-code (atlamalı) modunda işlemek için konfigüre edilmiştir. Sabit Kodlu Klonlar kabul edilmez.
			1	Alıcı, sabit kod modunda işlemek için konfigüre edilmiştir. Sabit Kodlu Klonlar kabul edilir.

## KURMA KILAVUZU

D81295800101\_04

Lojik	Tanım	Default	Yapılmış ayarlamayı işaretleyin	Seçenekler
Protect Ion LEuEL	Koruma seviyesinin düzenlenmesi	0	0	A - Programlama menülerine erişmek için şifre talep edilmez B - Radyo kumandaların radyo yolu ile belleğe kaydedilmesini etkin kılar. Bu mod, kontrol paneli yakınında uygulanır ve giriş gerektirmez: - Radyo menüsü aracılığı ile standart modda önceden belleğe kaydedilmiş bir radyo kumandanın gizli tuşuna ve normal tuşuna (T1-T2-T3-T4) sırayla basın. - Belleğe kaydedilecek bir radyo kumandanın gizli tuşuna ve normal tuşuna (T1-T2-T3-T4) 10s içinde basın. Alıcı, 10s sonra programlama modundan çıkar, bu süre içinde bir önceki noktayı tekrarlayarak diğer yeni radyo kumandaları ilave etmek mümkündür. C - Klonların radyo yolu ile otomatik olarak devreye alınması etkin kılınır. Üniversal programlayıcı ile yaratılmış klonların ve programlanmış Replay'ların alıcının belleğine eklenmesini sağlar. D - Replay'ların radyo yolu ile otomatik olarak devreye alınması etkin kılınır. Programlanmış Replay'ların alıcının belleğine eklenmesini sağlar. E - U-link ağı yoluyla kart parametrelerinin tadil edilmesi mümkündür
			1	A - Programlama menülerine erişmek için şifre talep edilir. Varsayılan şifre 1234'tür. B - C - D - E fonksiyonları, 0 işlemesine göre değişikliğe uğramaz
			2	A - Programlama menülerine erişmek için şifre talep edilir. Varsayılan şifre 1234'tür. B - Radyo kumandaların radyo yolu ile belleğe kaydedilmesi devre dışı edilir. C - Klonların radyo yolu ile otomatik olarak devreye alınması devre dışı edilir. D - E fonksiyonları, 0 işlemesine göre değişikliğe uğramaz
			3	A - Programlama menülerine erişmek için şifre talep edilir. Varsayılan şifre 1234'tür. B - Radyo kumandaların radyo yolu ile belleğe kaydedilmesi devre dışı edilir. D - Replay'ların radyo yolu ile otomatik olarak devreye alınması devre dışı edilir. C - E fonksiyonları, 0 işlemesine göre değişikliğe uğramaz
			4	A - Programlama menülerine erişmek için şifre talep edilir. Varsayılan şifre 1234'tür. B - Radyo kumandaların radyo yolu ile belleğe kaydedilmesi devre dışı edilir. C - Klonların radyo yolu ile otomatik olarak devreye alınması devre dışı edilir. D - Replay'ların radyo yolu ile otomatik olarak devreye alınması devre dışı edilir. E - U-link ağı yoluyla kart parametrelerinin tadil edilmesi imkanı devre dışı edilir Radyo kumandalar, sadece özel Radyo menüsü kullanılarak belleğe kaydedilirler. ÖNEMLİ: İşbu yüksek güvenlik seviyesi, gerek istenmeyen klonlara gerekse muhtemelen mevcut radyo parazitlerine erişimi önler.
SERIAL MODE	Seri mod (Kartın, BFT ağı bağlantısında nasıl konfigüre edildiğini belirtir.)	0	0	Standart SLAVE: Kart, kumandaları/diyagnostiği/vb.'yi alır ve iletir.
			1	Standart MASTER: Kart, etkinleştirme komutlarını (START, OPEN, CLOSE, PED, STOP) diğer kartlara gönderir.
ADDRESS	Adres	0	[ ____ ]	Lokal BFT ağı bağlantısındaki kartın 0 ile 119 arası adresini belirtir. (U-LINK OPSİYONEL MODÜLLERİ paragrafına bakın)
chrono	Zaman dilimi	0	0	Lojik etkin değil
			1	Timer olarak konfigüre edilen zaman dilimini etkinleştirir
			2	Yaya Timer olarak konfigüre edilen zaman dilimini etkinleştirir
EXPI1	1-2 sayılı giriş/ çıkış genişletme kartındaki EXPI1 girişinin konfigürasyonu	1	0	Start E kumandası olarak konfigüre edilmiş giriş.
			1	Start I kumandası olarak konfigüre edilmiş giriş.
			2	Open kumandası olarak konfigüre edilmiş giriş.
			3	Close kumandası olarak konfigüre edilmiş giriş.
			4	Ped kumandası olarak konfigüre edilmiş giriş.
			5	Timer kumandası olarak konfigüre edilmiş giriş.
			6	Timer Pedonale kumandası olarak konfigüre edilmiş giriş.
			7	Phot güvenliği olarak konfigüre edilmiş giriş, fotosel.
			8	Phot op güvenliği olarak konfigüre edilmiş giriş, fotosel sadece açılmada etkin .
			9	Phot cl güvenliği olarak konfigüre edilmiş giriş, fotosel sadece kapanmada etkin.
			10	Bar, güvenliği olarak konfigüre edilmiş giriş, hassas güvenlik kenarı.
			11	Bar OP güvenliği olarak konfigüre edilmiş giriş, sadece açılmada etkin tersinme ile hassas güvenlik kenarı, kapanmada hareketin durması sağlanır.
			12	Bar CL güvenliği olarak konfigüre edilmiş giriş, sadece kapanmada etkin tersinme ile hassas güvenlik kenarı, açılmada hareketin durması sağlanır.
			13	Phot test güvenliği olarak konfigüre edilmiş giriş, fotosel test edilmiş. Giriş/ çıkış genişletme kartının 3 sayılı girişi (EXPI2), otomatik olarak EXPFAULT1, güvenlik cihazları test girişine anahtarlanır.
			14	Phot op test güvenliği olarak konfigüre edilmiş giriş, test edilmiş fotosel sadece açılmada etkin. Giriş/ çıkış genişletme kartının 3 sayılı girişi (EXPI2), otomatik olarak EXPFAULT1, güvenlik cihazları test girişine anahtarlanır.
			15	Phot cl test güvenliği olarak konfigüre edilmiş giriş, test edilmiş fotosel sadece kapanmada etkin.Giriş/ çıkış genişletme kartının 3 sayılı girişi (EXPI2), otomatik olarak EXPFAULT1, güvenlik cihazları test girişine anahtarlanır.
			16	Bar güvenliği olarak konfigüre edilmiş giriş, test edilmiş hassas güvenlik kenarı. Giriş/ çıkış genişletme kartının 3 sayılı girişi (EXPI2), otomatik olarak EXPFAULT1, güvenlik cihazları test girişine anahtarlanır.
			17	Bar OP test güvenliği olarak konfigüre edilmiş giriş, sadece açılmada etkin tersinme ile test edilmiş hassas güvenlik kenarı, kapanmada hareketin durması sağlanır. Giriş/ çıkış genişletme kartının 3 sayılı girişi (EXPI2), otomatik olarak EXPFAULT1, güvenlik cihazları test girişine anahtarlanır.
18	Bar CL test güvenliği olarak konfigüre edilmiş giriş, sadece kapanmada etkin tersinme ile test edilmiş hassas güvenlik kenarı, açılmada hareketin durması sağlanır. Giriş/ çıkış genişletme kartının 3 sayılı girişi (EXPI2), otomatik olarak EXPFAULT1, güvenlik cihazları test girişine dönüştürülür.			

## KURMA KILAVUZU

Lojik	Tanım	Default	Yapılmış ayarlamayı işaretleyin	Seçenekler
EHP12	1-3 sayılı giriş/ çıkış genişletme kartındaki EXPI2 girişinin konfigürasyonu	0	0	Start E kumandası olarak konfigüre edilmiş giriş.
			1	Start I kumandası olarak konfigüre edilmiş giriş.
			2	Open kumandası olarak konfigüre edilmiş giriş.
			3	Close kumandası olarak konfigüre edilmiş giriş.
			4	Ped kumandası olarak konfigüre edilmiş giriş.
			5	Timer kumandası olarak konfigüre edilmiş giriş.
			6	Timer Pedonale kumandası olarak konfigüre edilmiş giriş.
			7	Phot güvenliği olarak konfigüre edilmiş giriş, fotosel.
			8	Phot op güvenliği olarak konfigüre edilmiş giriş, fotosel sadece açılmada etkin .
			9	Phot cl güvenliği olarak konfigüre edilmiş giriş, fotosel sadece kapanmada etkin.
			10	Bar, güvenliği olarak konfigüre edilmiş giriş, hassas güvenlik kenarı.
			11	Bar OP güvenliği olarak konfigüre edilmiş giriş, sadece açılmada etkin tersinme ile test edilmiş hassas güvenlik kenarı, kapanmada hareketin durması sağlanır.
12	Bar CL güvenliği olarak konfigüre edilmiş giriş, sadece kapanmada etkin hassas güvenlik kenarı, açılmada hareketin durması sağlanır.			
EHP01	4-5 sayılı giriş/ çıkış genişletme kartındaki EXPO2 çıkışının konfigürasyonu	11	0	Çıkış monostabil Radyo Kanalı olarak konfigüre edildi
			1	SCA, Bahçe Giriş Kapısı Açık İkaz Lambası olarak konfigüre edilmiş çıkış.
			2	Kapı Işığı kumandası olarak konfigüre edilmiş çıkış.
			3	Bölge Işığı kumandası olarak konfigüre edilmiş çıkış.
			4	Merdiven ışığı olarak konfigüre edilmiş çıkış.
5	Alarm olarak konfigüre edilmiş çıkış.			
EHP02	6-7 sayılı giriş/ çıkış genişletme kartındaki EXPO2 çıkışının konfigürasyonu	11	6	Flaşör olarak konfigüre edilmiş çıkış.
			7	Klipsli kilit olarak konfigüre edilmiş çıkış.
			8	Mıknatıslı Kilit olarak konfigüre edilmiş çıkış.
			9	Bakım olarak konfigüre edilmiş çıkış.
			10	Flaşör ve Bakım olarak konfigüre edilmiş çıkış.
			11	TLB kartlı Trafik Lambası Yönetimi olarak konfigüre edilmiş çıkış.
			12	Kullanılmamış
			13	Çıkış Kapı Durumu olarak konfigüre edildi
14	Çıkış Bistabil Radyo Kanalı olarak konfigüre edildi			
15	Çıkış Zaman Ayarlı Radyo Kanalı olarak konfigüre edildi			
EtrAFF1c LIGHt PrEFLASHInG	Trafik lambası ön yanıp sönmesi	0	0	Ön yanıp sönme devre dışı.
			1	Manevra başlangıcında 3 saniye boyunca yanıp sönen kırmızı ışıklar.
EtrAFF1c LIGHt rEd LAMP ALARMS on	Sabit kırmızı trafik lambası	0	0	Kapalı giriş kapısı ile sönük kırmızı ışıklar.
			1	Kapalı giriş kapısı ile yanık kırmızı ışıklar.

## Radyo kanalı kumandalarının konfigürasyonu

Lojik CH= 0 - Start E olarak konfigüre edilmiş kumanda. Lojik MOV uyarınca işleme. SLEP-bY-SLEP POUERnE. Trafik lambası işletmesi için dış start.
Lojik CH= 1 - Start I olarak konfigüre edilmiş kumanda.. Lojik MOV uyarınca işleme. SLEP-bY-SLEP POUERnE. Trafik lambası işletmesi için iç start.
Lojik CH= 2 - Open olarak konfigüre edilmiş kumanda.. Kumanda, bir açma gerçekleştirir.
Lojik CH= 3 - Close olarak konfigüre edilmiş kumanda.. Kumanda, bir kapatma gerçekleştirir.
Lojik CH= 4 - Ped olarak konfigüre edilmiş kumanda. Kumanda, kısmi bir yaya girişi açma gerçekleştirir. Lojik MOV uyarınca işleme. SLEP-bY-SLEP POUERnE
Lojik CH= 5- STOP olarak konfigüre edilmiş kumanda.. Komut bir Stop gerçekleştirir
Lojik CH= 6- AUX0 olarak konfigüre edilmiş kumanda.. (**) Kumanda AUX0 çıkışını etkinleştirir.
Lojik CH= 7- AUX1 olarak konfigüre edilmiş kumanda.. (**) Kumanda AUX1 çıkışını etkinleştirir.
Lojik CH= 8- AUX2 olarak konfigüre edilmiş kumanda.. (**) Kumanda AUX2 çıkışını etkinleştirir.
Lojik CH= 9- AUX3 olarak konfigüre edilmiş kumanda.. (**) Kumanda AUX3 çıkışını etkinleştirir.
Lojik CH= 10- EXPO1 olarak konfigüre edilmiş kumanda.. (**) Kumanda EXPO1 çıkışını etkinleştirir.
Lojik CH= 11- EXPO2 olarak konfigüre edilmiş kumanda.. (**) Kumanda EXPO2 çıkışını etkinleştirir.

(\*\*) Sadece çıkış Monostabil Radyo Kanalı, Kapı Işığı, Alan Işığı, Merdiven Işığı, Bistabil Radyo Kanalı veya Zaman Ayarlı Radyo Kanalı gibi konfigüre edilmiş ise etkinleştirir.



## KURMA KILAVUZU

TABLO "C" - RADYO MENÜSÜ (r-Rd io)

Lojik	Tanım
Rdd 1ch	<b>1ch tuşu ekle</b> Arzu edilen tuşu, 1. radyo kanalı kumandasına eşleştirir.
Rdd 2ch	<b>2ch tuşu ekle</b> Arzu edilen tuşu, 2. radyo kanalı kumandasına eşleştirir.
Rdd 3ch	<b>3ch tuşu ekle</b> Arzu edilen tuşu, 3. radyo kanalı kumandasına eşleştirir.
Rdd 4ch	<b>4ch tuşu ekle</b> Arzu edilen tuşu, 4. radyo kanalı kumandasına eşleştirir.
ErRSE 1	<b>Tek radyo kumandayı sil</b> Bir radyo kumanda kaldır (klon veya replay devre dışı bırakılırsa). Silinecek radyo kumandayı seçmek için pozisyonu yazınız veya silinecek radyo kumanda tuşuna basınız (pozisyon gösterilecektir).
ErRSE 64	<b>Listeyi Sil</b>  <b>DİKKAT!</b> Bütün kaydedilmiş radyo kumandaları, alıcının hafızasından tamamen siler.
cod rH	<b>Alıcı kodu okuma</b> Radyo kumandaların klonlanması için gerekli alıcı kodunu görüntüler.



**BFT Spa** [www.bft-automation.com](http://www.bft-automation.com)

Via Lago di Vico, 44 **ITALY**  
36015 Schio (VI)  
T +39 0445 69 65 11  
F +39 0445 69 65 22



**SPAIN** [www.bftautomatismos.com](http://www.bftautomatismos.com)

**BFT GROUP ITALIBERICA DE AUTOMATISMOS S.L.**  
08401 Granollers - (Barcelona)

**FRANCE** [www.bft-france.com](http://www.bft-france.com)

**AUTOMATISMES BFT FRANCE**  
69800 Saint Priest

**GERMANY** [www.bft-torantriebe.de](http://www.bft-torantriebe.de)

**BFT TORANTRIEBSSYSTEME GmbH**  
90522 Oberasbach

**BENELUX** [www.bftbenelux.be](http://www.bftbenelux.be)

**BFT BENELUX SA**  
1400 Nivelles

**UNITED KINGDOM** [www.bft.co.uk](http://www.bft.co.uk)

**-BFT Automation UK Limited**  
Unit C2-C3, The Embankment Business Park, Vale Road, Heaton Mersey, Stockport, SK4 3GL

**-BFT Automation (South) Limited**

Enterprise House, Murdock Road, Dorcan, Swindon, SN3 5HY

**PORTUGAL** [www.bftportugal.com](http://www.bftportugal.com)

**BFT SA - COMERCIO DE AUTOMATISMOS E MATERIAL DE SEGURANCIA**  
3026-901 Coimbra

**POLAND** [www.bft.pl](http://www.bft.pl)

**BFT POLSKA SP.ZO.O.**  
Marecka 49, 05-220 Zielonka

**IRELAND** [www.bftautomation.ie](http://www.bftautomation.ie)

**BFT AUTOMATION LTD**  
Unit D3, City Link Business Park, Old Naas Road, Dublin 12

**CROATIA** [www.bft.hr](http://www.bft.hr)

**BFT ADRIA D.O.O.**  
51218 Drazice (Rijeka)

**CZECH REPUBLIC** [www.bft.it](http://www.bft.it)

**BFT CZ S.R.O.**  
Praha

**TURKEY** [www.bftotomasyon.com.tr](http://www.bftotomasyon.com.tr)

**BFT OTOMATIK KAPI SISTEMELERI SANAY VE**  
Istanbul

**RUSSIA** [www.bftus.ru](http://www.bftus.ru)

**BFT RUSSIA**  
111020 Moscow

**AUSTRALIA** [www.bftaustralia.com.au](http://www.bftaustralia.com.au)

**BFT AUTOMATION AUSTRALIA PTY LTD**  
Wetherill Park (Sydney)

**U.S.A.** [www.bft-usa.com](http://www.bft-usa.com)

**BFT USA**  
Boca Raton

**CHINA** [www.bft-china.cn](http://www.bft-china.cn)

**BFT CHINA**  
Shanghai 200072

**UAE** [www.bftme.ae](http://www.bftme.ae)

**BFT Middle East FZCO**  
Dubai