

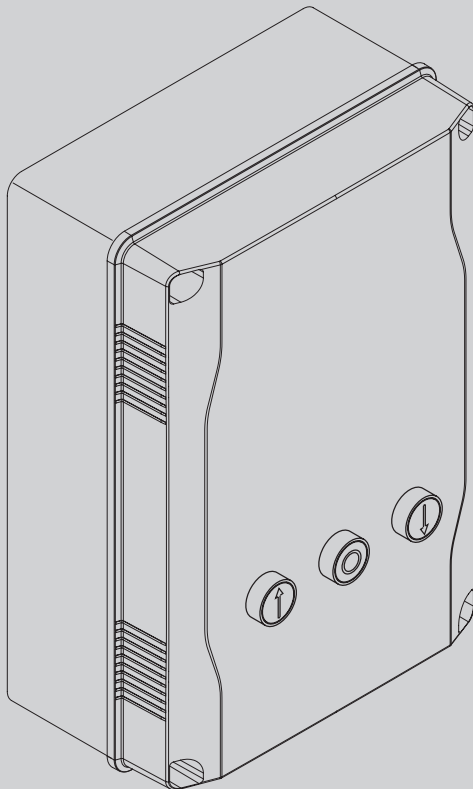

D811849 00101\_02 28-03-14

QUADRO DE COMANDO  
ΠΙΝΑΚΑΣ ΧΕΙΡΙΣΜΟΥ  
PANEL STEROWANIA  
ЩИТ УПРАВЛЕНИЯ  
ŘÍDÍČÍ JEDNOTKA  
KONTROL PANELI



INSTRUÇÕES DE USO E DE INSTALAÇÃO  
ΟΔΗΓΙΕΣ ΧΡΗΣΗΣ ΚΑΙ ΕΓΚΑΤΑΣΤΑΣΗΣ  
INSTRUKCJA UŻYTKOWANIA I INSTALACJI  
РУКОВОДСТВО ПО УСТАНОВКЕ И ЭКСПЛУАТАЦИИ  
NAVOD K OBSLUZE A INSTALACI  
KULLANIM VE MONTAJ BİLGİLERİ

# LEO B CBB 3 400 W01

## U-link



AZIENDA CON SISTEMA DI GESTIONE  
INTEGRATO CERTIFICATO DA DNV  
= UNI EN ISO 9001:2008 =  
UNI EN ISO 14001:2004



**Atenção!** Ler atentamente as "Instruções" que se encontram no interior! **Προσοχή!** Διαβάστε με προσοχή τις "Προειδοποιήσεις" στο εσωτερικό! **Uwaga!** Należy uważnie przeczytać "Ostrzeżenia" w środku! **Внимание!** Внимательно прочтите находящиеся внутри "Инструкции"! **Varování!** Přečtěte si pozorně kapitulu "Upozornění"! **Dikkat!** İçinde bulunan "Uyarıları" dikkatle okuyunuz!

# INSTALAÇÃO RÁPIDA - ΓΡΗΓΟΡΗ ΕΓΚΑΤΑΣΤΑΣΗ - SZYBKA INSTALACJA БЫСТРЫЙ МОНТАЖ - RYCHLÁ INSTALACE - HIZLI KURMA

D811849 00101\_02

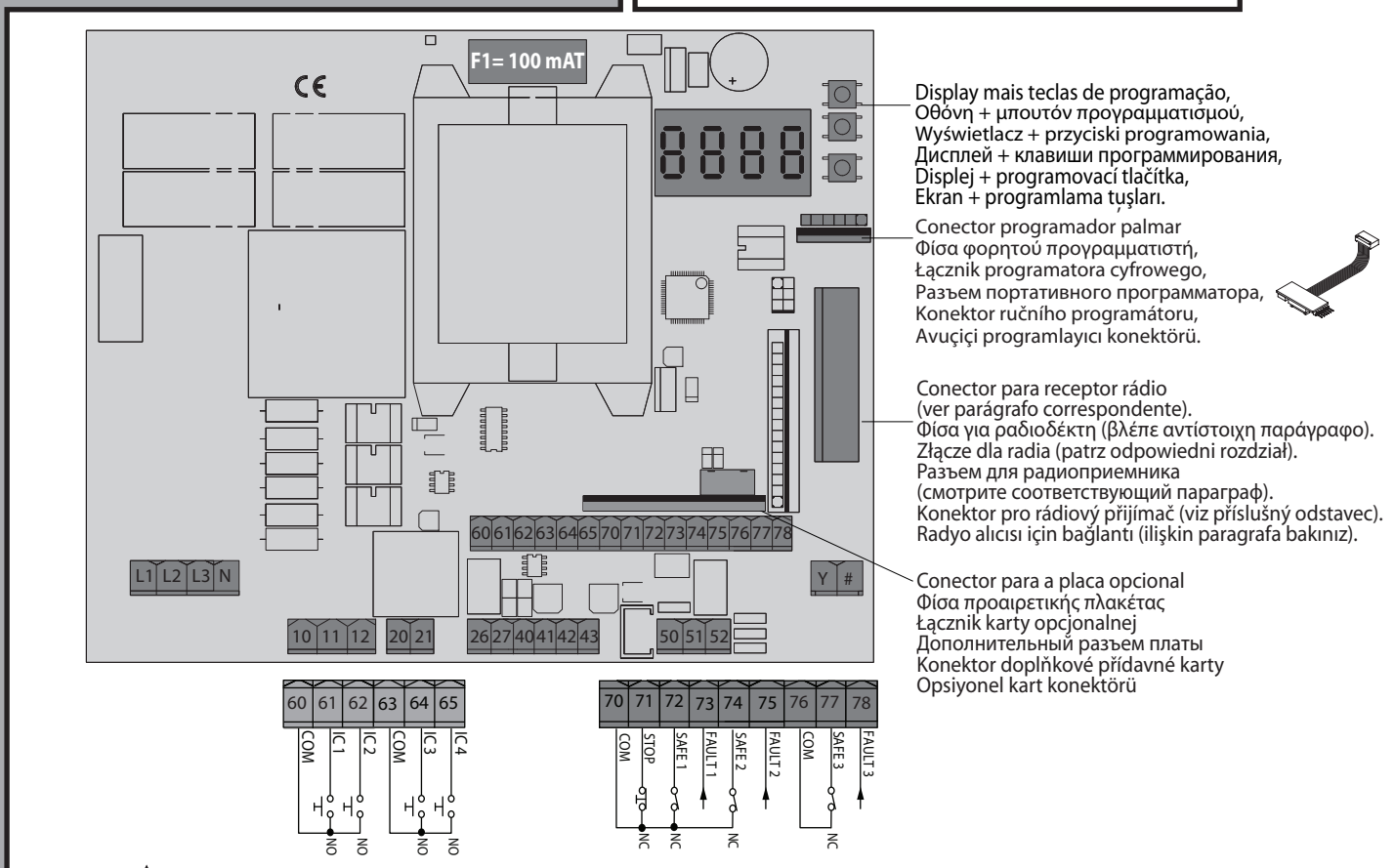
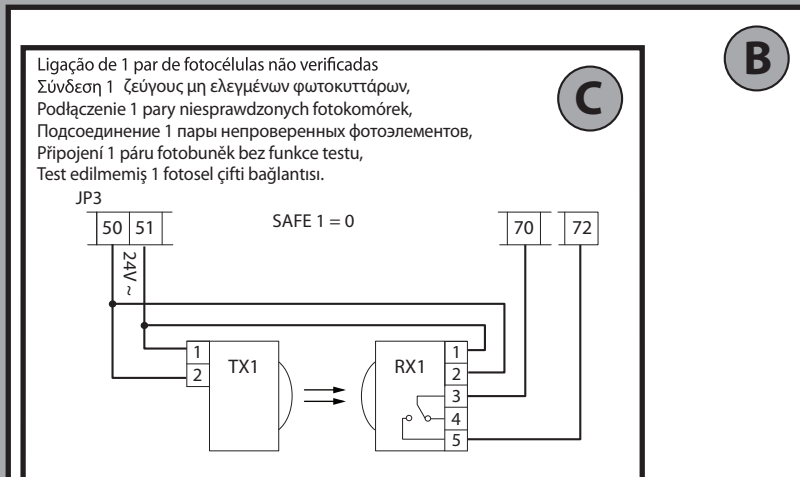
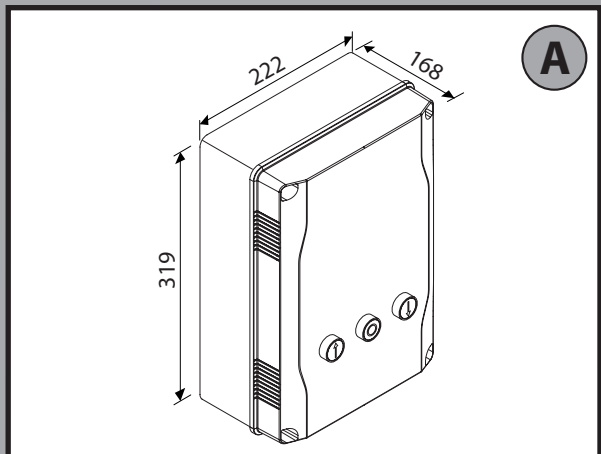

- Display mais teclas de programação, Οθόνη + μπουτόν προγραμματισμού, Wyświetlacz + przyciski programowania, Дисплей + клавиши программирования, Displej + programovací tlačítka, Ekran + programlama tuşları.
- Conector programador palmar. Φίσα φορητού προγραμματιστή, łącznik programatora cyfrowego, Разъем портативного программатора, Konektor ručného programátoru, Avuçiçi programlayıcı konektörü.
- Conector para receptor rádio (ver parágrafo correspondente). Φίσα για ραδιοδέκτη (βλέπε αντίστοιχη παράγραφο). Złącze dla radia (patrz odpowiedni rozdział). Разъем для радиоприемника параграф). Konektor pro rádiový přijímač (viz příslušný odstavec). Radyo alıcısı için bağlantı (ilişkin paragrafa bakınız).
- Conector para a placa opcional. Φίσα προαιρετικής πλακέτας, łącznik karty opcjonalnej, Дополнительный разъем платы, Konektor doplňkové přídavné karty, Opsiyonel kart konektörü.

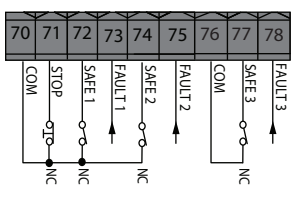
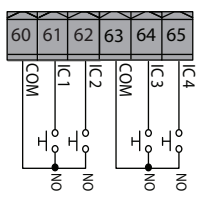

**⚠**  
**Fusíveis / Ασφάλειες**  
**Bezpieczniki / Предохранители**  
**Pojistky / Sigortalar**  
**3 x 10x38 2A 500V "aM"**

Comandos / Χειριστήρια  
 Przyciski sterownicze  
 Управления / Ovládání  
 Kumandalar

Disp. segurança  
 Ασφάλειες  
 Zabezpieczenia  
 Предохранительные устройства  
 Bezpečnostní zařízení  
 Güvenlik düzenleri

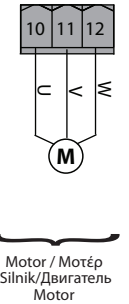
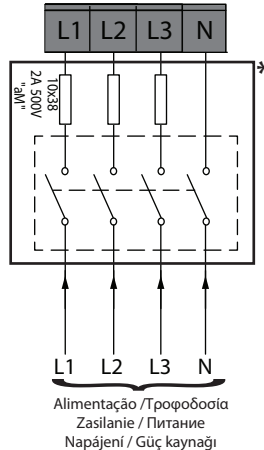

\* Não fornecido com o equipamento  
 δεν περιλαμβάνονται  
 Nie dostarczane na wyposażeniu  
 не идут в комплекте  
 Není součástí dodávky  
 Tedarik dışı

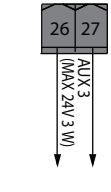
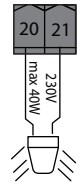

AUX

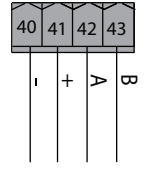

Entradas encoder  
 Είσοδοι τερματικών encoder  
 Wejścia wyłącznika enkodera  
 Входы концевого энкодера  
 Vstupy konc.enkodéru  
 Encoder girişleri

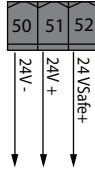

Alimentação acessórios  
 Τροφοδοσία εξαρτημάτων  
 Zasilanie obwodów dodatkowych  
 Питание дополнительных устройств  
 Napájení příslušenství  
 Aksesuar beslemesi



Antena  
 Κεραία  
 Antena  
 Антенна  
 Anténa  
 Anten

**REGULAÇÃO DO FIM-DE-CURSO, ΡΥΘΜΙΣΗ ΤΕΡΜΑΤΙΚΟΥ, REGULACJA WYŁĄCZNIKA KRAŃCOWEGO, НАЛАДКА КОНЦЕВОГО ВЫКЛЮЧАТЕЛЯ, SEŘÍZENÍ KONCOVÝCH SPÍNAČŮ, LÍMIT ŠALTERŮ AYARI**

**D**

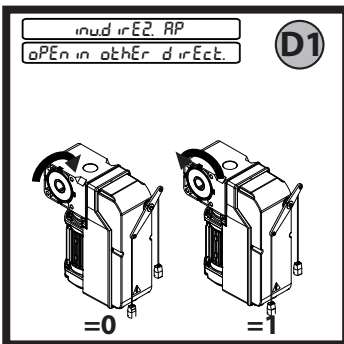
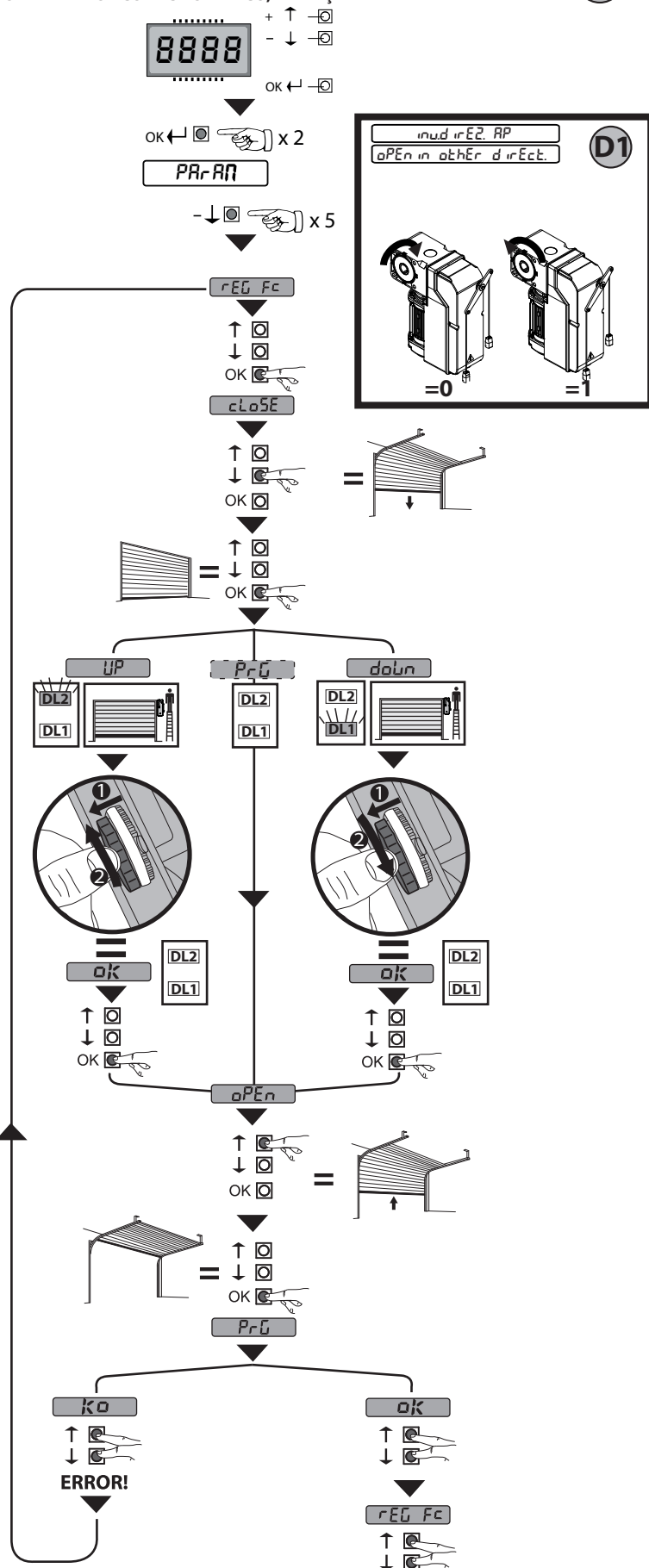

**AUTOSET BINÁRIO ABERTURA-FECHO**  
**ΑΥΤΟΡΡΥΘΜΙΣΗ ΡΟΤΗΣ ΑΝΟΙΓΜΑΤΟΣ - ΚΛΕΙΣΙΜΑΤΟΣ**  
**AUTOMATYCZNE USTAWIANIE SIŁY OTWIERANIA-ZAMYKANIA**  
**АВТОМАТИЧЕСКАЯ НАСТРОЙКА ОТКРЫТИЯ-ЗАКРЫТИЯ**  
**SAMONASTAVENÍ MOMENTU OTVÍRÁNÍ - ZAVÍRÁNÍ**  
**AÇMA - KAPAMA TORKU OTOMATİK AYARI**

**E**

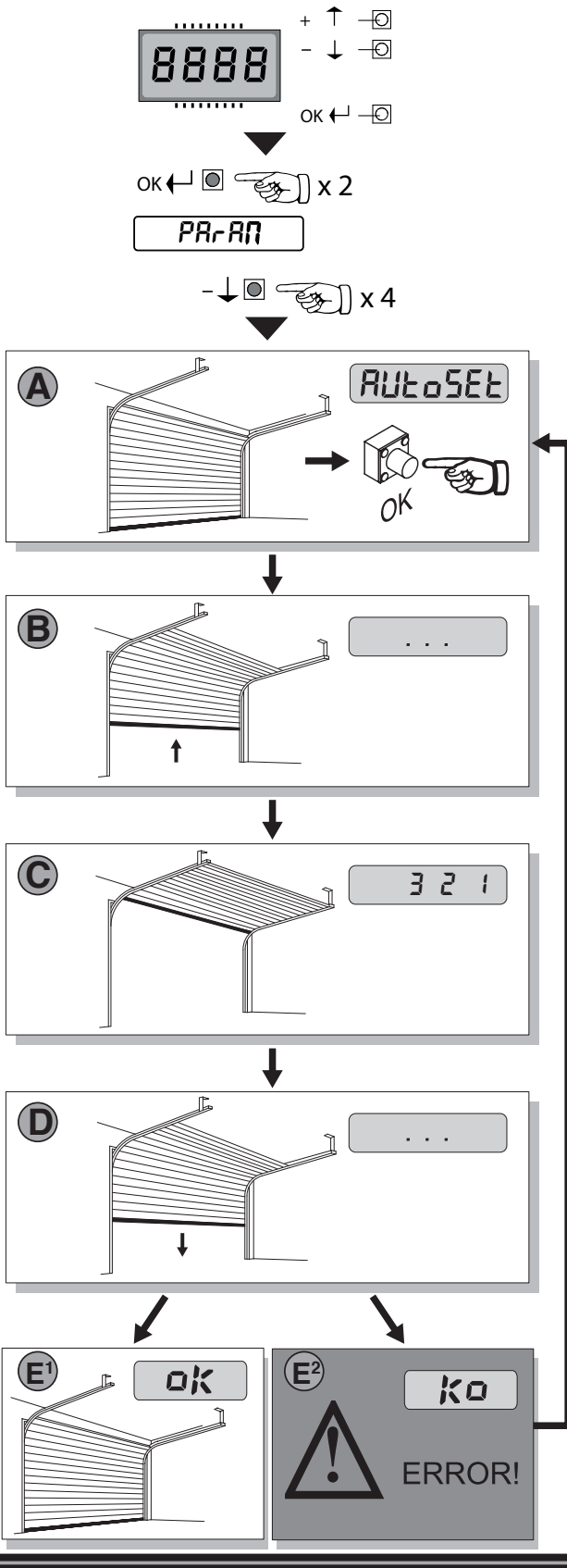

Os fins-de-curso adaptar-se-ão automaticamente depois de 3 manobras completas após a regulação dos mesmos. Τα τερματικά διαδρομής, ύστερα από τη ρύθμισή τους, θα προσαρμοστούν αυτόματα μετά από 3 πλήρη κύκλους. Wyłączniki krańcowe dostosują się automatycznie po wykonaniu 3 kompletnych cykli od momentu ich wyregulowania. Концевые выключатели подгонятся автоматически после 3-х полных маневров с момента их регулировки. Koncové spínače se upraví automaticky po 3 kompletních operacích od jejich seřízení. Limit siviçleri, ayarlanmalarından sonra gerçekleştirilecek 3 tam manevra sonrasında otomatik olarak uyarlanacaklardır.

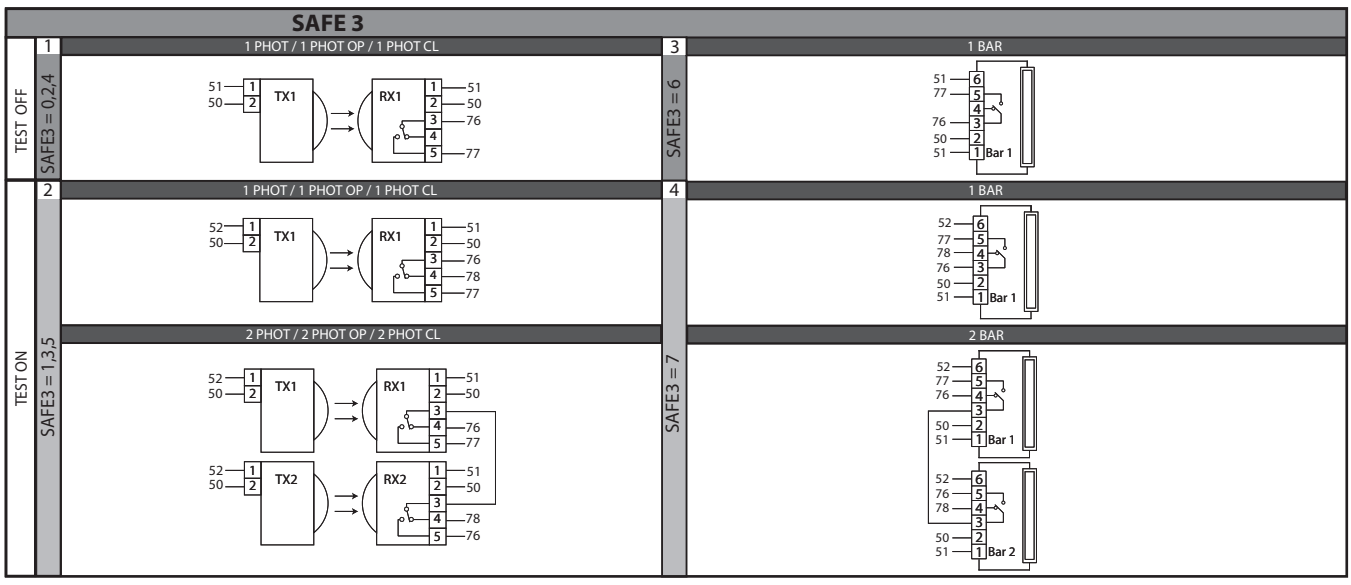
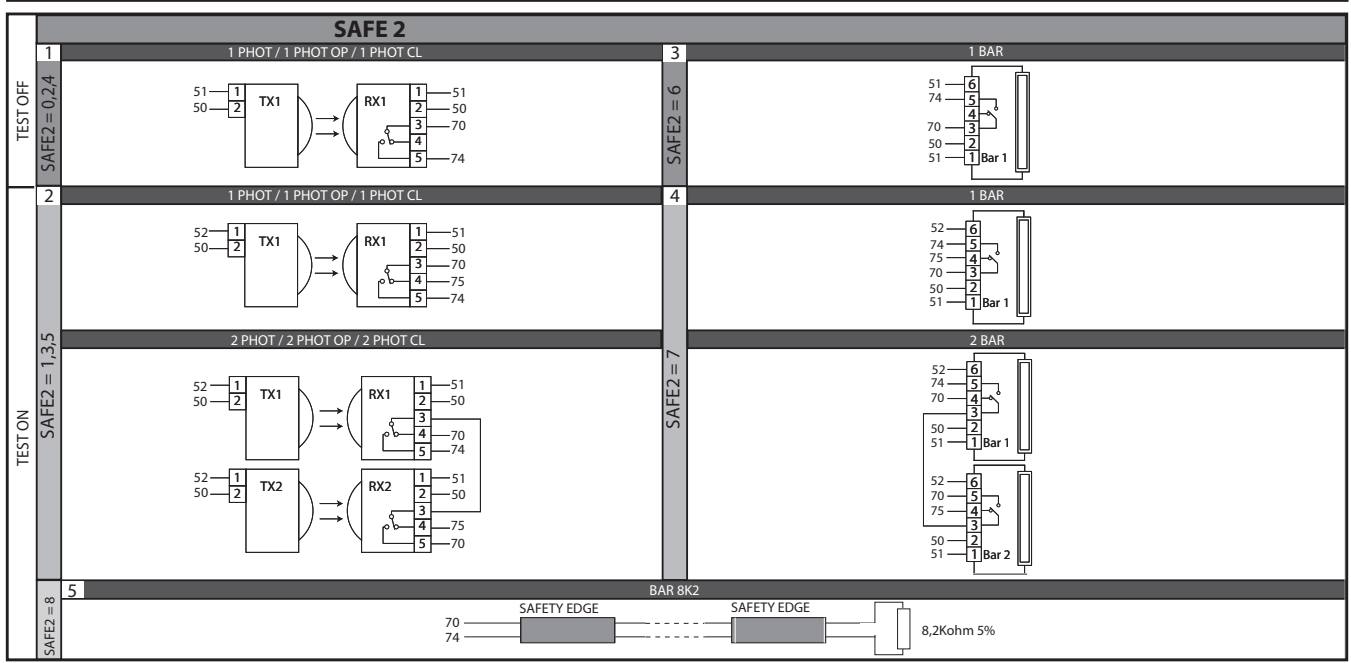
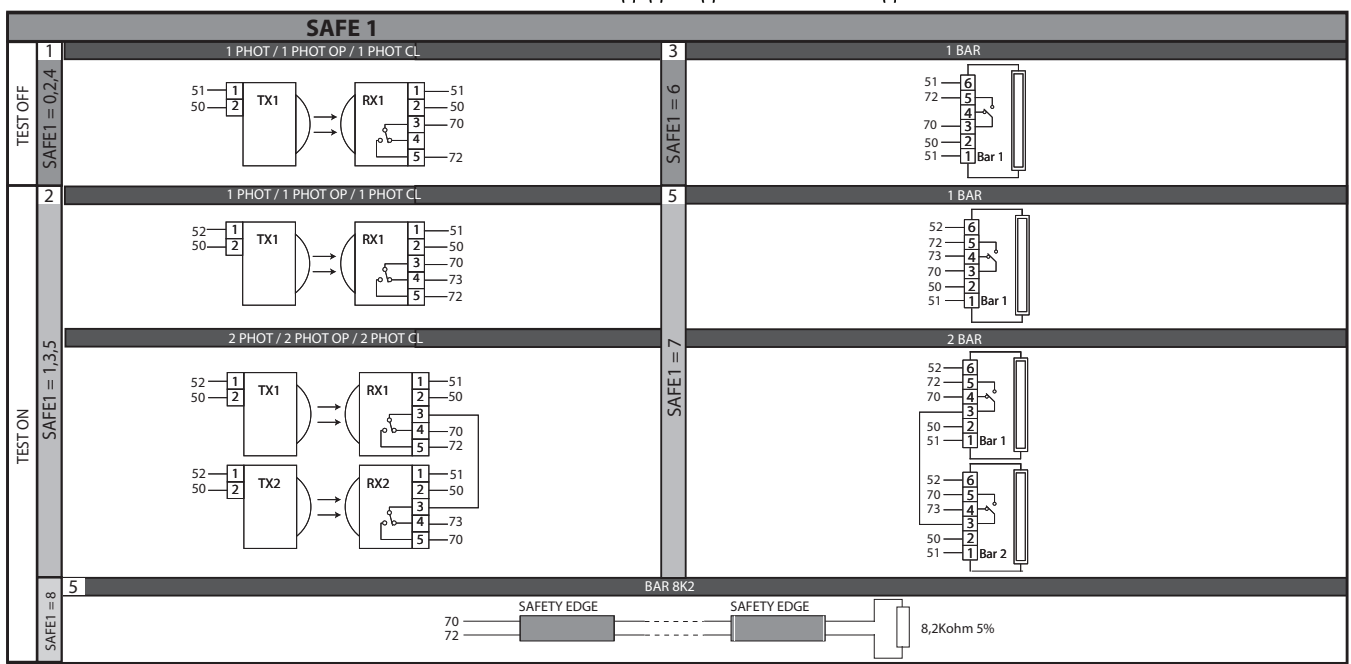
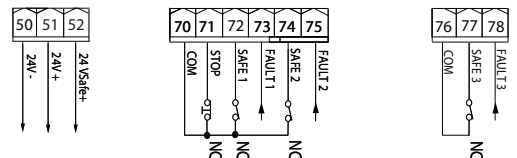

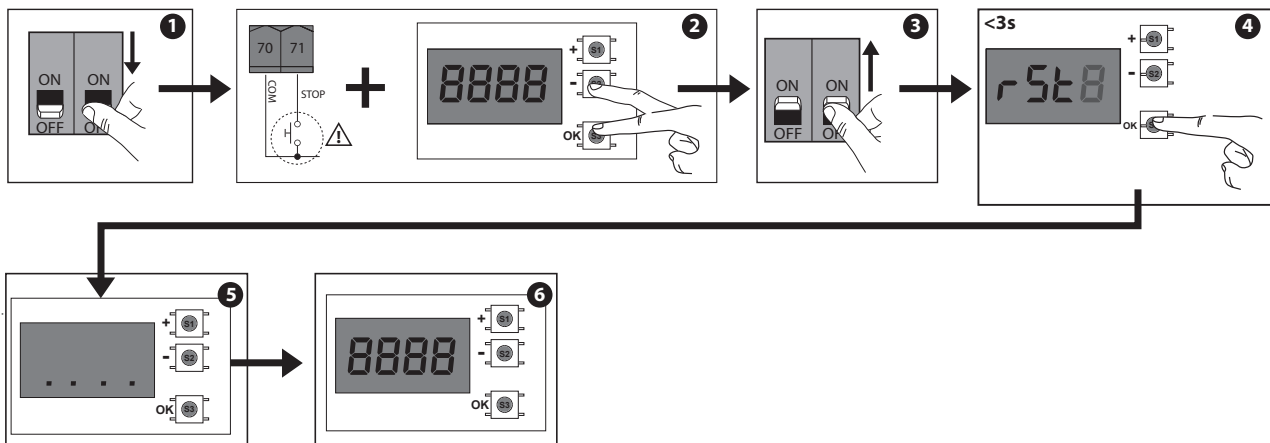

# ACESSO AOS MENUS Fig. 1

D811849 00101\_02

\*\*\* Introdução da password.  
Pedido com lógica Nível de  
Proteção definida para 1, 2, 3, 4

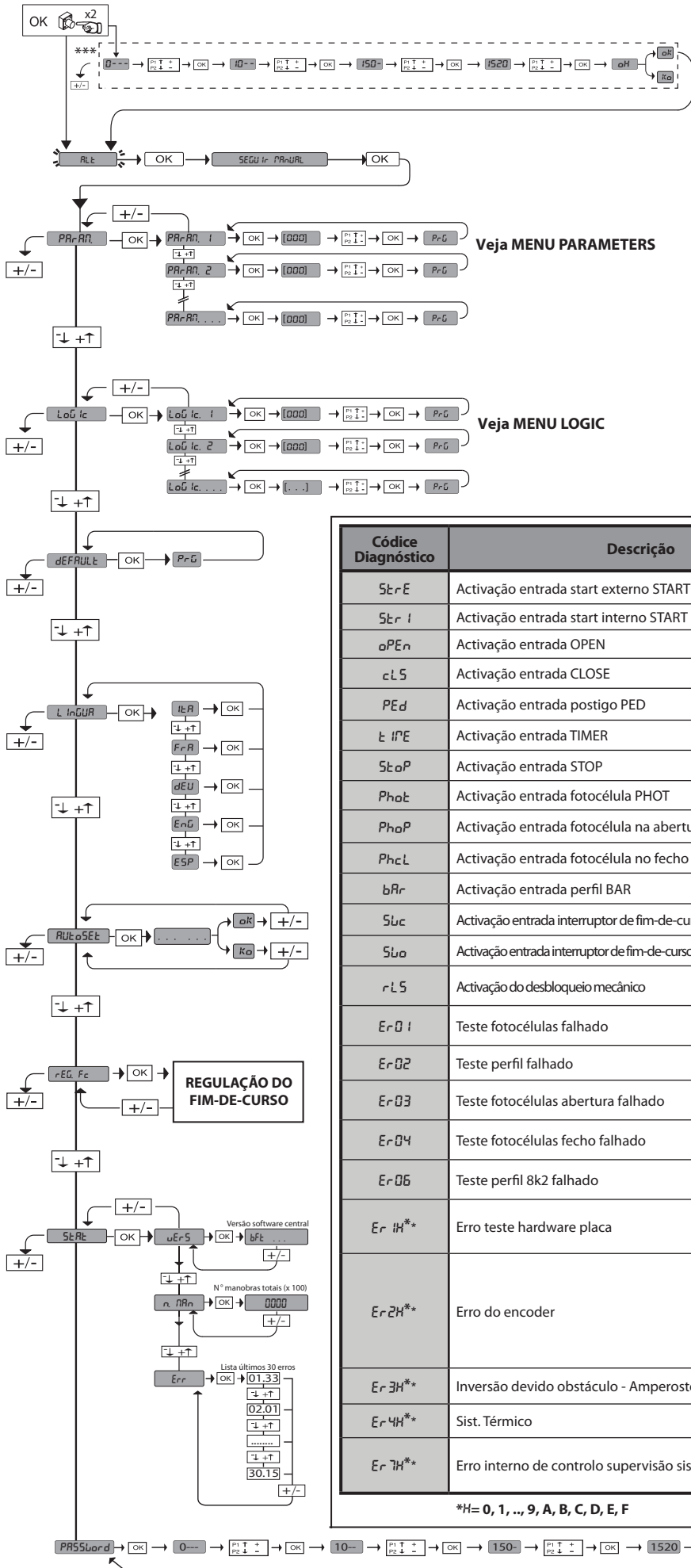

**LEGENDA**

- + ↑ Desloca para cima
- ↓ Desloca para baixo
- OK ↵ Pressionar tecla OK (Enter/confirmação)
- +/- Voltar para o menu anterior

35.40

- Limite obstáculo
- Força instantânea motor

Códice Diagnóstico	Descrição	Notas
StRE	Activação entrada start externo START E	
StRI	Activação entrada start interno START I	
oPEn	Activação entrada OPEN	
cLS	Activação entrada CLOSE	
PEd	Activação entrada postigo PED	
tIPE	Activação entrada TIMER	
StoP	Activação entrada STOP	
PhoL	Activação entrada fotocélula PHOT	
PhoP	Activação entrada fotocélula na abertura PHOT OP	
PhcL	Activação entrada fotocélula no fecho PHOT CL	
bAr	Activação entrada perfil BAR	
SuC	Activação entrada interruptor de fim-de-curso fecho do motor SWC	
SuO	Activação entrada interruptor de fim-de-curso abertura do motor SWO	
rLS	Activação do desbloqueio mecânico	Verificar a posição do desbloqueio
Er01	Teste fotocélulas falhado	Verificar ligação fotocélulas e/ou definições lógicas
Er02	Teste perfil falhado	Verificar ligação perfis e/ou definições lógicas
Er03	Teste fotocélulas abertura falhado	verificar ligação fotocélulas e/ou definições parâmetros/lógicas
Er04	Teste fotocélulas fecho falhado	verificar ligação fotocélulas e/ou definições parâmetros/lógicas
Er05	Teste perfil 8k2 falhado	Verificar ligação perfis e/ou definições parâmetros/lógicas
Er1H**	Erro teste hardware placa	- Verificar ligações ao motor - Problemas hardware na placa (contactar a assistência técnica)
Er2H**	Erro do encoder	- Cabos de alimentação do motor ou do sinal encoder invertidos/desligados. - Inverter 2 fases na botoneira de alimentação - O movimento do actuador resulta demasiado lento ou parado em relação ao funcionamento programado.
Er3H**	Inversão devido obstáculo - Amperostop	Verificar eventuais obstáculos ao longo do percurso
Er4H**	Sist. Térmico	Aguardar o arrefecimento do automatismo
Er7H**	Erro interno de controlo supervisão sistema.	Tentar desligar e reacender a placa. Se o problema persiste deve-se contactar a assistência técnica.

\*H= 0, 1, ..., 9, A, B, C, D, E, F

**ATENÇÃO! Instruções importantes relativas à segurança. Ler e seguir com atenção todas as advertências e as instruções que acompanham este produto pois que uma instalação errada pode causar danos a pessoas, animais ou coisas. As advertências e as instruções fornecem indicações importantes relativas à segurança, à instalação, ao uso e à manutenção. Guarde as instruções para anexá-las ao fascículo técnico e para consultas futuras.**

### SEGURANÇA GERAL

Este produto foi projectado e construído exclusivamente para o uso indicado nesta documentação. Usos diversos do indicado poderiam constituir fonte de danos para o produto e fonte de perigo.

- Os elementos construtivos da máquina e a instalação devem estar em conformidade com as seguintes Directivas Europeias, quando aplicáveis: 2004/108/CE, 2006/95/CE, 2006/42/CE, 99/05/CE e respectivas modificações sucessivas. Para todos os Países extra Comunitários, além das normas nacionais vigentes, para se obter um bom nível de segurança também é oportuno respeitar as normas de segurança indicadas.
- O Fabricante deste produto (doravante "Empresa") declina toda e qualquer responsabilidade derivante de um uso impróprio ou diferente daquele para o qual está destinado e indicado nesta documentação, assim como, pelo incumprimento da Boa Técnica na construção dos sistemas de fecho (portas, portões, etc.) assim como pelas deformações que poderiam ocorrer durante o uso.
- A instalação deve ser efectuada por pessoal qualificado (instalador profissional, de acordo com EN12635) no respeito das prescrições de Boa Técnica e das normas vigentes.
- Antes de instalar o produto deve-se efectuar todas as modificações estruturais relativas à realização das barreiras de segurança e à protecção ou segregação de todas as zonas de esmagamento, tesourada, arrastamento e de perigo em geral, de acordo com o previsto pelas normas EN 12604 e 12453 ou eventuais normas locais de instalação. Verificar que a estrutura existente possua os requisitos necessários de robustez e estabilidade.
- Antes de iniciar a instalação deve-se verificar que o produto esteja intacto.
- A Empresa não é responsável pelo desrespeito da Boa técnica na construção e manutenção dos caixilhos a motorizar, assim como pelas deformações que podem ocorrer durante a utilização.
- Verificar que o intervalo de temperatura declarado seja compatível com o local destinado para a instalação do automatismo.
- Não instalar o produto em atmosfera explosiva: a presença de gases ou fumos inflamáveis constitui um grave perigo para a segurança.
- Interromper a alimentação eléctrica antes de efectuar qualquer intervenção na instalação. Desligar também eventuais baterias tampão se presentes.
- Antes de ligar a alimentação eléctrica, acertar-se de que os dados nominais correspondam aos da rede de distribuição eléctrica e que a montante da instalação eléctrica haja um interruptor diferencial e uma protecção contra as sobrecorrentes adequadas. Prever na rede de alimentação da automação, um interruptor ou um magnetotérmico omnipolar que permita a desconexão completa nas condições da categoria de sobretensão III.
- Verificar que a montante da rede de alimentação haja um interruptor diferencial com limiar de intervenção não superior a 0,03A, e ao previsto pelas normas vigentes.
- Verificar que a instalação de terra seja realizada correctamente: ligar à terra todas as partes metálicas do fecho (porta, portões, etc.) e todos os componentes da instalação equipados de borne de terra.
- A instalação deve ser feita utilizando dispositivos de segurança e comandos em conformidade com a normativa europeia EN 12978 e EN12453.
- As forças de impacto podem ser reduzidas através da utilização de bordas deformáveis.
- No caso em que as forças de impacto superem os valores previstos pelas normas, aplicar dispositivos electrosensíveis ou sensíveis à pressão.
- Aplicar todos os dispositivos de segurança (fotocélulas, perfis sensíveis, etc.) necessários para proteger a área de perigos de esmagamento, arrastamento, tesourada. Ter em consideração as normativas e as directivas em vigor, os critérios da Boa Técnica, a utilização, o ambiente de instalação, a lógica de funcionamento do sistema e as forças desenvolvidas pelo automatismo.
- Aplicar os sinais previstos pelas normativas vigentes para localizar as zonas perigosas (os riscos residuais). Cada instalação deve ser identificada de modo visível de acordo com o prescrito pela EN13241-1.
- Após ter-se terminado a instalação, deve-se aplicar uma placa de identificação da porta/portão.
- Este produto não pode ser instalado em folhas que englobam portas (a menos que o motor possa ser activado exclusivamente com a porta fechada).
- Se o automatismo for instalado a uma altura inferior aos 2,5 m ou se é acessível, é necessário garantir um adequado grau de protecção das partes eléctricas e mecânicas.
- Instalar qualquer comando fixo em posição que não provoque perigos e distante das partes móveis. Especialmente, os comandos com homem presente devem ser posicionados à vista directa da parte guiada, e, a menos que sejam de chave, devem ser instalados a uma altura mínima de 1,5 m e de modo a não serem acessíveis ao público.
- Aplicar pelo menos um dispositivo de sinalização luminosa (luz intermitente) numa posição visível e, além disso, fixar um cartaz de Atenção na estrutura.
- Fixar permanentemente uma etiqueta relativa ao funcionamento do desbloqueio manual do automatismo e colocá-la perto do órgão de manobra.
- Acertar-se de que durante a manobra sejam evitados ou protegidos os riscos mecânicos e, em especial, o esmagamento, o arrastamento, a tesourada entre a parte guiada e as partes circunstantes.
- Depois de ter efectuado a instalação, acertar-se de que o ajuste do automatismo esteja correctamente definido e que os sistemas de protecção e de desbloqueio funcionem correctamente.
- Utilizar exclusivamente peças originais para efectuar qualquer manutenção ou reparação. A Empresa declina toda e qualquer responsabilidade relativamente à segurança e ao bom funcionamento do automatismo se são instalados componentes de outros produtores.
- Não efectuar nenhuma modificação nos componentes do automatismo se essas não forem expressamente autorizadas pela Empresa.
- Instruir o utilizador da instalação relativamente aos eventuais riscos residuais, os sistemas de comando aplicados e a execução da manobra de abertura manual caso ocorra uma emergência, entregar o manual de uso ao utilizado final.
- Eliminar os materiais da embalagem (plástico, cartão, poliestireno, etc.) em conformidade com o previsto pelas normas vigentes. Não deixar sacos de nylon e poliestireno ao alcance de crianças.
- A alimentação do quadro deve estar protegida por três fusíveis 10x38 500V"am". Os fusíveis são escolhidos de modo a activarem-se caso ocorra um bloqueio do motor.

### LIGAÇÕES

**ATENÇÃO!** Para a ligação à rede eléctrica: utilizar um cabo multipolar com uma secção mínima de 5x1,5 mm<sup>2</sup> ou 4x1,5 mm<sup>2</sup> para alimentações trifásicas ou 3x1,5 mm<sup>2</sup> para alimentações monofásicas (a título de exemplo, o cabo pode ser do tipo H05 VV-F com secção 4x1,5mm<sup>2</sup>). Para a ligação dos circuitos auxiliares, utilizar condutores com secção mínima de 0,5 mm<sup>2</sup>.

- Utilizar exclusivamente botões com capacidade não inferior a 10A-250V.
- Os condutores devem ser fixados por uma fixação suplementar em proximidade dos bornes (por exemplo mediante braçadeiras) a fim de manter bem separadas as partes sob tensão das partes em baixíssima tensão de segurança.
- Durante a instalação deve-se remover a bainha do cabo de alimentação, de maneira a consentir a ligação do condutor de terra ao borne apropriado deixando-se, todavia, os condutores activos o mais curtos possível. O condutor de terra deve ser o último a estar-se no caso de afrouxamento do dispositivo de fixação do cabo.

**ATENÇÃO!** os condutores com baixíssima tensão de segurança devem ser mantidos fisicamente separados dos condutores de baixa tensão.

O acesso às partes sob tensão deve ser possível exclusivamente ao pessoal qualificado (instalador profissional).

### VERIFICAÇÃO DO AUTOMATISMO E MANUTENÇÃO

Antes de tornar o automatismo definitivamente operativo, e durante as operações de manutenção, deve-se controlar escrupulosamente o seguinte:

- Verificar que todos os componentes estejam fixos com firmeza.
- Verificar a operação de arranque e de paragem no caso de comando manual.
- Verificar a lógica de funcionamento normal e personalizada.
- Apenas para os portões corredeiros: verificar que haja uma correcta engrenagem cremalheira – pinhão com uma folga de 2 mm ao longo de toda a cremalheira; manter o carril de deslizamento sempre limpo e sem detritos.
- Apenas para os portões e portas corredeiras: controlar que o binário de deslizamento do portão seja linear, horizontal e as rodas sejam adequadas para suportar o peso do portão.
- Apenas para os portões corredeiros suspensos (Cantilever): verificar que não haja abaixamento ou oscilação durante a manobra.
- Apenas para os portões de batente: verificar que o eixo de rotação das folhas seja perfeitamente vertical.
- Somente para barreiras: antes de abrir a porta, deve-se descarregar a mola (haste vertical).
- Controlar o correcto funcionamento de todos os dispositivos de segurança (fotocélulas, perfis sensíveis, etc) e a correcta regulação da segurança antiesmagamento verificando que o valor da força de impacto medido nos pontos previstos pela norma EN 12445, seja inferior ao indicado na norma EN 12453.
- As forças de impacto podem ser reduzidas através da utilização de bordas deformáveis.
- Verificar a funcionalidade da manobra de emergência, se presente.
- Verificar a operação de abertura e de fecho com os dispositivos de comando aplicados.
- Verificar a integridade das conexões eléctricas e das cablagens, em especial o estado das bainhas isoladoras e dos prensa-cabos.
- Durante a manutenção deve-se efectuar a limpeza dos dispositivos ópticos das fotocélulas.
- Para o período de fora de serviço do automatismo, activar o desbloqueio de emergência (veja parágrafo "MÁNOBRA DE EMERGÊNCIA") de modo a tornar livre a parte guiada e permitir assim a abertura e o fecho manual do portão.
- Se o cabo de alimentação estiver danificado, esse deve ser substituído pelo construtor ou pelo seu serviço de assistência técnica ou, seja como for, por uma pessoa com qualificação semelhante, de maneira a prevenir qualquer risco.
- Se instalarem-se dispositivos de tipo "D" (como definidos pela EN12453), ligados em modalidade não verificada, deve-se estabelecer uma manutenção obrigatória com uma frequência pelo menos semestral.
- A manutenção acima descrita deve ser repetida com frequência no mínimo anual ou com intervalos de tempo menores, caso as características do local ou da instalação assim o exijam.

### ATENÇÃO!

Deve-se recordar que a motorização é uma facilitação para o uso do portão/porta e não resolve problemas de defeitos e deficiências de instalação ou de falta de manutenção.



### DEMOLIÇÃO

A eliminação dos materiais deve ser feita de acordo com as normas vigentes. Não deite o equipamento eliminado, as pilhas ou as baterias no lixo doméstico. Você tem a responsabilidade de restituir todos os seus resíduos de equipamentos eléctricos ou electrónicos deixando-os num ponto de recolha dedicado à sua reciclagem.

### DESMANTELAMENTO

No caso em que o automatismo seja desmontado para sucessivamente ser remontado noutro local, é preciso:

- Cortar a alimentação e desligar todo o sistema eléctrico.
- Retirar o accionador da base de fixação.
- Desmontar todos os componentes da instalação.
- No caso em que alguns componentes não possam ser removidos ou estejam danificados, tratar de substituí-los.

### A DECLARAÇÃO DE CONFORMIDADE PODE SER CONSULTADA NA WEBSITE: WWW.BFT.IT NA SEÇÃO PRODUTOS

**Tudo aquilo que não é expressamente previsto no manual de instalação, não é permitido. O bom funcionamento do operador é garantido só se forem respeitados os dados indicados. A empresa não se responsabiliza pelos danos provocados pelo incumprimento das indicações contidas neste manual. Deixando inalteradas as características essenciais do produto, a Empresa reserva-se o direito de efectuar em qualquer momento as alterações que ela achar necessárias para melhorar técnica, construtiva e comercialmente o produto, sem comprometer-se em atualizar esta publicação.**

## MANUAL PARA A INSTALAÇÃO

### 2) GENERALIDADES

O quadro de comandos **LEO B CBB 3 400 W01** é fornecido pelo fabricante com regulação standard. Qualquer variação deve ser definida através do programador de display incorporado ou através de programador palmar universal.

As características principais são:

- Controlo de 1 motor trifásico
- Regulação electrónica do binário com detecção de obstáculos
- Entradas separadas para os dispositivos de segurança
- Entradas de comando configuráveis
- Entrada controlo ENCODER

A placa é dotada de uma placa de bornes de tipo extraível para facilitar a manutenção ou a substituição. É fornecida com uma série de pontes pré-cabladas para facilitar o instalador nos trabalhos.

**As pontes são relativas aos bornes: 70-71, 70-72, 70-74, 76-77.**

**Se os bornes acima indicados são utilizados, retirar as respectivas pontes.**

### VERIFICAÇÃO

O quadro **LEO B CBB 3 400 W01** efectua o controlo (verificação) dos relés de marcha e dos dispositivos de segurança (fotocélulas), antes de executar cada ciclo de abertura e fecho. Em caso de mau funcionamento, verificar o funcionamento regular dos dispositivos ligados e controlar as cablagens.

### 3) DADOS TÉCNICOS

Alimentação	400V~ ±10%, 50-60Hz*
Isolamento rede/baixa tensão	> 2MΩhm 500V ---
Temperatura de funcionamento	-10 / +55°C
Protecção térmica	Interna ao motor
Rigidez dieléctrica	rede/bt 3750V~ por 1 minuto
Potência máxima do motor	980 W
Alimentação acessórios	24V~ (180mA absorção máx) 24V~safe (180mA absorção máx)
AUX 3	Contacto N.O. (24V~/3W max)
Lampejante	230V~ 40W máx
Dimensões	ver <b>Fig. A</b>
Fusíveis	ver <b>Fig. B</b>
Grau de protecção	IP54

(\* outras tensões disponíveis a pedido)

### 4) LIGAÇÕES DA PLACA DE BORNES Fig. B

	Borne	Definição	Descrição
Alimentação	L1	LINHA 1	Alimentação trifásica 400V~ ±10%, 50-60Hz.
	L2	LINHA 2	
	L3	LINHA 3	
	N	NEUTRO	
Motor	10	U	Ligação do motor trifásico
	11	V	
	12	W	
Aux	20	LAMP 230v	Saída lâmpada de sinalização 230V máx 40W.
	21		
	26	AUX 3 – CONTACTO LIVRE (N.O.) (Máx 24V 3W)	CONTACTO N.O. (24V~/3W max). Utilizável somente com a receptora rádio inserida no conector específico.
	27		
ENCODER	40	- REF SWE	Alimentação ENCODER
	41	+ REF SWE	
	42	A RS485	Comunicação ENCODER
	43	B RS485	
Alimentação acessórios	50	24V-	Saída alimentação acessórios.
	51	24V+	
	52	24 Vsafe+	Saída alimentação para dispositivos de segurança verificados (transmissor fotocélulas e transmissor de perfil sensível). Saída activa apenas durante o ciclo de manobra.
Comandos	60	Fio comum	Fio comum entradas IC 1 e IC 2
	61	IC 1	Entrada de comando configurável 1 (N.O.) - Default START E. START E / START I / OPEN / CLOSE / PED / TIMER / TIMER PED Tomar como referência a tabela "Configuração das entradas de comando".
	62	IC 2	Entrada de comando configurável 2 (N.O.) - Default PED. START E / START I / OPEN / CLOSE / PED / TIMER / TIMER PED Tomar como referência a tabela "Configuração das entradas de comando".
	63	Fio comum	Fio comum entradas IC 3 e IC 4
	64	IC 3	Entrada de comando configurável 1 (N.O.) - Default OPEN. START E / START I / OPEN / CLOSE / PED / TIMER / TIMER PED Tomar como referência a tabela "Configuração das entradas de comando".
	65	IC 4	Entrada de comando configurável 2 (N.O.) - Default CLOSE. START E / START I / OPEN / CLOSE / PED / TIMER / TIMER PED Tomar como referência a tabela "Configuração das entradas de comando".
Disp. Segurança	70	Fio comum	Fio comum entradas STOP, SAFE 1 e SAFE 2
	71	STOP	O comando interrompe a manobra. (N.C.) Se não se utiliza deixar a ponte ligada.
	72	SAFE 1	Entrada de segurança configurável 1 (N.C.) - Default PHOT. PHOT / PHOT TEST / PHOT OP / PHOT OP TEST / PHOT CL / PHOT CL TEST / BAR / BAR TEST / BAR 8k2 Tomar como referência a tabela "Configuração das entradas de segurança".
	73	FAULT 1	Entrada verificação dos dispositivos de segurança ligados ao SAFE 1.
	74	SAFE 2	Entrada de segurança configurável 2 (N.C.) - Default BAR. PHOT / PHOT TEST / PHOT OP / PHOT OP TEST / PHOT CL / PHOT CL TEST / BAR / BAR TEST / BAR 8k2 Tomar como referência a tabela "Configuração das entradas de segurança".
	75	FAULT 2	Entrada verificação dos dispositivos de segurança ligados ao SAFE 2.
	76	Fio comum	Fio comum entradas SAFE 3
	77	SAFE 3	Entrada de segurança configurável 3 (N.C.) - Default PHOT OP. PHOT / PHOT TEST / PHOT OP / PHOT OP TEST / PHOT CL / PHOT CL TEST / BAR / BAR TEST Tomar como referência a tabela "Configuração das entradas de segurança".
Antena	Y	ANTENA	Entrada antena. Usar uma antena sintonizada em 433MHz. Para a ligação Antena-Receptor usar o cabo coaxial RG58. A presença de massas metálicas perto da antena, pode interferir com a recepção rádio. No caso de fraco alcance do transmissor, deve-se deslocar a antena para um ponto mais apropriado.
	#	SHIELD	



## Configuração das saídas AUX

Lógica Aux= 1 - Saída LUZ INDICADORA DE PORTÃO ABERTO SCA. O contacto fica fechado durante a abertura e com a folha aberta, intermitente durante o fecho, aberto com folha fechada.
Lógica Aux= 2 - Saída comando LUZ DE CORTESIA. O contacto fica fechado por 90 segundos depois da última manobra.
Lógica Aux= 3 - Saída comando LUZ DE ZONA. O contacto fica fechado por toda a duração da manobra.
Lógica Aux= 4 - Saída LUZ ESCADAS. O contacto fica fechado por 1 segundo no início da manobra.
Lógica Aux= 5 - Saída ALARME PORTÃO ABERTO. O contacto fica fechado se a folha fica aberta por um período de tempo duplo em relação ao TCA definido.
Lógica Aux= 6 - Saída para LÂMPADA CINTILANTE. O contacto fica fechado durante a movimentação das folhas.
Lógica Aux= 7 - Saída para FECHADURA ELÉCTRICA DE LINGUETA. O contacto fica fechado por 2 segundos a cada abertura.
Lógica Aux= 8 - Saída para FECHADURA ELÉCTRICA DE MAGNETE. O contacto fica fechado com o portão fechado.
Lógica Aux= 9 - Saída MANUTENÇÃO O contacto permanece fechado ao atingir o valor definido no parâmetro Manutenção, para sinalizar o pedido de manutenção.
Lógica Aux= 10 - Saída LÂMPADA CINTILANTE E MANUTENÇÃO. O contacto fica fechado durante a movimentação das folhas. Se for atingido o valor definido no parâmetro Manutenção, no fim da manobra, com a folha fechada, o contacto fecha-se 4 vezes por 10s e abre-se por 5s para sinalizar o pedido de manutenção.

## Configuração das entradas de comando

Lógica IC= 0 - Entrada configurada como Start E. Funcionamento segundo a Lógica P <sub>ou</sub> . PR55a-R-PR55a.
Lógica IC= 1 - Entrada configurada como Start I. Funcionamento segundo a Lógica P <sub>ou</sub> . PR55a-R-PR55a.
Lógica IC= 2 - Entrada configurada como Open. O comando executa uma abertura. Se a entrada permanece fechada, as folhas permanecem abertas até a abertura do contacto. Com o contacto aberto, o automatismo fecha passado o tempo de tca, se activado.
Lógica IC= 3 - Entrada configurada como Close. O comando executa um fecho.
Lógica IC= 4 - Entrada configurada como Ped. O comando executa uma abertura pedonal parcial. Funcionamento segundo a Lógica P <sub>ou</sub> . PR55a-R-PR55a
Lógica IC= 5 - Entrada configurada como Timer. Funcionamento análogo ao open mas o fecho é garantido também depois da falta de corrente.
Lógica IC= 6 - Entrada configurada como Timer Ped. O comando executa uma abertura pedonal parcial. Se a entrada permanece fechada, a folha permanece aberta até a abertura do contacto. Se a entrada permanece fechada e activa-se um comando de Start E, Start I ou Open é executada uma manobra completa para depois se restabelecer na abertura pedonal. O fecho é garantido mesmo depois da falta de corrente.

## Configuração das entradas de segurança

Lógica SAFE= 0 - Entrada configurada como Phot, fotocélula. (Fig. F, Ref. 1) Consente a conexão de dispositivos não dotados de contacto suplementar de verificação. Em caso de escurecimento, as fotocélulas estão activas quer na abertura que no fecho. Um escurecimento da fotocélula no fecho, inverte o movimento só depois da desactivação da fotocélula. Se não se utiliza deixar a ponte ligada.
Lógica SAFE= 1 - Entrada configurada como Phot test, fotocélula verificada. (Fig. F, Ref. 2). Activa a verificação das fotocélulas no início da manobra. Em caso de escurecimento, as fotocélulas estão activas quer na abertura que no fecho. Um escurecimento da fotocélula durante o fecho, inverte o movimento só depois da desactivação da fotocélula.
Lógica SAFE= 2 - Entrada configurada como Phot op, fotocélula activa apenas na abertura. (Fig. F, Ref. 1) Consente a conexão de dispositivos não dotados de contacto suplementar de verificação. No caso de escurecimento está excluído o funcionamento da fotocélula no fecho. Na fase de abertura bloqueia o movimento pela duração do escurecimento da fotocélula. Se não se utiliza deixar a ponte ligada.
Lógica SAFE= 3 - Entrada configurada como Phot op test, fotocélula verificada activa apenas na abertura (Fig. F, Ref. 2). Activa a verificação das fotocélulas no início da manobra. No caso de escurecimento está excluído o funcionamento da fotocélula no fecho. Na fase de abertura bloqueia o movimento pela duração do escurecimento da fotocélula.
Lógica SAFE= 4 - Entrada configurada como Phot cl, fotocélula activa apenas no fecho. (Fig. F, Ref. 1) Consente a conexão de dispositivos não dotados de contacto suplementar de verificação. No caso de escurecimento está excluído o funcionamento da fotocélula na abertura. Na fase de fecho, inverte imediatamente. Se não se utiliza deixar a ponte ligada.
Lógica SAFE= 5 - Entrada configurada como Phot cl test, fotocélula verificada activa apenas no fecho (Fig. F, Ref. 2). Activa a verificação das fotocélulas no início da manobra. No caso de escurecimento está excluído o funcionamento da fotocélula na abertura. Na fase de fecho, inverte imediatamente.
Lógica SAFE= 6 - Entrada configurada como Bar, fotocélula sensível. (Fig. F, Ref. 3) Consente a conexão de dispositivos não dotados de contacto suplementar de verificação. O comando inverte o movimento por 2 seg. Se não se utiliza deixar a ponte ligada.
Lógica SAFE= 7 - Entrada configurada como Bar, perfil sensível verificada (Fig. F, Ref. 4). Activa a verificação dos perfis sensíveis no início da manobra. O comando inverte o movimento por 2 seg.
Lógica SAFE= 8 - Entrada configurada como Bar 8k2 (Fig. F, x Ref.5). Entrada para bordo resistivo 8K2. O comando inverte o movimento por 2 seg.

## 6) DISPOSITIVOS DE SEGURANÇA

Nota: utilizar unicamente dispositivos de segurança receptores com contacto livre.

## 6.1) DISPOSITIVOS VERIFICADOS Fig. F

## 6.2) LIGAÇÃO D1 PAR DE FOTOCÉLULAS NÃO VERIFICADAS FIG.C

## 7) ACESSO AOS MENUS: FIG. 1

7.1) MENU PARÂMETROS (P<sub>PR-R</sub>) (TABELA "A" PARÂMETROS)7.2) MENU LÓGICAS (L<sub>ou</sub> IC) (TABELA "B" LÓGICAS)7.3) MENU DEFAULT (d<sub>EFFRUL</sub> L)

Leva a central para os valores predefinidos das DEFAULT. Após a reposição é necessário efectuar um novo AUTOSSET (ajuste automático).

7.4) MENU LINGUA (L<sub>inGUA</sub>)

Permite definir a língua do programador no display.

7.5) MENU AUTOSSET (R<sub>U</sub>L<sub>o</sub>S<sub>E</sub>T)

- Iniciar uma operação de ajuste automático colocando-se no menu.
- Assim que se pressionar a tecla OK visualiza-se a mensagem " .... ", a central comanda uma manobra de abertura seguida por uma manobra de fecho, durante a qual é automaticamente ajustado o valor mínimo de binário necessário ao movimento da folha.
- Durante esta fase é importante evitar o escurecimento das fotocélulas, assim como a utilização dos comandos START, STOP e do display.
- No final desta operação, a central de comando terá ajustado automaticamente os valores óptimos de binário. Verificá-lo e eventualmente modificá-lo tal como descrito na programação

**⚠ Atenção!!! Durante o ajuste automático a função de detecção de obstáculos não está activa; portanto, o instalador deve controlar o movimento do automatismo e impedir que pessoas ou coisas se aproximem ou fiquem parados no raio de acção do automatismo.**

7.6) MENU DE REGULAÇÃO DO FIM-DE-CURSO (r<sub>EG</sub> F<sub>c</sub>) (Fig. D)

Fases da regulação dos fins-de-curso.

- 1) Posicionar-se em REG FC e confirmar com OK.
  - 2) O display indica CLOSE, por meio das teclas PARA CIMA e PARA BAIXO, colocar a porta na posição de fim-de-curso de fecho. Confirmar com OK, o display indica PRG.
  - 3) Se o display o indicar, agir no ar de regulação: no sentido anti-horário se o display indicar UP, no sentido horário se o display indicar DOWN. Quando se chega à posição correcta, o display indica OK. Confirmar com a tecla OK, o display indica PRG.
  - 4) O display indica OPEN, por meio das teclas PARA CIMA e PARA BAIXO, colocar a porta na posição de fim-de-curso de abertura. Confirmar com OK, o display indica PRG.
- Se o display indicar OK, significa que a regulação não teve êxito positivo.  
As causas podem ser:

- pressão da tecla ESC antes do fim da regulação
- percurso memorizado demasiado curto

## 7.7) MENU ESTATÍSTICAS

Permite visualizar a versão da placa, o número de manobras completas (em centenas), o número de transmissores memorizados e os últimos 30 erros (os primeiros 2 dígitos indicam a posição, os últimos 2 o código de erro). O erro 01 é o mais recente.

## 7.8) MENU PASSWORD

Permite definir uma password para a programação da placa via rede U-link.  
Com a lógica "NÍVEL DE PROTEÇÃO" definida para 1,2,3,4 é pedida a password para aceder aos menus de programação. Passados 10 tentativas consecutivas de acesso falhadas deve-se aguardar 3 minutos para efetuar uma nova tentativa. Durante este período a cada tentativa de acesso o display visualiza "BLOC". A password predefinida é 1234.

## 8) INVERSÃO DIRECÇÃO DE ABERTURA (Fig. D1)

## 9) LIGAÇÃO COM PLACAS DE EXPANSÃO E PROGRAMADOR PALMAR UNIVERSAL

## VERSÃO &gt; V1.40 (Fig.B)

Tomar como referência o manual específico.

## 10) RECEPTOR RÁDIO (Fig. B)

A placa está predisposta para a ligação para o receptor rádio extraível.  
O canal 1 do receptor comanda a entrada C1.  
O canal 2 do receptor está ligado aos terminais 26-27.

## 11) MÓDULOS OPCIONAIS U-LINK

Fazer referência às instruções dos módulos U-link  
A utilização de alguns módulos implica uma redução do alcance rádio. Adaptar a instalação com uma antena apropriada sintonizada para 433MHz 433MHz

## 12) REPOSIÇÃO DAS DEFINIÇÕES DE FÁBRICA (Fig.G)

ATENÇÃO! conduz a central para os valores predefinidos de fábrica e todos os transmissores são cancelados da memória.

- ATENÇÃO! Uma configuração errada pode ser causa de danos para pessoas, animais ou coisas.
- Interromper o fornecimento de tensão à placa (Fig.G ref.1)
- Abrir a entrada Stop e pressionar simultaneamente as teclas - e OK (Fig.G ref.2)
- Dar de tensão à placa (Fig.G ref.1)
- O display visualiza RST, deve-se dar confirmação dentro de 3s pressionando a tecla OK (Fig.G ref.4)
- Aguardar que o procedimento termine (Fig.G ref.5)
- Procedimento terminado (Fig.G ref.6)

## ATENÇÃO! Uma configuração errada pode ser causa de danos para pessoas, animais ou coisas.

**⚠ ATENÇÃO: Verificar que o valor da força de impacto medido nos pontos previstos pela norma EN12445, seja inferior ao indicado pela norma EN 12453.**

Para obter um melhor resultado, é aconselhável efectuar o autoset com motores em repouso (isto é não superaquecidos por um número considerável de manobras consecutivas).

# MANUAL PARA A INSTALAÇÃO

D811849 00101\_02

**TABELA "A" - MENU PARÂMETROS - (PR-RP)**

Parâmetro	Min.	Máx.	Default	Pessoais	Definição	Definição
tca	0	120	10		Tempo de fecho automático [s]	Tempo de espera antes do fecho automático.
PRrt IRL oPEn InG	1	99	40		Abertura parcial [%]	Regula a percentagem de abertura parcial em relação à abertura completa no funcionamento "Abertura parcial".
For2A AP	1	99	80		Força da folha/s na abertura [%]	Força exercitada pela/s folha/s na abertura. Representa a percentagem de força fornecida, além daquela memorizada durante o autotest (e sucessivamente actualizada), antes de criar um alarme obstáculo. O parâmetro é definido automaticamente pelo autotest. <b>⚠ ATENÇÃO: Influencia directamente a força de impacto: verificar que com valor definido sejam respeitadas as normas de segurança vigentes (*). Se necessário, devem-se instalar os dispositivos de segurança anti-esmagamento.</b>
For2A ch	1	99	80		Força da/s folha/s no fecho [%]	Força exercitada pela/s folha/s no fecho. Representa a percentagem de força fornecida, além daquela memorizada durante o autotest (e sucessivamente actualizada), antes de criar um alarme obstáculo. O parâmetro é definido automaticamente pelo autotest. <b>⚠ ATENÇÃO: Influencia directamente a força de impacto: verificar que com valor definido sejam respeitadas as normas de segurança vigentes (*). Se necessário, devem-se instalar os dispositivos de segurança anti-esmagamento.</b>
rEu. d IS. SPRcE	0	200	0		Espaço de desativação da inversão	Desativa a detecção do obstáculo/perfil ativa nas proximidades do fim de curso de fecho 0= nenhuma desativação 200= desativação máxima <b>⚠ ATENÇÃO: Influencia directamente a força de impacto: verificar que com valor definido sejam respeitadas as normas de segurança vigentes (*). Se necessário, devem-se instalar os dispositivos de segurança anti-esmagamento.</b>
PRnUtEr- 2 IonE	0	250	0		Programação do número de manobras limite manutenção [em centenas]	Permite definir um número de manobras após o qual é sinalizado o pedido de manutenção na saída AUX configurada como Manutenção ou Lâmpada cintilante e Manutenção

(\*) Na União Europeia deve-se aplicar a EN12453 para os limites de força, e a EN12445 para o método de medição.

**TABELA "B" - MENU LÓGICAS - (LoG ic)**

Lógica	Definição	Default	Barrar o ajuste efectuado	Opções																								
tca	Tempo de Fecho Automático	0	0	Lógica não activa																								
			1	Activa o fecho automático																								
MOV. PASSO PASSO	Movimento passo-a-passo	0	0	As entradas configuradas como Start E, Start I, Ped funcionam com a lógica 4 passos.																								
			1	As entradas configuradas como Start E, Start I, Ped funcionam com a lógica 3 passos. O impulso durante a fase de fecho se inverte o movimento.																								
			2	As entradas configuradas como Start E, Start I, Ped funcionam com a lógica 2 passos. A cada impulso inverte o movimento.																								
				<table border="1" style="width: 100%; text-align: center;"> <thead> <tr> <th colspan="4">Movimento passo-a-passo</th> </tr> <tr> <th></th> <th>2PASSOS</th> <th>3 PASSOS</th> <th>4 PASSOS</th> </tr> </thead> <tbody> <tr> <td>FECHADA</td> <td rowspan="2">ABRE</td> <td rowspan="2">ABRE</td> <td>ABRE</td> </tr> <tr> <td>DURANTE O FECHO</td> <td>STOP</td> </tr> <tr> <td>ABERTA</td> <td rowspan="2">FECHA</td> <td rowspan="2">FECHA</td> <td>FECHA</td> </tr> <tr> <td>DURANTE A ABERTURA</td> <td>STOP + TCA</td> </tr> <tr> <td>DOPO STOP</td> <td>ABRE</td> <td>ABRE</td> <td>ABRE</td> </tr> </tbody> </table>	Movimento passo-a-passo					2PASSOS	3 PASSOS	4 PASSOS	FECHADA	ABRE	ABRE	ABRE	DURANTE O FECHO	STOP	ABERTA	FECHA	FECHA	FECHA	DURANTE A ABERTURA	STOP + TCA	DOPO STOP	ABRE	ABRE	ABRE
Movimento passo-a-passo																												
	2PASSOS	3 PASSOS	4 PASSOS																									
FECHADA	ABRE	ABRE	ABRE																									
DURANTE O FECHO			STOP																									
ABERTA	FECHA	FECHA	FECHA																									
DURANTE A ABERTURA			STOP + TCA																									
DOPO STOP	ABRE	ABRE	ABRE																									
PrERLL	Pré-alarme	0	0	A lâmpada cintilante acende-se contemporaneamente ao arranque do/s motor/es.																								
			1	A lâmpada cintilante acende-se aproximadamente 3 segundos antes do arranque do/s motor/es.																								
UoPo PrESEntE	Homem presente	0	0	Funcionamento por impulsos.																								
			1	Funcionamento com Homem Presente. A entrada 64 é configurada como OPEN UP. A entrada 65 é configurada como CLOSE UP. A manobra continua enquanto for mantida a pressão nas teclas de OPEN UP ou CLOSE UP. <b>⚠ ATENÇÃO: não estão activados os dispositivos de segurança.</b>																								
			2	Funcionamento com Homem Presente Emergency. Normalmente funcionamento por impulsos. Se a placa fracassa os testes dos dispositivos de segurança (fotocélula ou perfil, ErOx) 3 vezes consecutivas, habilita-se o funcionamento com Homem Presente activo até quando se soltam as teclas OPEN UP ou CLOSE UP. A entrada 64 é configurada como OPEN UP. A entrada 65 é configurada como CLOSE UP. <b>⚠ ATENÇÃO: com Homem Presente Emergency não estão activados os dispositivos de segurança.</b>																								
			3	Funcionamento de impulsos na abertura. Funcionamento com homem presente no fecho. A entrada 64 está configurada como OPEN IMPULSIVO. A entrada 65 está configurada como CLOSE UP. <b>⚠ ATENÇÃO: durante o fecho o fecho os disp. segurança não estão activos.</b>																								

# MANUAL PARA A INSTALAÇÃO

D811849 00101\_02

Lógica	Definição	Default	Barrar o ajuste efectuado	Opções
bL. INP.PP	Bloquei impulsos na abertura	0	0	O impulso das entradas configuradas como Start E, Start I, Ped têm efeito durante a abertura.
			1	O impulso das entradas configuradas como Start E, Start I, Ped não têm efeito durante a abertura.
Inv.d Ir.E2. AP	Inversão direcção de abertura	0	0	Funcionamento standard (ver Fig. D1)
			1	Inverte-se o sentido de abertura em relação ao funcionamento standard (ver Fig. D1)
SAFE 1	Configuração da entrada de segurança SAFE 1. 72	0	0	Entrada configurada como Phot, fotocélula.
			1	Entrada configurada como Phot test, fotocélula verificada.
			2	Entrada configurada como Phot op, fotocélula activa apenas na abertura.
			3	Entrada configurada como Phot op test, fotocélula verificada activa apenas na abertura.
SAFE 2	Configuração da entrada de segurança SAFE 2. 74	6	4	Entrada configurada como Phot cl, fotocélula activa apenas no fecho.
			5	Entrada configurada como Phot cl test, fotocélula verificada activa apenas no fecho.
			6	Entrada configurada como Bar, perfil sensível.
			7	Entrada configurada como Bar, perfil sensível verificado.
			8	Entrada configurada como Bar 8k2.
SAFE 3	Configuração da entrada de segurança SAFE 3. 77	2	0	Entrada configurada como Phot, fotocélula.
SAFE 4			1	Entrada configurada como Phot test, fotocélula verificada.
SAFE 5			2	Entrada configurada como Phot op, fotocélula activa apenas na abertura.
			3	Entrada configurada como Phot op test, fotocélula verificada activa apenas na abertura.
SAFE 6			4	Entrada configurada como Phot cl, fotocélula activa apenas no fecho.
			5	Entrada configurada como Phot cl test, fotocélula verificada activa apenas no fecho.
			6	Entrada configurada como Bar, perfil sensível.
	7	Entrada configurada como Bar, perfil sensível verificado.		
ic 1	Configuração da entrada de comando IC 1. 61	0	0	Entrada configurada como Start E.
			1	Entrada configurada como Start I.
ic 2	Configuração da entrada de comando IC 2. 62	4	2	Entrada configurada como Open.
			3	Entrada configurada como Close.
ic 3	Configuração da entrada de comando IC 3. 64	2	4	Entrada configurada como Ped.
			5	Entrada configurada como Timer.
ic 4	Configuração da entrada de comando IC 4. 65	3	6	Entrada configurada como Timer Pedonal.
n* uEL dE Prote**o	Definição do nível de proteção	0	0	<b>A</b> - Não é necessária a password para aceder aos menus de programação <b>E</b> - É possível modificar os parâmetros da placa via rede U-link
			1	Não utilizado
			2	Não utilizado
			3	Não utilizado
			4	<b>A</b> - É necessária a password para aceder aos menus de programação. A password predefinida é 1234. <b>E</b> - É desabilitada a possibilidade de modificar os parâmetros da placa via rede U-link
Modo SEr IRLE	Modo serial (Identifica como se configura a placa numa conexão de rede BFT.)	0	0	SLAVE standard: a placa recebe e comunica comandos/diagnóstico/etc.
			1	MASTER standard: a placa envia comandos de activação (START, OPEN, CLOSE, PED, STOP) para as outras placas.
Ind Ir 122o	Endereço	0	[ ]	Identifica o endereço de 0 a 119 da placa numa conexão de rede BFT local. (ver parágrafo MÓDULOS OPCIONAIS U-LINK)

# MANUAL PARA A INSTALAÇÃO

D811849 00101\_02

Lógica	Definição	Default	Barrar o ajuste efectuado	Opções
<i>EHP 11</i>	Configuração da entrada EXPI1 na placa de expansão entradas/saídas 1-2	1	0	Entrada configurada como comando Start E.
			1	Entrada configurada como comando Start I.
			2	Entrada configurada como comando Open.
			3	Entrada configurada como comando Close.
			4	Entrada configurada como comando Ped.
			5	Entrada configurada como comando Timer.
			6	Entrada configurada como comando Timer Postigo.
			7	Entrada configurada como segurança Phot, fotocélula.
			8	Entrada configurada como segurança Phot op, fotocélula activa só na abertura.
			9	Entrada configurada como segurança Phot cl, fotocélula activa só no fecho.
			10	Entrada configurada como segurança Bar, perfil sensível.
			11	Entrada configurada como segurança Phot test, fotocélula verificada. A entrada 3 (EXPI2) da placa de expansão entradas/saídas é comutada automaticamente na entrada verificação dispositivos de segurança. EXPFAULT1.
			12	Entrada configurada como segurança Phot op test, fotocélula verificada activa só na abertura. A entrada 3 (EXPI2) da placa de expansão entradas/saídas é comutada automaticamente na entrada verificação dispositivos de segurança. EXPFAULT1.
			13	Entrada configurada como segurança Phot cl tese, fotocélula verificada activa só no fecho. A entrada 3 (EXPI2) da placa de expansão entradas/saídas é comutada automaticamente na entrada verificação dispositivos de segurança. EXPFAULT1.
14	Entrada configurada como segurança Bar, perfil sensível verificado. A entrada 3 (EXPI2) da placa de expansão entradas/saídas é comutada automaticamente na entrada verificação dispositivos de segurança. EXPFAULT1.			
<i>EHP 12</i>	Configuração da entrada EXPI2 na placa de expansão entradas/saídas 1-3	0	0	Entrada configurada como comando Start E.
			1	Entrada configurada como comando Start I.
			2	Entrada configurada como comando Open.
			3	Entrada configurada como comando Close.
			4	Entrada configurada como comando Ped.
			5	Entrada configurada como comando Timer.
			6	Entrada configurada como comando Timer Postigo.
			7	Entrada configurada como segurança Phot, fotocélula.
			8	Entrada configurada como segurança Phot op, fotocélula activa só na abertura.
			9	Entrada configurada como segurança Phot cl, fotocélula activa só no fecho.
<i>EHP 01</i>	Configuração da saída EXPI2 na placa de expansão entradas/saídas 4-5	1	1	Saída configurada como SCA, Indicador Luminoso de Portão aberto.
			2	Saída configurada como comando Luz de Cortesia.
			3	Saída configurada como comando Luz de Zona.
			4	Saída configurada como Luz de escadas.
			5	Saída configurada como Alarme.
<i>EHP 02</i>	Configuração da saída EXPI2 na placa de expansão entradas/saídas 6-7	9	6	Saída configurada como Lâmp. cintilante.
			7	Saída configurada como Fechadura de lingueta.
			8	Saída configurada como Fechadura de magneto.
			9	Saída configurada como Manutenção.
			10	Saída configurada como Lâmpada cintilante e Manutenção.

**ΠΡΟΣΒΑΣΗ ΣΤΑ ΜΕΝΟΥ Fig. 1**

\*\*\* Εισαγωγή κωδικού πρόσβασης.  
Ζητείται με τη λειτουργία Επίπεδο Προστασίας  
ρυθμισμένη σε 1, 2, 3, 4

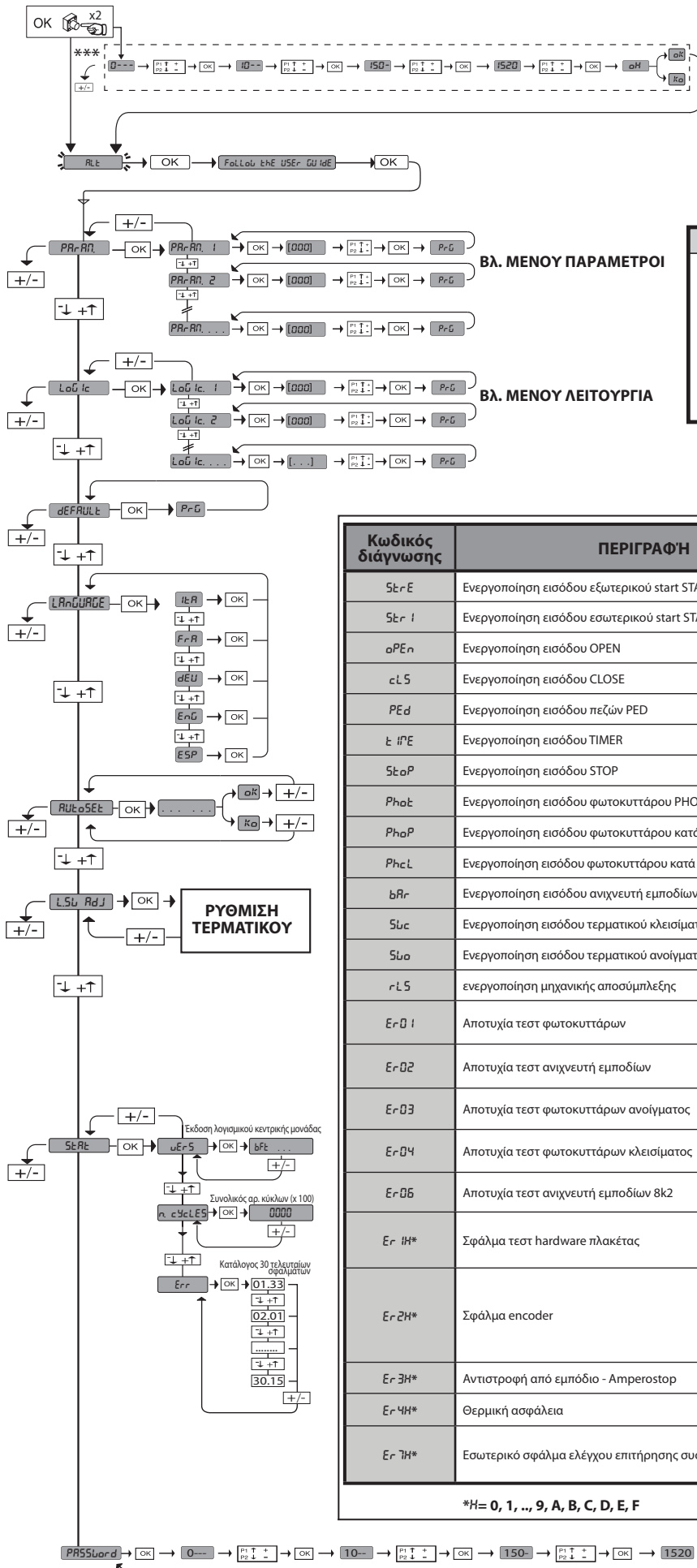

**ΥΠΟΜΝΗΜΑ**

- + ↑ Μετακίνηση επάνω
- ↓ Μετακίνηση κάτω
- OK Επιβεβαίωση / Αναμμα οθόνης
- +/- Εξοδος Από Μενού

35.40  
Οριο εμπόδιου  
Στιγμιαία δύναμη μοτέρ

Κωδικός διάγνωσης	ΠΕΡΙΓΡΑΦΗ	ΣΗΜΕΙΩΣΕΙΣ
St-E	Ενεργοποίηση εισόδου εξωτερικού start START E	
St-I	Ενεργοποίηση εισόδου εσωτερικού start START I	
oPEn	Ενεργοποίηση εισόδου OPEN	
cL5	Ενεργοποίηση εισόδου CLOSE	
PEd	Ενεργοποίηση εισόδου πεζών PED	
t IPE	Ενεργοποίηση εισόδου TIMER	
St-oP	Ενεργοποίηση εισόδου STOP	
PhoE	Ενεργοποίηση εισόδου φωτοκυττάρου PHOT	
PhoP	Ενεργοποίηση εισόδου φωτοκυττάρου κατά το άνοιγμαPHOT OP	
PhcL	Ενεργοποίηση εισόδου φωτοκυττάρου κατά το κλείσιμο PHOT CL	
bRr	Ενεργοποίηση εισόδου ανιχνευτή εμπόδιων BAR	
Sbc	Ενεργοποίηση εισόδου τερματικού κλεισίματος του μοτέρ SWC	
Swo	Ενεργοποίηση εισόδου τερματικού ανοίγματος του μοτέρ SWO	
rL5	ενεργοποίηση μηχανικής αποσύμπλεξης	ελέγξτε τη θέση της αποσύμπλεξης
Er-01	Αποτυχία τεστ φωτοκυττάρων	Ελέγξτε τη σύνδεση φωτοκυττάρων και/ή τη ρύθμιση λειτουργιών
Er-02	Αποτυχία τεστ ανιχνευτή εμπόδιων	Ελέγξτε τη σύνδεση ανιχνευτή εμπόδιων και/ή τη ρύθμιση λειτουργιών
Er-03	Αποτυχία τεστ φωτοκυττάρων ανοίγματος	ελέγξτε τη σύνδεση φωτοκυττάρων και/ή τη ρύθμιση παραμέτρων/λειτουργιών
Er-04	Αποτυχία τεστ φωτοκυττάρων κλεισίματος	ελέγξτε τη σύνδεση φωτοκυττάρων και/ή τη ρύθμιση παραμέτρων/λειτουργιών
Er-06	Αποτυχία τεστ ανιχνευτή εμπόδιων 8k2	Ελέγξτε τη σύνδεση ανιχνευτών εμπόδιων και/ή τη ρύθμιση παραμέτρων/λειτουργιών
Er-1H*	Σφάλμα τεστ hardware πλακέτας	- Ελέγξτε τις συνδέσεις στο μοτέρ - Προβλήματα hardware στην πλακέτα (απευθυνθείτε στο σέρβις)
Er-2H*	Σφάλμα encoder	- Αντιστροφή/αποσύνδεση καλωδίων τροφοδοσίας μοτέρ ή σήματος encoder. Αντιστρέψτε 2 φάσεις στη βάση ακροδεκτών τροφοδοσίας - Η κίνηση του μοτέρ είναι πολύ αργή ή σταματά σε σχέση με την προγραμματισμένη λειτουργία.
Er-3H*	Αντιστροφή από εμπόδιο - Amperostop	Ελέγξτε τυχόν εμπόδια κατά μήκος της διαδρομής
Er-4H*	Θερμική ασφάλεια	Περιμένετε να κρυώσει το σύστημα αυτοματισμού
Er-7H*	Εσωτερικό σφάλμα ελέγχου επιτήρησης συστήματος.	Δοκιμάστε να σβήσετε και να ανάψετε και πάλι την πλακέτα. Αν το πρόβλημα παραμένει, απευθυνθείτε στο σέρβις.

\*H= 0, 1, .., 9, A, B, C, D, E, F

**ΠΡΟΣΟΧΗ!** Σημαντικές οδηγίες ασφαλείας. Διαβάστε και τηρείτε σχολαστικά όλες τις προειδοποιήσεις και τις οδηγίες που συνοδεύουν το προϊόν, καθώς η λανθασμένη εγκατάσταση μπορεί να προκαλέσει ατυχήματα ή βλάβες. Οι προειδοποιήσεις και οι οδηγίες παρέχουν σημαντικές πληροφορίες σχετικά με την ασφάλεια, την εγκατάσταση, τη χρήση και τη συντήρηση. Φυλάξτε τις οδηγίες χρήσης μαζί με το τεχνικό φυλλάδιο για μελλοντική χρήση.

#### ΓΕΝΙΚΗ ΑΣΦΑΛΕΙΑ

Ο μηχανισμός έχει μελετηθεί και κατασκευαστεί αποκλειστικά για τη χρήση που αναφέρεται στο παρόν εγχειρίδιο. Διαφορετικές χρήσεις μπορούν να προκαλέσουν βλάβες στο προϊόν και καταστάσεις κινδύνου.

- Τα συστατικά στοιχεία του μηχανισμού και η εγκατάσταση πρέπει να ανταποκρίνονται στις ακόλουθες ευρωπαϊκές οδηγίες, όπου εφαρμόζονται: 2004/108/ΕΚ, 2006/95/ΕΚ, 2006/42/ΕΚ, 89/106/ΕΚ, 99/05/ΕΚ και επόμενες τροποποιήσεις τους. Στις χώρες εκτός ΕΟΚ, εκτός από την ισχύουσα εθνική νομοθεσία πρέπει να τηρούνται τα παραπάνω πρότυπα για να επιτυγχάνεται επαρκές επίπεδο ασφαλείας.

- Ο κατασκευαστής αυτού του προϊόντος (εφεξής η "Εταιρεία") δεν φέρει καμία ευθύνη για τη μη κατάλληλη χρήση ή για χρήση διαφορετική από εκείνη για την οποία προορίζεται και αναφέρεται στο παρόν φυλλάδιο, καθώς και τη μη τήρηση των κανόνων της Ορθής Τεχνικής στην κατασκευή των συστημάτων (πόρτες, καγκελόπορτες κλπ.) και για τις παραμορφώσεις που μπορούν να υποστούν κατά τη χρήση.

- Η εγκατάσταση θα πρέπει να γίνει από εξειδικευμένο τεχνικό (επαγγελματία εγκαταστάτη, σύμφωνα με το EN12635), τηρώντας τους κανόνες Ορθής Τεχνικής και τους ισχύοντες κανονισμούς.

- Πριν από την εγκατάσταση του προϊόντος, προχωρήστε σε όλες τις δομικές τροποποιήσεις που αφορούν τα όρια ασφαλείας και την προστασία ή την απομείωση όλων των περιοχών σύνθλιψης, ακρωτηριασμού, πρόσκρουσης και γενικά κινδύνου, σύμφωνα με τα όσα προβλέπονται από τα πρότυπα EN 12604 και 12453 ή τους ενδεχόμενους τοπικούς κανονισμούς εγκατάστασης. Βεβαιωθείτε ότι η υπάρχουσα κατασκευή είναι ανθεκτική και σταθερή.

- Πριν αρχίσετε την εγκατάσταση βεβαιωθείτε για την ακεραιότητα του προϊόντος.

- Η εταιρεία δεν φέρει καμία ευθύνη για τη μη τήρηση των κανόνων της ορθής τεχνικής στην κατασκευή και τη συντήρηση των μηχανοκίνητων συστημάτων, καθώς και για τις παραμορφώσεις που μπορούν να υποστούν κατά τη χρήση.

- Βεβαιωθείτε ότι το δηλωμένο διάστημα θερμοκρασίας είναι συμβατό με τον τόπο εγκατάστασης του αυτοματισμού.

- Μην εγκαθιστάτε αυτό το προϊόν σε κερκτική ατμόσφαιρα: η παρουσία εύφλεκτων αερίων ή αναθυμιάσεων αποτελεί σοβαρό κίνδυνο για την ασφάλεια.

- Πριν από κάθε επέμβαση στην εγκατάσταση διακόψτε την ηλεκτρική τροφοδοσία.

- Αποσυνδέστε επίσης τυχόν εφεδρικές μπαταρίες (εάν υπάρχουν).

- Πριν συνδέσετε την ηλεκτρική τροφοδοσία, βεβαιωθείτε ότι τα στοιχεία της πινακίδας αντιστοιχούν με εκείνα του ηλεκτρικού δικτύου και ότι πριν από την ηλεκτρική εγκατάσταση υπάρχει ένας κατάλληλος διαφορικός διακόπτης και μια ασφάλεια για προστασία από υπερτάσεις. Το δίκτυο τροφοδοσίας του αυτοματισμού πρέπει να διαθέτει διακόπτη ή πολυπολικό θερμοαγωγικό διακόπτη που να επιτρέπει την πλήρη αποσύνδεση στις συνθήκες της κατηγορίας υπέρτασης III.

- Βεβαιωθείτε ότι πριν το δίκτυο τροφοδοσίας υπάρχει διαφορικός διακόπτης με όριο επέμβασης όχι μεγαλύτερο από 0.03A καθώς και ότι προβλέπεται από τους ισχύοντες κανονισμούς.

- Ελέγξτε αν η εγκατάσταση γείωσης έχει γίνει σωστά: γειώστε όλα τα μεταλλικά μέρη του συστήματος (πόρτες, καγκελόπορτες κλπ.) και όλα τα εξαρτήματα της εγκατάστασης που διαθέτουν ακροδέκτη γείωσης.

- Για την εγκατάσταση πρέπει να χρησιμοποιηθούν συστήματα ασφαλείας και χειρισμού βάσει του προτύπου EN 12978 και EN12453.

- Οι δυνάμεις κρούσης μπορούν να μειωθούν με τη χρήση παραμορφώσιμων άκρων.

- Σε περίπτωση που οι δυνάμεις κρούσης υπερβαίνουν τις τιμές που προβλέπονται από τα πρότυπα, τοποθετήστε διατάξεις ευαίσθητες στον ηλεκτρισμό ή στην πίεση.

- Τοποθετήστε όλα τα εξαρτήματα ασφαλείας (φωτοκύτταρα, ανιχνευτές εμπόδων κλπ.) που είναι αναγκαία για την προστασία της περιοχής από κινδύνους κρούσης, σύνθλιψης, πρόσκρουσης και ακρωτηριασμού. Λάβετε υπόψη τους ισχύοντες κανονισμούς και οδηγίες, τα κριτήρια της ορθής τεχνικής, τη χρήση, το χώρο εγκατάστασης, τον τρόπο λειτουργίας του συστήματος και τις δυνάμεις που αναπτύσσονται από τον αυτοματισμό.

- Εφαρμόστε τα σήματα που προβλέπονται από τους ισχύοντες κανονισμούς για τον προσδιορισμό των επικινδύνων περιοχών (υπολειπόμενοι κίνδυνοι). Κάθε εγκατάσταση πρέπει να προσδιορίζεται εμφανώς σύμφωνα με το πρότυπο EN13241-1.

- Μετά από την ολοκλήρωση της εγκατάστασης, εφαρμόστε μια πινακίδα αναγνώρισης στην πόρτα/καγκελόπορτα.

- Αυτό το προϊόν δεν μπορεί να εγκατασταθεί σε φύλλα που ενσωματώνουν πόρτες (εκτός και εάν το μοτέρ ενεργοποιείται μόνο όταν η πόρτα είναι κλειστή).

- Εάν ο αυτοματισμός εγκαθίσταται σε ύψος κάτω των 2,5 m ή εάν είναι προσπελάσιμος, θα πρέπει να διασφαλίζεται κατάλληλος βαθμός προστασίας των ηλεκτρικών και μηχανικών μερών.

- Τα σταθερά χειριστήρια πρέπει να τοποθετηθούν σε θέση που να μην προκαλεί κινδύνους και μακριά από κινούμενα μέρη. Ειδικά τα χειριστήρια με άτομο παρόν πρέπει να τοποθετηθούν σε σημείο από το οποίο να είναι ορατό το κινούμενο εξάρτημα, και, εκτός αν κλειδώνουν, πρέπει να τοποθετηθούν σε ελάχ. ύψος 1,5 m έτσι ώστε να μην είναι προσβάσιμα στο κοινό.

- Τοποθετήστε τουλάχιστον ένα σύστημα φωτεινής σήμανσης (φάρος) σε ορατή θέση, καθώς και πινακίδα με την ένδειξη "Προσοχή".

- Τοποθετήστε μόνιμη ετικέτα σχετικά με τη λειτουργία της χειροκίνητης απεμπλοκής του αυτοματισμού κοντά στο χειριστήριο.

- Βεβαιωθείτε ότι κατά τη διάρκεια του κύκλου αποφεύγονται οι μηχανικοί κίνδυνοι και ειδικά η κρούση, η σύνθλιψη, η πρόσκρουση, ο ακρωτηριασμός μεταξύ του κινούμενου τμήματος και των γύρω στοιχείων.

- Μετά την εγκατάσταση, βεβαιωθείτε ότι το μοτέρ του αυτοματισμού έχει ρυθμιστεί σωστά και ότι τα συστήματα προστασίας και απεμπλοκής λειτουργούν σωστά.

- Χρησιμοποιείτε μόνο γνήσια εξαρτήματα για οποιαδήποτε επέμβαση συντήρησης ή επισκευής. Η εταιρεία δεν φέρει καμία ευθύνη για την ασφάλεια και τη σωστή λειτουργία του μηχανισμού σε περίπτωση χρήσης εξαρτημάτων άλλων κατασκευαστών.

- Μην εκτελείται καμία τροποποίηση στα εξαρτήματα του αυτοματισμού, εάν δεν έχει εγκριθεί από τον κατασκευαστή.

- Εκπαιδύστε το χρήστη της εγκατάστασης όσον αφορά τους ενδεχόμενους υπολειπόμενους κινδύνους, τα εφαρμοζόμενα συστήματα ελέγχου και την εκτέλεση του χειροκίνητου ανοίγματος σε περίπτωση έκτακτης ανάγκης: παραδώστε τις οδηγίες χρήσης στον τελικό χρήστη.

- Η διάθεση των υλικών συσκευασίας (πλαστικά, χαρτόνι, φελιζόλ κλπ.) πρέπει να γίνει σύμφωνα με τους ισχύοντες κανονισμούς. Φυλάξτε τις νάιλον σακούλες και το φελιζόλ μακριά από παιδιά.

- Η τροφοδοσία του πίνακα πρέπει να προστατεύεται από 3 ασφάλειες 10x38 500V "aM". Οι ασφάλειες πρέπει να επιλέγονται έτσι ώστε να επεμβαίνουν σε περίπτωση εμπλοκής του μοτέρ.

#### ΣΥΝΔΕΣΕΙΣ

**ΠΡΟΣΟΧΗ!** Για τη σύνδεση στο δίκτυο χρησιμοποιήστε: ένα πολυπολικό καλώδιο με ελάχιστη διατομή 5x1,5mm<sup>2</sup> ή 4x1,5mm<sup>2</sup> για τριφασικό ρεύμα ή 3x1,5mm<sup>2</sup> για μονοφασικό ρεύμα (για παράδειγμα, το καλώδιο μπορεί να είναι τύπου H05 VV-F με διατομή 4x1,5mm<sup>2</sup>). Για τη σύνδεση των βοηθητικών στοιχείων χρησιμοποιείτε αγωγούς με ελάχιστη διατομή 0,5 mm<sup>2</sup>.

- Χρησιμοποιείτε μπουτόν με ικανότητα τουλάχιστον 10A-250V.

- Οι αγωγοί πρέπει να στερεώνονται με πρόσθετο σύστημα κοντά στους ακροδέκτες (για παράδειγμα με δεματικά καλωδίων) ώστε να κρατήσετε σαφώς διαχωρισμένα τα τμήματα υπό τάση από τα τμήματα υπό πολύ χαμηλή τάση ασφαλείας.

- Κατά την εγκατάσταση το ηλεκτρικό καλώδιο πρέπει να απογυμνώνεται έτσι ώστε να επιτρέπει τη σύνδεση του αγωγού γείωσης στον ειδικό ακροδέκτη αφήνοντας ωστόσο τους ενεργούς αγωγούς όσο το δυνατόν πιο κοντούς. Ο αγωγός γείωσης πρέπει να είναι ο τελευταίος που θα θεντώνεται σε περίπτωση που λασκάρει το σύστημα στερέωσης του καλωδίου.

**ΠΡΟΣΟΧΗ!** οι αγωγοί πολύ χαμηλής τάσης ασφαλείας πρέπει να διαχωρίζονται από τους αγωγούς χαμηλής τάσης.

- Η πρόσβαση στα τμήματα υπό τάση πρέπει να είναι εφικτή μόνον από εξειδικευμένο προσωπικό (επαγγελματία εγκαταστάτη)

#### ΕΛΕΓΧΟΣ ΤΟΥ ΣΥΣΤΗΜΑΤΟΣ ΑΥΤΟΜΑΤΙΣΜΟΥ ΚΑΙ ΣΥΝΤΗΡΗΣΗ

Πριν θέσετε σε λειτουργία το σύστημα αυτοματισμού, και κατά τις επεμβάσεις συντήρησης, ελέγξτε σχολαστικά τα ακόλουθα:

- Ελέγξτε εάν όλα τα εξαρτήματα είναι καλά στερωμένα,

- Ελέγξτε τη διαδικασία εκκίνησης και ακινητοποίησης σε περίπτωση χειροκίνητου ελέγχου.

- Ελέγξτε το σύστημα λειτουργίας με κανονική ή προσωπική διαμόρφωση.

- Μόνο για συρόμενες καγκελόπορτες: ελέγξτε το σωστό κομπλρίσμα κρεμαγιέρας-πινιών με ένα διάκενο 2 mm κατά μήκος όλης της κρεμαγιέρας. Διατηρείται τη ράγα μετακίνησης πάντα καθαρή.

- Μόνο για συρόμενες καγκελόπορτες και πόρτες: βεβαιωθείτε ότι ο οδηγός μετακίνησης της καγκελόπορτας είναι ίσιος, οριζόντιος και ότι οι τροχοί είναι κατάλληλοι για να αντέχουν το βάρος της καγκελόπορτας.

- Μόνο για αναρτημένες συρόμενες καγκελόπορτες (Cantilever): βεβαιωθείτε ότι δεν υπάρχει πτώση ή ταλάντωση κατά τη διάρκεια της κίνησης.

- Μόνο για ανοιγόμενες καγκελόπορτες: βεβαιωθείτε ότι ο άξονας περιστροφής των φύλλων είναι εντελώς κατακόρυφος.

- Μόνο για μπάρες πριν το άνοιγμα της θυρίδας το ελατήριο πρέπει να είναι αποσυμπίεμένο (μπάρα κάθετη).

- Ελέγξτε τη σωστή λειτουργία όλων των συστημάτων ασφαλείας (φωτοκύτταρα, ανιχνευτές εμπόδων, κλπ.) και τη σωστή ρύθμιση της προστασίας από σύνθλιψη ελέγχοντας αν η τιμή της δύναμης κρούσης που μετρείται στα σημεία τα οποία ορίζει το πρότυπο EN 12445, είναι κατώτερη από την τιμή που προβλέπει το πρότυπο EN 12453.

- Οι δυνάμεις κρούσης μπορούν να μειωθούν με τη χρήση παραμορφώσιμων άκρων.

- Ελέγξτε τη λειτουργικότητα του χειρισμού έκτακτης ανάγκης, όπου υπάρχει.

- Ελέγξτε τη διαδικασία ανοίγματος και κλεισίματος με τη χρησιμοποιούμενα χειριστήρια.

- Ελέγξτε την ακεραιότητα των ηλεκτρικών συνδέσεων και των καλωδίων, ειδικά την κατάσταση των μανδύων και των συντελεστών.

- Κατά τη συντήρηση καθαρίζετε τους φακούς των φωτοκυττάρων.

- Για την περίοδο εκτός λειτουργίας του αυτοματισμού ενεργοποιήστε το σύστημα αποσυμπλέξης έκτακτης ανάγκης (βλ. παρ. ΧΕΙΡΙΣΜΟΣ ΕΚΤΑΚΤΗΣ ΑΝΑΓΚΗΣ) έτσι ώστε να απελευθερώσετε το μηχανοκίνητο τμήμα και να επιτρέψετε το χειροκίνητο άνοιγμα και κλείσιμο της καγκελόπορτας.

- Σε περίπτωση φθοράς του ηλεκτρικού καλωδίου, απευθυνθείτε στον κατασκευαστή, στο Σέρβις ή σε εξειδικευμένο τεχνικό για να το αντικαταστήσει, προκειμένου να αποφεύγετε κάθε πιθανό κίνδυνο.

- Σε περίπτωση εγκατάστασης συστημάτων τύπου "D" (όπως ορίζονται από το EN12453), συνδεδεμένα με μη ελεγμένο τρόπο, φροντίστε ώστε να γίνεται υποχρεωτική συντήρηση τουλάχιστον κάθε έξι μήνες.

- Η συντήρηση όπως περιγράφεται παραπάνω πρέπει να επαναλαμβάνεται με τουλάχιστον ετήσια συχνότητα ή σε μικρότερα χρονικά διαστήματα σε περίπτωση που τα χαρακτηριστικά της τοποθεσίας ή της εγκατάστασης το απαιτούν.

#### ΠΡΟΣΟΧΗ!

υπενθυμίζουμε ότι το σύστημα μηχανοκίνησης είναι μια διευκόλυνση στη χρήση της καγκελόπορτας/πόρτας και δεν επιλύει ελαττώματα και ελλείψεις της εγκατάστασης ή ελλιπούς συντήρησης.



#### ΔΙΑΛΥΣΗ

Η διάθεση των υλικών πρέπει να γίνει σύμφωνα με την ισχύουσα νομοθεσία. Μην πετάτε τη χαλασμένη συσκευή σας και τις χρησιμοποιημένες μπαταρίες στα οικιακά απορρίμματα. Ενεργήστε υπεύθυνα παραδίδοντας όλα τα απορρίμματα από ηλεκτρικές ή ηλεκτρονικές συσκευές σε ένα σημείο συλλογής για την ανακύκλωσή τους.

#### ΑΠΟΣΥΝΑΡΜΟΛΟΓΗΣΗ

Σε περίπτωση αποσυναρμολόγησης του μηχανισμού για να τοποθετηθεί σε διαφορετικό σημείο:

- Διακόψτε την τροφοδοσία και αποσυνδέστε όλη την ηλεκτρική εγκατάσταση.

- Βγάλτε το μοτέρ από τη βάση στήριξης.

- Βγάλτε όλα τα εξαρτήματα της εγκατάστασης.

- Σε περίπτωση που κάποια εξαρτήματα δεν μπορούν να αφαιρεθούν ή είναι ελαττωματικά, φροντίστε για την αντικατάστασή τους.

#### Η ΔΗΛΩΣΗ ΣΥΜΜΟΡΦΩΣΗΣ ΕΙΝΑΙ ΔΙΑΘΕΣΙΜΗ ΣΤΗΝ ΙΣΤΟΣΕΛΙΔΑ:

[WWW.BFT.IT](http://WWW.BFT.IT) ΣΤΗΝ ΕΝΟΤΗΤΑ ΠΡΟΪΟΝΤΑ.

**Όλα όσα δεν προβλέπονται ρητά από τις οδηγίες εγκατάστασης, πρέπει να θεωρούνται ως απαγορευμένα. Η καλή λειτουργία του ενεργοποιητή εξασφαλίζεται μόνον εάν τηρούνται τα στοιχεία που αναγράφονται. Η εταιρεία δεν φέρει καμία ευθύνη για βλάβες που οφείλονται στη μη τήρηση των οδηγιών του παρόντος εγχειρίδιου. Διατηρώντας αμετάβλητα τα βασικά χαρακτηριστικά του προϊόντος, η εταιρεία διατηρεί το δικαίωμα να επιφέρει ανά πάσα στιγμή τις αλλαγές που θεωρεί αναγκαίες για την τεχνική, κατασκευαστική και εμπορική βελτίωση του προϊόντος, χωρίς καμία υποχρέωση ενημέρωσης του παρόντος φυλλαδίου.**

**2) ΓΕΝΙΚΑ**

Ο πίνακας χειριστηρίων **LEO B CBB 3 400 W01** διατίθεται από τον κατασκευαστή με τυπική ρύθμιση. Οποιαδήποτε μεταβολή πρέπει να πραγματοποιείται μέσω του προγραμματιστή με ενσωματωμένη οθόνη ή μέσω φορητού προγραμματιστή γενικής χρήσης.

Τα βασικά χαρακτηριστικά είναι:

- Έλεγχος 1 τριφασικού μοτέρ
- Ηλεκτρονική ρύθμιση ροπής με ανίχνευση εμποδίων
- Χωριστές εισόδους για τις ασφάλειες
- Διαμορφώσιμοι εισόδους ελέγχου
- Είσοδος ελέγχου ENCODER

Η πλακέτα διαθέτει βάση ακροδεκτών αποσπώμενου τύπου για να διευκολύνεται η συντήρηση και η αντικατάσταση. Διατίθεται με σειρά τοποθετημένων βραχυκυκλωτήρων για να διευκολύνεται ο εγκαταστάτης στο έργο του.

**Οι βραχυκυκλωτήρες αφορούν τους ακροδέκτες: 70-71, 70-72, 70-74, 76-77. Εάν οι ακροδέκτες αυτοί χρησιμοποιούνται, πρέπει να αφαιρεθούν οι αντίστοιχοι βραχυκυκλωτήρες.**

**ΕΛΕΓΧΟΣ**

Ο πίνακας **LEO B CBB 3 400 W01** πραγματοποιεί έλεγχο (τεστ) των ρελέ τροφοδοσίας και των συστημάτων ασφαλείας (φωτοκυτάρτα), πριν την εκτέλεση κάθε κύκλου ανοίγματος και κλεισίματος. Σε περίπτωση προβλήματος, ελέγξτε τη λειτουργία των συνδεδεμένων συστημάτων και τις καλωδιώσεις.

**3) ΤΕΧΝΙΚΑ ΧΑΡΑΚΤΗΡΙΣΤΙΚΑ**

Τροφοδοσία	400V~ ±10%, 50-60Hz*
Μόνωση δικτύου/χαμηλή τάση	> 2MΩhm 500V ---
Θερμοκρασία λειτουργίας	-10 / +55°C
Θερμική προστασία	Εσωτερικά στο μοτέρ
Διηλεκτρική αντοχή	δίκτυο/bt 3750V~ επί 1 λεπτό
Μέγιστη ισχύς μοτέρ	980 W
Τροφοδοσία εξαρτημάτων	24V~ (180mA μέγ. κατανάλωση) 24V~safe (180mA μέγ. κατανάλωση)
AUX 3	Επαφή N.O. (24V~/3W max)
Φάρος	230V~ max. 40W
Διαστάσεις	βλ. <b>Fig. A</b>
Ασφάλειες	βλ. <b>Fig. B</b>
Βαθμός προστασίας	IP54

(\* άλλες τάσεις διαθέσιμες κατόπιν παραγγελίας)

**4) ΣΥΝΔΕΣΕΙΣ ΒΑΣΗΣ ΑΚΡΟΔΕΚΤΩΝ Fig. B**

	Ακροδέκτης	Ορισμός	Περιγραφή
Τροφοδοσία	L1	ΓΡΑΜΜΗ 1	Τριφασική τροφοδοσία 400V~, ±10%, 50-60Hz.
	L2	ΓΡΑΜΜΗ 2	
	L3	ΓΡΑΜΜΗ 3	
	N	ΟΥΔΕΤΕΡΟΣ	
Μοτέρ	10	U	Σύνδεση τριφασικού μοτέρ
	11	V	
	12	W	
Αυξ	20	LAMP 230v	Έξοδος φάρου 230V max 40W.
	21		
	26	AUX 3 - ΕΛΕΥΘΕΡΗ ΕΠΑΦΗ (N.O.) (Max 24V 3W)	Επαφή N.O. (24 V~/3W max). Χρησιμοποιείται μόνο με ραδιοδέκτη συνδεδεμένο στον ειδικό συνδετήρα.
ENCODER	40	- REF SWE	Τροφοδοσία ENCODER
	41	+ REF SWE	
	42	A RS485	Επικοινωνία ENCODER
	43	B RS485	
Τροφοδοσία εξαρτημάτων	50	24V-	Έξοδος τροφοδοσίας εξαρτημάτων.
	51	24V+	Έξοδος τροφοδοσίας για ελεγμένα συστήματα ασφαλείας (πομπός φωτοκυττάρων και πομπός ανιχνευτή εμποδίων). Έξοδος ενεργή μόνο στον κύκλο λειτουργίας.
	52	24 Vsafe+	
Χειριστήρια	60	Ουδέτερος	Ουδέτερος εισόδων IC 1 και IC 2
	61	IC 1	Διαμορφώσιμη είσοδος εντολής 1 (N.O.) - Default START E. START E / START I / OPEN / CLOSE / PED / TIMER / TIMER PED Ανατρέξτε στον πίνακα "Διαμόρφωση των εισόδων εντολής".
	62	IC 2	Διαμορφώσιμη είσοδος εντολής 2 (N.O.) - Default PED. START E / START I / OPEN / CLOSE / PED / TIMER / TIMER PED Ανατρέξτε στον πίνακα "Διαμόρφωση των εισόδων εντολής".
	63	Ουδέτερος	Ουδέτερος εισόδων IC 3 και IC 4
	64	IC 3	Διαμορφώσιμη είσοδος εντολής 1 (N.O.) - Default OPEN. START E / START I / OPEN / CLOSE / PED / TIMER / TIMER PED Ανατρέξτε στον πίνακα "Διαμόρφωση των εισόδων εντολής".
	65	IC 4	Διαμορφώσιμη είσοδος εντολής 2 (N.O.) - Default CLOSE. START E / START I / OPEN / CLOSE / PED / TIMER / TIMER PED Ανατρέξτε στον πίνακα "Διαμόρφωση των εισόδων εντολής".
Ασφάλειες	70	Ουδέτερος	Ουδέτερος εισόδων STOP, SAFE 1 και SAFE 2
	71	STOP	Η εντολή διακόπτει την κίνηση. (N.C.) Εάν δεν χρησιμοποιείται αφήστε το βραχυκυκλωτήρα στη θέση του.
	72	SAFE 1	Διαμορφώσιμη είσοδος ασφαλείας 1 (N.C.) - Default PHOT. PHOT / PHOT TEST / PHOT OP / PHOT OP TEST / PHOT CL / PHOT CL TEST / BAR / BAR TEST / BAR 8K2 Ανατρέξτε στον πίνακα "Διαμόρφωση των εισόδων ασφαλείας".
	73	FAULT 1	Είσοδος ελέγχου συστημάτων ασφαλείας συνδεδεμένων στο SAFE 1.
	74	SAFE 2	Διαμορφώσιμη είσοδος ασφαλείας 2 (N.C.) - Default BAR. PHOT / PHOT TEST / PHOT OP / PHOT OP TEST / PHOT CL / PHOT CL TEST / BAR / BAR TEST / BAR 8K2 Ανατρέξτε στον πίνακα "Διαμόρφωση των εισόδων ασφαλείας".
	75	FAULT 2	Είσοδος ελέγχου συστημάτων ασφαλείας συνδεδεμένων στο SAFE 2.
	76	Ουδέτερος	Ουδέτερος εισόδων SAFE 3
	77	SAFE 3	Διαμορφώσιμη είσοδος ασφαλείας 3 (N.C.) - Default PHOT OP. PHOT / PHOT TEST / PHOT OP / PHOT OP TEST / PHOT CL / PHOT CL TEST / BAR / BAR TEST / Ανατρέξτε στον πίνακα "Διαμόρφωση των εισόδων ασφαλείας".
Κεραία	Y	ΚΕΡΑΙΑ	Είσοδος κεραίας. Χρησιμοποιείτε κεραία συντονισμένη στα 433MHz. Για τη σύνδεση Κεραίας-Δέκτη χρησιμοποιήστε ομοαξονικό καλώδιο RG58. Η παρουσία μεταλλικών όγκων κοντά στην κεραία, μπορεί να προκαλέσει παρεμβολές στη λήψη ραδιοκυμάτων. Σε περίπτωση χαμηλής εμβέλειας του πομπού, μετακινήστε την κεραία σε καταλληλότερο σημείο.
	#	SHIELD	

# ΕΓΧΕΙΡΙΔΙΟ ΕΓΚΑΤΑΣΤΑΣΗΣ

D811849 00101\_02

## Διαμόρφωση των εξόδων AUX

Λειτουργία Aux= 1 - Έξοδος ΛΥΧΝΙΑΣ ΑΝΟΙΧΤΗΣ ΠΟΡΤΑΣ SCA. Η επαφή παραμένει κλειστή κατά το άνοιγμα και με το φύλλο ανοικτό, διαλείπεται κατά το κλείσιμο, ανοικτή με το φύλλο κλειστό.
Λειτουργία Aux= 2 - Έξοδος σήματος ΕΣΩΤΕΡΙΚΟΥ ΦΩΤΙΣΜΟΥ. Η επαφή παραμένει κλειστή για 90 δευτ. μετά την τελευταία κίνηση.
Λειτουργία Aux= 3 - Έξοδος σήματος ΦΩΤΙΣΜΟΥ ΖΩΝΗΣ. Ο επαφή παραμένει κλειστή για όλη τη διάρκεια της κίνησης.
Λειτουργία Aux= 4 - Έξοδος ΦΩΤΙΣΜΟΥ ΚΛΙΜΑΚΟΣΤΑΣΙΟΥ. Η επαφή παραμένει κλειστή για 1 δευτ. στην έναρξη της κίνησης.
Λειτουργία Aux= 5 - Έξοδος ΣΥΝΑΓΕΡΜΟΥ ΑΝΟΙΧΤΗΣ ΠΟΡΤΑΣ. Η επαφή παραμένει κλειστή εάν το φύλλο της πόρτας παραμείνει ανοικτό για διπλό χρόνο ως προς το ρυθμισμένο TCA.
Λειτουργία Aux= 6 - Έξοδος για ΦΑΡΟ. Ο επαφή παραμένει κλειστή κατά τη διάρκεια της κίνησης των φύλλων της πόρτας.
Λειτουργία Aux= 7 - Έξοδος για ΑΥΤΟΜΑΤΗ ΗΛΕΚΤΡΙΚΗ ΚΛΕΙΔΑΡΙΑ. Η επαφή παραμένει κλειστή για 2 δευτ. σε κάθε άνοιγμα.
Λειτουργία Aux= 8 - Έξοδος για ΗΛΕΚΤΡΙΚΗ ΚΛΕΙΔΑΡΙΑ ΜΕ ΜΑΓΝΗΤΗ. Ο επαφή παραμένει κλειστή με την πόρτα κλειστή.
Λειτουργία Aux= 9 - Έξοδος ΣΥΝΤΗΡΗΣΗ. Η επαφή παραμένει κλειστή όταν φτάσει στην τιμή που έχει ρυθμιστεί στην παράμετρο Συντήρηση, επισμαίνοντας την ανάγκη συντήρησης.
Λειτουργία Aux= 10 - Έξοδος ΦΑΡΟΣ ΚΑΙ ΣΥΝΤΗΡΗΣΗ επαφή παραμένει κλειστή κατά τη διάρκεια της κίνησης των φύλλων της πόρτας. Αν φτάσει στην τιμή που έχει ρυθμιστεί στην παράμετρο Συντήρηση, στο τέλος της κίνησης, με το φύλλο κλειστό, η επαφή για 4 φορές κλείνει για 10 δευτ. και ανοίγει για 5 δευτ. επισμαίνοντας την ανάγκη συντήρησης.

## Διαμόρφωση των εισόδων εντολής

Λειτουργία IC= 0 - Είσοδος διαμορφωμένη ως Start E. Λειτουργία σύμφωνα με τη διαδικασία 5εΕΡ-bY-5εΕΡ ΡουΕΓνε.
Λειτουργία IC= 1 - Είσοδος διαμορφωμένη ως Start I. Λειτουργία σύμφωνα με τη διαδικασία 5εΕΡ-bY-5εΕΡ ΡουΕΓνε.
Λειτουργία IC= 2 - Είσοδος διαμορφωμένη ως Open. Η εντολή εκτελεί ένα άνοιγμα. Αν η είσοδος παραμένει κλειστή, τα φύλλα παραμένουν ανοικτά μέχρι το άνοιγμα της επαφής. Με ανοιχτή επαφή, ο αυτοματισμός κλείνει μετά το χρόνο tca, αν έχει ενεργοποιηθεί.
Λειτουργία IC= 3 - Είσοδος διαμορφωμένη ως Close. Η εντολή εκτελεί ένα κλείσιμο.
Λειτουργία IC= 4 - Είσοδος διαμορφωμένη ως Ped. Η εντολή εκτελεί ένα μερικό άνοιγμα πέλων. Λειτουργία σύμφωνα με τη διαδικασία 5εΕΡ-bY-5εΕΡ ΡουΕΓνε
Λειτουργία IC= 5 - Είσοδος διαμορφωμένη ως Timer. Λειτουργία παρόμοια με την ορεή αλλά το κλείσιμο είναι εξασφαλισμένο ακόμα και μετά από διακοπή ρεύματος.
Λειτουργία IC= 6 - Είσοδος διαμορφωμένη ως Timer Ped. Η εντολή εκτελεί ένα μερικό άνοιγμα πέλων. Αν η είσοδος παραμένει κλειστή, το φύλλο παραμένει ανοικτό μέχρι το άνοιγμα της επαφής. Αν η είσοδος παραμένει κλειστή και ενεργοποιηθεί μια εντολή Start E, Start I ή Open εκτελείται μια πλήρης κίνηση για να αποκατασταθεί στη συνέχεια σε άνοιγμα πέλων. Το κλείσιμο είναι εξασφαλισμένο ακόμα και μετά από διακοπή ρεύματος.

## Διαμόρφωση των εισόδων ασφαλείας

Λειτουργία SAFE= 0 - Είσοδος διαμορφωμένη ως Phot, φωτοκύτταρο. (Fig. F, Ap. 1) Επιτρέπει τη σύνδεση των συστημάτων που δεν διαθέτουν συμπληρωματική επαφή ελέγχου. Σε περίπτωση σκίασης τα φωτοκύτταρα παραμένουν ενεργά τόσο κατά το άνοιγμα όσο και κατά το κλείσιμο. Η σκίαση του φωτοκυττάρου κατά το κλείσιμο, αντιστρέφει την κίνηση μόνο μετά την απελευθέρωση του φωτοκυττάρου. Εάν δεν χρησιμοποιείται αφήστε το βραχυκυκλωτήρα στη θέση του.
Λειτουργία SAFE= 1 - Είσοδος διαμορφωμένη ως Phot test, ελεγμένο φωτοκύτταρο. (Fig. F, Ap. 2). Ενεργοποιεί τον έλεγχο των φωτοκυττάρων στην αρχή της κίνησης. Σε περίπτωση σκίασης τα φωτοκύτταρα παραμένουν ενεργά τόσο κατά το άνοιγμα όσο και κατά το κλείσιμο. Η σκίαση του φωτοκυττάρου κατά το κλείσιμο, αντιστρέφει την κίνηση μόνο μετά την απελευθέρωση του φωτοκυττάρου.
Λειτουργία SAFE= 2 - Είσοδος διαμορφωμένη ως Phot or, φωτοκύτταρο ενεργοποιημένο μόνο κατά το άνοιγμα. (Fig. F, Ap. 1) Επιτρέπει τη σύνδεση των συστημάτων που δεν διαθέτουν συμπληρωματική επαφή ελέγχου. Σε περίπτωση σκίασης διακόπτεται η λειτουργία του φωτοκυττάρου κατά το κλείσιμο. Κατά τη φάση ανοιγμάτων μπλοκάρει την κίνηση για τη διάρκεια σκίασης του φωτοκυττάρου. Εάν δεν χρησιμοποιείται αφήστε το βραχυκυκλωτήρα στη θέση του.
Λειτουργία SAFE= 3 - Είσοδος διαμορφωμένη ως Phot or test, φωτοκύτταρο ελεγμένο και ενεργοποιημένο μόνο κατά το άνοιγμα (Fig. F, Ap. 2). Ενεργοποιεί τον έλεγχο των φωτοκυττάρων στην αρχή της κίνησης. Σε περίπτωση σκίασης διακόπτεται η λειτουργία του φωτοκυττάρου κατά το κλείσιμο. Κατά τη φάση ανοιγμάτων μπλοκάρει την κίνηση για τη διάρκεια σκίασης του φωτοκυττάρου.
Λειτουργία SAFE= 4 - Είσοδος διαμορφωμένη ως Phot cl, φωτοκύτταρο ενεργοποιημένο μόνο κατά το κλείσιμο. (Fig. F, Ap. 1) Επιτρέπει τη σύνδεση των συστημάτων που δεν διαθέτουν συμπληρωματική επαφή ελέγχου. Σε περίπτωση σκίασης διακόπτεται η λειτουργία του φωτοκυττάρου κατά το άνοιγμα. Σε φάση κλεισίματος αντιστρέφει αμέσως την κίνηση. Εάν δεν χρησιμοποιείται αφήστε το βραχυκυκλωτήρα στη θέση του.
Λειτουργία SAFE= 5 - Είσοδος διαμορφωμένη ως Phot cl test, φωτοκύτταρο ελεγμένο και ενεργοποιημένο μόνο κατά το κλείσιμο (Fig. F, Ap. 2). Ενεργοποιεί τον έλεγχο των φωτοκυττάρων στην αρχή της κίνησης. Σε περίπτωση σκίασης διακόπτεται η λειτουργία του φωτοκυττάρου κατά το άνοιγμα. Σε φάση κλεισίματος αντιστρέφει αμέσως την κίνηση.
Λειτουργία SAFE= 6 - Είσοδος διαμορφωμένη ως Bar, ανιχνευτής εμποδίων. (Fig. F, Ap. 3) Επιτρέπει τη σύνδεση των συστημάτων που δεν διαθέτουν συμπληρωματική επαφή ελέγχου. Η εντολή αντιστρέφει την κίνηση για 2 δευτ. Εάν δεν χρησιμοποιείται αφήστε το βραχυκυκλωτήρα στη θέση του.
Λειτουργία SAFE= 7 - Είσοδος διαμορφωμένη ως Bar, ελεγμένος ανιχνευτής εμποδίων (Fig. F, Ap. 4). Ενεργοποιεί τον έλεγχο των ανιχνευτών εμποδίων στην αρχή της κίνησης. Η εντολή αντιστρέφει την κίνηση για 2 δευτ.
Λειτουργία SAFE= 8 - Είσοδος διαμορφωμένη ως Bar 8k2 (Fig. F, Ap. 5). Είσοδος για ωμικό άκρο 8K2. Η εντολή αντιστρέφει την κίνηση για 2 δευτ.

### 6) ΣΥΣΤΗΜΑΤΑ ΑΣΦΑΛΕΙΑΣ

**Σημείωση:** χρησιμοποιείτε μόνο συστήματα ασφαλείας δέκτη με επαφή ελεύθερης εναλλαγής.

#### 6.1) ΕΛΕΓΜΕΝΑ ΣΥΣΤΗΜΑΤΑ Fig. F

#### 6.2) ΣΥΝΔΕΣΗ 1 ΜΗ ΕΛΕΓΜΕΝΟΥ ΖΕΥΓΟΥΣ ΦΩΤΟΚΥΤΤΑΡΩΝ FIG. C

#### 7) ΠΡΟΣΒΑΣΗ ΣΤΑ ΜΕΝΟΥ: FIG. 1

#### 7.1) ΜΕΝΟΥ ΠΑΡΑΜΕΤΡΟΙ (PRF-Rf) (ΠΙΝΑΚΑΣ "Α" ΠΑΡΑΜΕΤΡΟΙ)

#### 7.2) ΜΕΝΟΥ ΛΕΙΤΟΥΡΓΙΕΣ (L o F ic) (ΠΙΝΑΚΑΣ "B" ΛΕΙΤΟΥΡΓΙΕΣ)

#### 7.3) ΜΕΝΟΥ ΠΡΟΚΑΘΟΡΙΣΜΕΝΕΣ (dEF RUL E)

Επαναφέρει την κεντρική μονάδα στις προκαθορισμένες ρυθμίσεις (DEFAULT). Μετά την επαναφορά είναι αναγκαία η εκ νέου εκτέλεση της αυτορυθμίσεως (AUTOSSET).

#### 7.4) ΜΕΝΟΥ ΓΛΩΣΣΑ (L R n U B A R E)

Επιτρέπει την επιλογή της γλώσσας στην οθόνη του προγραμματιστή.

#### 7.5) ΜΕΝΟΥ ΑΥΤΟΡΡΥΘΜΙΣΗ (R U E o S E E)

- Εκτελέστε έναν κύκλο αυτορρυθμίσεως από το ειδικό μενού.
- Μόλις πατηθεί το μπουτόν OK εμφανίζεται το μήνυμα "....."; η κεντρική μονάδα εκτελεί την κίνηση ανοιγματος και στη συνέχεια του κλεισίματος, κατά τη διάρκεια των οποίων ρυθμίζεται αυτόματα η ελάχιστη τιμή αναγκαίας ροής για την κίνηση του φύλλου. Κατά τη διάρκεια της φάσης αυτής πρέπει να αποφευχθεί η σκίαση των φωτοκυττάρων, καθώς και η χρήση των χειριστήρων START, STOP και της οθόνης. Στο τέλος της διαδικασίας η κεντρική μονάδα ελέγχου ρυθμίζει αυτόματα τις ιδανικές τιμές ροής. Ελέγξτε και ενδεχομένως αλλάξτε τις τιμές σύμφωνα με τις οδηγίες προγραμματισμού.

**Προσοχή!!** Κατά τη διάρκεια της αυτορρυθμίσεως η λειτουργία ανιχνευσης εμποδίων δεν είναι ενεργή. Ο εγκαταστάτης πρέπει να ελέγχει την κίνηση του αυτοματισμού και να μην επηρεάζει σε κανένα με πλησιάζει ή να σταθεί εντός της ακτίνας δράσεως του μηχανισμού.

#### 7.6) ΜΕΝΟΥ ΡΥΘΜΙΣΗΣ ΤΕΡΜΑΤΙΚΩΝ (L S L Rd J) (Fig. D)

Φάση ρύθμισης των τερματικών:

- Επιλέξτε REG FC και επιβεβαιώστε με OK.
- Στην οθόνη εμφανίζεται η ένδειξη CLOSE. Με τα μπουτόν ΕΠΑΝΩ και ΚΑΤΩ μετακινήστε την πόρτα στη θέση του τερματικού κλεισίματος. Επιβεβαιώστε με OK. Στην οθόνη εμφανίζεται η ένδειξη PRG.
- Εάν εμφανιστεί σχετικό μήνυμα στην οθόνη, γυρίστε το δακτύλιο ρύθμισης αριστερόστροφα εάν στην οθόνη εμφανίζεται η ένδειξη UP, δεξιόστροφα εάν εμφανίζεται η ένδειξη DOWN. Όταν επιτευχθεί η σωστή θέση, στην οθόνη εμφανίζεται η ένδειξη OK. Επιβεβαιώστε με το μπουτόν OK. Στην οθόνη εμφανίζεται η ένδειξη PRG.
- Στην οθόνη εμφανίζεται η ένδειξη OPEN. Με τα μπουτόν ΕΠΑΝΩ και ΚΑΤΩ μετακινήστε την πόρτα στη θέση του τερματικού ανοιγματος. Επιβεβαιώστε με OK. Στην οθόνη εμφανίζεται η ένδειξη PRG. Εάν στην οθόνη εμφανίζεται η ένδειξη KO, σημαίνει ότι η ρύθμιση δεν ολοκληρώθηκε σωστά. οι αιτίες μπορεί να είναι:

16 - LEO B CBB 3 400 W01

- η πίεση του μπουτόν ESC πριν την ολοκλήρωση της ρύθμισης
- αποθήκευση πολύ μικρής διαδρομής

#### 7.7) ΜΕΝΟΥ ΣΤΑΤΙΣΤΙΚΩΝ

Εμφανίζει την έκδοση της πλακέτας, τον αριθμό των συνολικών κύκλων (σε εκατοντάδες), τον αριθμό των αποθηκευμένων πομπών και τα 30 τελευταία σφάλματα (τα 2 πρώτα ψηφία αντιστοιχούν στη θέση και τα 2 τελευταία στον κωδικό σφάλματος). Το σφάλμα 01 είναι το πιο πρόσφατο.

#### 7.8) ΜΕΝΟΥ PASSWORD

Επιτρέπει την εισαγωγή ενός κωδικού πρόσβασης για τον προγραμματισμό της πλακέτας μέσω δικτύου «U-link».

Με τη λειτουργία "ΕΠΙΠΕΔΟ ΠΡΟΣΤΑΣΙΑΣ" ρυθμισμένη σε 1,2,3,4 απαιτείται ο κωδικός πρόσβασης για την πρόσβαση στα μενού προγραμματισμού. Μετά από 10 αποτυχημένες συνεχόμενες προσπάθειες πρόσβασης θα πρέπει να περιμένετε 3 λεπτά για μια νέα προσπάθεια. Κατά την περίοδο αυτή σε κάθε προσπάθεια πρόσβασης στην οθόνη εμφανίζεται το "BLOC". Ο προκαθορισμένος κωδικός πρόσβασης είναι 1234.

#### 8) ΑΝΤΙΣΤΡΟΦΗ ΚΑΤΕΥΘΥΝΣΗΣ ΑΝΟΙΓΜΑΤΟΣ (Fig. D1)

#### 9) ΣΥΝΔΕΣΗ ΜΕ ΠΛΑΚΕΤΕΣ ΕΠΕΚΤΑΣΗΣ ΚΑΙ ΦΟΡΗΤΟ ΠΡΟΓΡΑΜΜΑΤΙΣΤΗ ΓΕΝΙΚΗΣ ΧΡΗΣΗΣ ΜΟΝΤΕΛΟ > V1.40 (Fig.B) Ανατρέξτε στο ειδικό εγχειρίδιο.

#### 10) ΡΑΔΙΟΔΕΚΤΗΣ (Fig. B)

Η πλακέτα προορίζεται για τη σύνδεση ενός αποπαιστωμένου ραδιοδέκτη.

Το κανάλι 1 του δέκτη ελέγχει την είσοδο IC1.

Το κανάλι 2 του δέκτη είναι συνδεδεμένο στους ακροδέκτες 26-27.

#### 11) ΠΡΟΑΙΡΕΤΙΚΕΣ ΜΟΝΑΔΕΣ U-LINK

Συμβουλευθείτε τις οδηγίες των μονάδων U-link

Η χρήση ορισμένων μονάδων επιφέρει μείωση της εμβέλειαν των ραδιοκυμάτων. Προσαρμόστε την εγκατάσταση με κατάλληλη κεραία συντονισμένη στα 433MHz

#### 12) ΕΠΑΝΑΦΟΡΑ ΤΩΝ ΕΡΓΟΣΤΑΣΙΑΚΩΝ ΡΥΘΜΙΣΕΩΝ (Fig.G)

**ΠΡΟΣΟΧΗ!** Επαναφέρει την κεντρική μονάδα στις εργοστασιακές τιμές και διαγράφονται όλοι οι πομπό από τη μνήμη.

ΠΡΟΣΟΧΗ! Η λανθασμένη ρύθμιση μπορεί να προκαλέσει ατυχήματα ή βλάβες.

- Διακόψτε την τάση στην πλακέτα (Fig.G ap.1)

- Ανοίξτε την είσοδο Stop και πιέστε ταυτόχρονα τα μπουτόν - και OK (Fig.G ap.2)

- Δώστε τάση στην πλακέτα (Fig.G ap.3)

- Στην οθόνη εμφανίζεται το RST, εντός 3 δευτ. επιβεβαιώστε πιέζοντας το μπουτόν OK (Fig.G ap.4)

- Περιμένετε μέχρι να ολοκληρωθεί η διαδικασία (Fig.G ap.5)



- Η διαδικασία ολοκληρώθηκε (Fig.G ap.6)

**ΠΡΟΣΟΧΗ!** Η λανθασμένη ρύθμιση μπορεί να προκαλέσει ατυχήματα ή βλάβες. **ΠΡΟΣΟΧΗ:** Βεβαιωθείτε ότι τηρήσατε τη δύναμη κρούσης που μετρήσατε στα σημεία τα οποία ορίζει το πρότυπο EN 12445, είναι καλύτερη από την τιμή που προβλέπει το πρότυπο EN 12453. Για την επίτευξη καλύτερων αποτελεσμάτων, συνιστάται η εκτέλεση της αυτορρυθμίσεως με τα μετρητή σε κατάσταση ηρεμίας (δηλαδή χωρίς να έχουν υπερθερμανθεί από σημαντικό αριθμό συνεχόμενων κύκλων).





## ΕΓΧΕΙΡΙΔΙΟ ΕΓΚΑΤΑΣΤΑΣΗΣ

ΠΙΝΑΚΑΣ "Α" - ΜΕΝΟΥ ΠΑΡΑΜΕΤΡΟΙ - (PR-RF)

Παράμετρος	min.	max.	Default	Προσωπ.	Ορισμός	Περιγραφή
εcR	0	120	10		Χρόνος αυτόματου κλεισίματος [s]	Χρόνος αναμονής πριν το αυτόματο κλείσιμο.
PR-RF OPEN IN	1	99	40		Μερικό άνοιγμα[%]	Ρυθμίζει το ποσοστό μερικού ανοίγματος ως προς το συνολικό άνοιγμα στη λειτουργία "Μερικό άνοιγμα".
oPForce	1	99	80		Δύναμη φύλλου/ων κατά το άνοιγμα [%]	Δύναμη που εξασκείται από το/τα φύλλο/α κατά το άνοιγμα. Είναι το ποσοστό της παρεχόμενης δύναμης, πέρα από εκείνη που έχει αποθηκευτεί κατά το autose (και που ενημερώθηκε στη συνέχεια), πριν προκαλέσει ένα συναγερμό εμποδίου. Η παράμετρος επιλέγεται αυτόματα από το autose.  <b>ΠΡΟΣΟΧΗ:</b> Επηρεάζει απευθείας στη δύναμη κρούσης: βεβαιωθείτε ότι με την επιλεγμένη τιμή τηρούνται οι ισχύοντες κανονισμοί ασφαλείας (*). Εν ανάγκη εγκαταστήστε συστήματα ασφαλείας για την προστασία από σύνθλιψη.
clSForce	1	99	80		Δύναμη φύλλου/ων κατά το κλείσιμο [%]	Δύναμη που εξασκείται από το/τα φύλλο/α κατά το κλείσιμο. Είναι το ποσοστό της παρεχόμενης δύναμης, πέρα από εκείνη που έχει αποθηκευτεί κατά το autose (και που ενημερώθηκε στη συνέχεια), πριν προκαλέσει ένα συναγερμό εμποδίου. Η παράμετρος επιλέγεται αυτόματα από το autose.  <b>ΠΡΟΣΟΧΗ:</b> Επηρεάζει απευθείας στη δύναμη κρούσης: βεβαιωθείτε ότι με την επιλεγμένη τιμή τηρούνται οι ισχύοντες κανονισμοί ασφαλείας (*). Εν ανάγκη εγκαταστήστε συστήματα ασφαλείας για την προστασία από σύνθλιψη.
rEu. d IS. SPAcE	0	200	0		Απόσταση απενεργοποίησης αντιστροφής	Απενεργοποιεί την ανίχνευση εμποδίου/ενεργού εμποδίου κοντά στο τερματικό κατά το κλείσιμο 0= καμία απενεργοποίηση 200=απενεργοποίηση Μέγιστη  <b>ΠΡΟΣΟΧΗ:</b> Επηρεάζει απευθείας στη δύναμη κρούσης: βεβαιωθείτε ότι με την επιλεγμένη τιμή τηρούνται οι ισχύοντες κανονισμοί ασφαλείας (*). Εν ανάγκη εγκαταστήστε συστήματα ασφαλείας για την προστασία από σύνθλιψη.
PR InEEnRncE	0	250	0		Προγραμματισμός αριθμού κινήσεων ορίου συντήρησης [σε εκατοντάδες]	Επιτρέπει τη ρύθμιση ενός αριθμού κινήσεων πάνω από τον οποίο επισημαίνεται η ανάγκη συντήρησης στην έξοδο AUX που έχει διαμορφωθεί ως Συντήρηση ή Φάρος και Συντήρηση.

(\*) Στην Ευρωπαϊκή Ένωση εφαρμόστε το πρότυπο EN12453 για τα όρια της δύναμης και το EN12445 για τη μέθοδο μέτρησης.

ΠΙΝΑΚΑΣ "Β" - ΜΕΝΟΥ ΛΕΙΤΟΥΡΓΙΕΣ - (LoU ic)

Λειτουργία	Ορισμός	Default	Σημειώστε τη ρύθμιση	Επιλογές																											
εcR	Χρόνος Αυτόματου Κλεισίματος	0	0	Λειτουργία απενεργοποιημένη																											
			1	Ενεργοποιεί το αυτόματο κλείσιμο																											
STEP-by-STEP ΡουεΡντε	Κίνηση βήμα βήμα	0	0	Οι είσοδοι που έχουν διαμορφωθεί ως Start E, Start I, Ped λειτουργούν με τη διαδικασία 4 βημάτων.																											
			1	Οι είσοδοι που έχουν διαμορφωθεί ως Start E, Start I, Ped λειτουργούν με τη διαδικασία 3 βημάτων. Το σήμα κατά τη φάση κλεισίματος αντιστρέφει την κίνηση.																											
			2	Οι είσοδοι που έχουν διαμορφωθεί ως Start E, Start I, Ped λειτουργούν με τη διαδικασία 2 βημάτων. Σε κάθε σήμα αντιστρέφει την κίνηση.																											
				<table border="1"> <thead> <tr> <th colspan="4">κίνηση βήμα-βήμα</th> </tr> <tr> <th></th> <th>2 ΒΗΜΑΤΑ</th> <th>3 ΒΗΜΑΤΑ</th> <th>4 ΒΗΜΑΤΑ</th> </tr> </thead> <tbody> <tr> <td>ΚΛΕΙΣΤΗ</td> <td>ΑΝΟΙΓΜΑ</td> <td>ΑΝΟΙΓΜΑ</td> <td>ΑΝΟΙΓΜΑ</td> </tr> <tr> <td>ΣΕ ΚΛΕΙΣΙΜΟ</td> <td>ΑΝΟΙΓΜΑ</td> <td>ΑΝΟΙΓΜΑ</td> <td>STOPS</td> </tr> <tr> <td>ΑΝΟΙΧΤΗ</td> <td rowspan="2">ΚΛΕΙΣΙΜΟ</td> <td>ΚΛΕΙΣΙΜΟ</td> <td>ΚΛΕΙΣΙΜΟ</td> </tr> <tr> <td>ΣΕ ΑΝΟΙΓΜΑ</td> <td>STOP + TCA</td> <td>STOP + TCA</td> </tr> <tr> <td>ΜΕΤΑ ΑΠΟ STOP</td> <td>ΑΝΟΙΓΜΑ</td> <td>ΑΝΟΙΓΜΑ</td> <td>ΑΝΟΙΓΜΑ</td> </tr> </tbody> </table>	κίνηση βήμα-βήμα					2 ΒΗΜΑΤΑ	3 ΒΗΜΑΤΑ	4 ΒΗΜΑΤΑ	ΚΛΕΙΣΤΗ	ΑΝΟΙΓΜΑ	ΑΝΟΙΓΜΑ	ΑΝΟΙΓΜΑ	ΣΕ ΚΛΕΙΣΙΜΟ	ΑΝΟΙΓΜΑ	ΑΝΟΙΓΜΑ	STOPS	ΑΝΟΙΧΤΗ	ΚΛΕΙΣΙΜΟ	ΚΛΕΙΣΙΜΟ	ΚΛΕΙΣΙΜΟ	ΣΕ ΑΝΟΙΓΜΑ	STOP + TCA	STOP + TCA	ΜΕΤΑ ΑΠΟ STOP	ΑΝΟΙΓΜΑ	ΑΝΟΙΓΜΑ	ΑΝΟΙΓΜΑ
κίνηση βήμα-βήμα																															
	2 ΒΗΜΑΤΑ	3 ΒΗΜΑΤΑ	4 ΒΗΜΑΤΑ																												
ΚΛΕΙΣΤΗ	ΑΝΟΙΓΜΑ	ΑΝΟΙΓΜΑ	ΑΝΟΙΓΜΑ																												
ΣΕ ΚΛΕΙΣΙΜΟ	ΑΝΟΙΓΜΑ	ΑΝΟΙΓΜΑ	STOPS																												
ΑΝΟΙΧΤΗ	ΚΛΕΙΣΙΜΟ	ΚΛΕΙΣΙΜΟ	ΚΛΕΙΣΙΜΟ																												
ΣΕ ΑΝΟΙΓΜΑ		STOP + TCA	STOP + TCA																												
ΜΕΤΑ ΑΠΟ STOP	ΑΝΟΙΓΜΑ	ΑΝΟΙΓΜΑ	ΑΝΟΙΓΜΑ																												
PR-E-RLRRF	Προειδοποίηση	0	0	Ο φάρος ανάβει ταυτόχρονα με την εκκίνηση του/των μοτέρ.																											
			1	Ο φάρος ανάβει περίπου 3 δευτερόλεπτα πριν την εκκίνηση του/των μοτέρ.																											
hold-to-run	Παρουσία ατόμου	0	0	Λειτουργία με σήματα.																											
			1	Λειτουργία με Άτομο Παρόν. Η είσοδος 64 διαμορφώνεται ως OPEN UP. Η είσοδος 65 διαμορφώνεται ως CLOSE UP. Η κίνηση συνεχίζεται όσο διατηρείται η πίεση στα μπουτόν OPEN UP ή CLOSE UP  <b>ΠΡΟΣΟΧΗ: οι ασφάλειες δεν είναι ενεργές. safety devices are not enabled.</b>																											
			2	Λειτουργία Άτομο Παρόν Emergency. Λειτουργία συνήθως με σήματα. Αν η πλακέτα δεν περάσει τον έλεγχο των ασφαλειών (φωτοκύταρο ή ανιχνευτής εμποδίων, Er0x) για 3 συνεχόμενες φορές, ενεργοποιείται η λειτουργία με Άτομο Παρόν μέχρι να αφήσετε τα μπουτόν OPEN UP ή CLOSE UP. Η είσοδος 64 διαμορφώνεται ως OPEN UP. Η είσοδος 65 διαμορφώνεται ως CLOSE UP  <b>ΠΡΟΣΟΧΗ: με Άτομο Παρόν Emergency οι ασφάλειες δεν είναι ενεργές.</b>																											
			3	Λειτουργία με σήματα κατά το άνοιγμα. Λειτουργία με άτομο παρόν στο κλείσιμο. Η είσοδος 64 διαμορφώνεται ως ΠΑΛΜΙΚΟ OPEN. Η είσοδος 65 διαμορφώνεται ως CLOSE UP.  <b>ΠΡΟΣΟΧΗ: κατά το κλείσιμο οι ασφάλειες δεν είναι ενεργές.</b>																											

## ΕΓΧΕΙΡΙΔΙΟ ΕΓΚΑΤΑΣΤΑΣΗΣ

D811849 00101\_02

Λειτουργία	Ορισμός	Default	Σημειώστε τη ρύθμιση	Επιλογές
IbL oPEn	Κλείδωμα σημάτων κατά το άνοιγμα	0	0	Το σήμα των εισόδων που έχουν διαμορφωθεί ως Start E, Start I, Ped επιδρά κατά το άνοιγμα.
			1	Το σήμα των εισόδων που έχουν διαμορφωθεί ως Start E, Start I, Ped δεν επιδρά κατά το άνοιγμα.
oPEn in othEr d IrEct.	Αντιστροφή κατεύθυνσης ανοίγματος	0	0	Στάνταρ λειτουργία (βλ. Fig. D1)
			1	Αντιστρέφεται η κατεύθυνση ανοίγματος σε σχέση με τη στάνταρ λειτουργία (βλ. Fig. D1)
SAFE 1	Διαμόρφωση της εισόδου ασφαλείας SAFE 1. 72	0	0	Είσοδος διαμορφωμένη ως Phot, φωτοκύτταρο.
			1	Είσοδος διαμορφωμένη ως Phot test, φωτοκύτταρο ελεγμένο.
			2	Είσοδος διαμορφωμένη ως Phot op, φωτοκύτταρο ενεργοποιημένο μόνο κατά το άνοιγμα.
			3	Είσοδος διαμορφωμένη ως Phot op test, φωτοκύτταρο ελεγμένο και ενεργοποιημένο μόνο κατά το άνοιγμα.
SAFE 2	Διαμόρφωση της εισόδου ασφαλείας SAFE 2. 74	6	4	Είσοδος διαμορφωμένη ως Phot cl, φωτοκύτταρο ενεργοποιημένο μόνο κατά το κλείσιμο.
			5	Είσοδος διαμορφωμένη ως Phot cl test, φωτοκύτταρο ελεγμένο και ενεργοποιημένο μόνο κατά το κλείσιμο.
			6	Είσοδος διαμορφωμένη ως Bar, ανιχνευτής εμποδίων.
			7	Είσοδος διαμορφωμένη ως Bar, ελεγμένος ανιχνευτής εμποδίων.
			8	Είσοδος διαμορφωμένη ως Bar 8k2.
SAFE 3	Διαμόρφωση της εισόδου ασφαλείας SAFE 3. 77	2	0	Είσοδος διαμορφωμένη ως Phot, φωτοκύτταρο.
SAFE 4		4	1	Είσοδος διαμορφωμένη ως Phot test, φωτοκύτταρο ελεγμένο.
			2	Είσοδος διαμορφωμένη ως Phot op, φωτοκύτταρο ενεργοποιημένο μόνο κατά το άνοιγμα.
SAFE 5		0	3	Είσοδος διαμορφωμένη ως Phot op test, φωτοκύτταρο ελεγμένο και ενεργοποιημένο μόνο κατά το άνοιγμα.
			4	Είσοδος διαμορφωμένη ως Phot cl, φωτοκύτταρο ενεργοποιημένο μόνο κατά το κλείσιμο.
SAFE 6		6	5	Είσοδος διαμορφωμένη ως Phot cl test, φωτοκύτταρο ελεγμένο και ενεργοποιημένο μόνο κατά το κλείσιμο.
			6	Είσοδος διαμορφωμένη ως Bar, ανιχνευτής εμποδίων.
	7		Είσοδος διαμορφωμένη ως Bar, ελεγμένος ανιχνευτής εμποδίων.	
Ic 1	Διαμόρφωση της εισόδου σήματος IC 1. 61	0	0	Είσοδος διαμορφωμένη ως Start E.
Ic 2	Διαμόρφωση της εισόδου σήματος IC 2. 62	4	1	Είσοδος διαμορφωμένη ως Start I.
			2	Είσοδος διαμορφωμένη ως Open.
Ic 3	Διαμόρφωση της εισόδου σήματος IC 3. 64	2	3	Είσοδος διαμορφωμένη ως Close.
			4	Είσοδος διαμορφωμένη ως Ped.
Ic 4	Διαμόρφωση της εισόδου σήματος IC 4. 65	3	5	Είσοδος διαμορφωμένη ως Timer.
Protect Ion LEVEL	Ρύθμιση του επιπέδου προστασίας	0	6	Είσοδος διαμορφωμένη ως Timer Πεζών.
			0	<b>A</b> - Δεν απαιτείται ο κωδικός πρόσβασης για την πρόσβαση στα μενού προγραμματισμού <b>E</b> - Είναι δυνατό να αλλάξετε τις παραμέτρους της πλακέτας μέσω δικτύου U-link
			1	Δεν χρησιμοποιείται
			2	Δεν χρησιμοποιείται
SEr IRL ModE	Σειριακή λειτουργία. (Προσδιορίζει πως διαμορφώνεται η πλακέτα σε μια σύνδεση δικτύου BFT.)	0	3	Δεν χρησιμοποιείται
			4	<b>A</b> - Απαιτείται ο κωδικός πρόσβασης για την πρόσβαση στα μενού προγραμματισμού. Ο προκαθορισμένος κωδικός πρόσβασης είναι 1234. <b>E</b> - Απενεργοποιείται η δυνατότητα τροποποίησης των παραμέτρων της πλακέτας μέσω δικτύου U-link
SEr IRL ModE	Σειριακή λειτουργία. (Προσδιορίζει πως διαμορφώνεται η πλακέτα σε μια σύνδεση δικτύου BFT.)	0	0	SLAVE standard: η πλακέτα δέχεται και στέλνει σήματα/διάγνωση/κλπ.
			1	MASTER standard: η πλακέτα στέλνει σήματα ενεργοποίησης (START, OPEN, CLOSE, PED, STOP) σε άλλες πλακέτες.
AddrESS	Διεύθυνση	0	[ ____ ]	Προσδιορίζει τη διεύθυνση από 0 έως 119 της πλακέτας σε μια σύνδεση τοπικού δικτύου BFT. (βλέπε παράγραφο ΠΡΟΑΙΡΕΤΙΚΕΣ ΜΟΝΑΔΕΣ U-LINK)

## ΕΓΧΕΙΡΙΔΙΟ ΕΓΚΑΤΑΣΤΑΣΗΣ

Λειτουργία	Ορισμός	Default	Σημειώστε τη ρύθμιση	Επιλογές
ΕΗΡ 11	Διαμόρφωση της εισόδου ΕΧΡ11 στην πλακέτα επέκτασης εισόδων/ εξόδων 1-2	1	0	Είσοδος διαμορφωμένη ως σήμα Start E.
			1	Είσοδος διαμορφωμένη ως σήμα Start I.
			2	Είσοδος διαμορφωμένη ως σήμα Open.
			3	Είσοδος διαμορφωμένη ως σήμα Close.
			4	Είσοδος διαμορφωμένη ως σήμα Ped.
			5	Είσοδος διαμορφωμένη ως σήμα Timer.
			6	Είσοδος διαμορφωμένη ως σήμα Timer Πεζών.
			7	Είσοδος διαμορφωμένη ως ασφάλεια Phot, φωτοκύτταρο.
			8	Είσοδος διαμορφωμένη ως ασφάλεια Phot op, φωτοκύτταρο ενεργοποιημένο μόνο κατά το άνοιγμα.
			9	Είσοδος διαμορφωμένη ως ασφάλεια Phot cl, φωτοκύτταρο ενεργοποιημένο μόνο κατά το κλείσιμο.
			10	Είσοδος διαμορφωμένη ως ασφάλεια Bar, ανιχνευτής εμποδίων.
			11	Είσοδος διαμορφωμένη ως ασφάλεια Phot test, φωτοκύτταρο ελεγμένο. Η είσοδος 3 (ΕΧΡ12) της πλακέτας επέκτασης εισόδων/ εξόδων μετατρέπεται αυτόματα σε είσοδο ελέγχου συστημάτων ασφαλείας, EXPFAULT1.
			12	Είσοδος διαμορφωμένη ως ασφάλεια Phot op test, φωτοκύτταρο ελεγμένο και ενεργοποιημένο μόνο κατά το άνοιγμα. Η είσοδος 3 (ΕΧΡ12) της πλακέτας επέκτασης εισόδων/ εξόδων μετατρέπεται αυτόματα σε είσοδο ελέγχου συστημάτων ασφαλείας, EXPFAULT1.
			13	Είσοδος διαμορφωμένη ως ασφάλεια Phot cl test, φωτοκύτταρο ελεγμένο και ενεργοποιημένο μόνο κατά το κλείσιμο. Η είσοδος 3 (ΕΧΡ12) της πλακέτας επέκτασης εισόδων/ εξόδων μετατρέπεται αυτόματα σε είσοδο ελέγχου συστημάτων ασφαλείας, EXPFAULT1.
14	Είσοδος διαμορφωμένη ως ασφάλεια Bar, ανιχνευτής εμποδίων ελεγμένος. Η είσοδος 3 (ΕΧΡ12) της πλακέτας επέκτασης εισόδων/ εξόδων μετατρέπεται αυτόματα σε είσοδο ελέγχου συστημάτων ασφαλείας, EXPFAULT1.			
ΕΗΡ 12	Διαμόρφωση της εισόδου ΕΧΡ12 στην πλακέτα επέκτασης εισόδων/ εξόδων 1-3	0	0	Είσοδος διαμορφωμένη ως σήμα Start E.
			1	Είσοδος διαμορφωμένη ως σήμα Start I.
			2	Είσοδος διαμορφωμένη ως σήμα Open.
			3	Είσοδος διαμορφωμένη ως σήμα Close.
			4	Είσοδος διαμορφωμένη ως σήμα Ped.
			5	Είσοδος διαμορφωμένη ως σήμα Timer.
			6	Είσοδος διαμορφωμένη ως σήμα Timer Πεζών.
			7	Είσοδος διαμορφωμένη ως ασφάλεια Phot, φωτοκύτταρο.
			8	Είσοδος διαμορφωμένη ως ασφάλεια Phot op, φωτοκύτταρο ενεργοποιημένο μόνο κατά το άνοιγμα.
			9	Είσοδος διαμορφωμένη ως ασφάλεια Phot cl, φωτοκύτταρο ενεργοποιημένο μόνο κατά το κλείσιμο.
10	Είσοδος διαμορφωμένη ως ασφάλεια Bar, ανιχνευτής εμποδίων.			
ΕΗΡ 01	Διαμόρφωση της εξόδου ΕΧΡ02 στην πλακέτα επέκτασης εισόδων/ εξόδων 4-5	1	1	Έξοδος διαμορφωμένη ως SCA, Λυχνία Ανοιχτής Πόρτας.
			2	Έξοδος διαμορφωμένη ως σήμα Εσωτερικός Φωτισμός.
			3	Έξοδος διαμορφωμένη ως σήμα Φωτισμός Ζώνης.
			4	Έξοδος διαμορφωμένη ως φωτισμός κλιμακοστασίου.
			5	Έξοδος διαμορφωμένη ως συναγερμός.
ΕΗΡ 02	Διαμόρφωση της εξόδου ΕΧΡ02 στην πλακέτα επέκτασης εισόδων/ εξόδων 6-7	9	6	Έξοδος διαμορφωμένη ως φάρος.
			7	Έξοδος διαμορφωμένη ως αυτόματη κλειδαριά.
			8	Έξοδος διαμορφωμένη ως κλειδαριά με μαγνήτη.
			9	Έξοδος διαμορφωμένη ως Συντήρηση.
10	Έξοδος διαμορφωμένη ως Φάρος και Συντήρηση.			

# DOSTĘP DO MENU Fig. 1

D811849 00101\_02

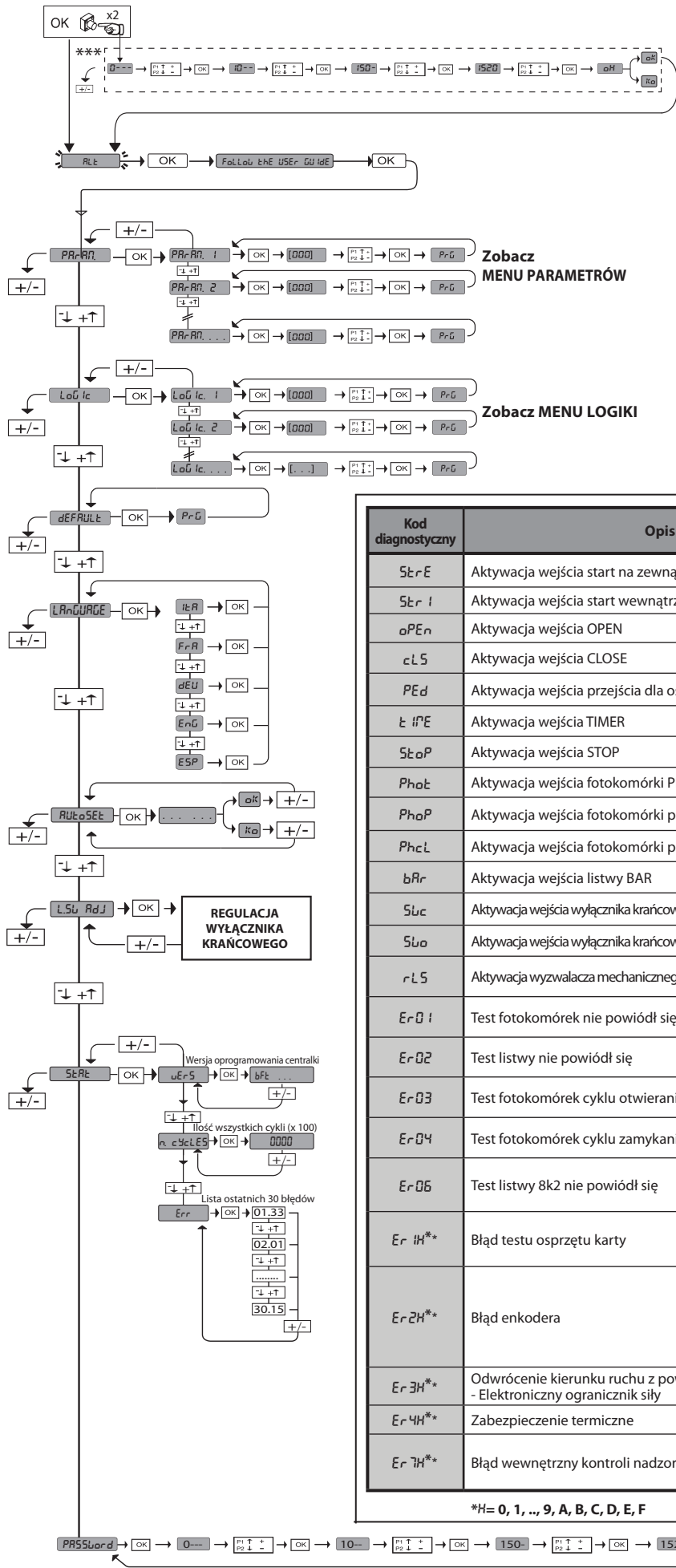

\*\*\* Wprowadzenie hasła.  
Wymagane przy ustawieniu Poziomu  
Ochrony na 1,2,3,4

**LEGENDA**

⬆ + ⬆ Do góry

⬆ - ⬆ Na dół

⬆ OK ⬆ Potwierdź /  
Włączenie wyświetlacza

+ ⬆ Powrót do  
poprzedniego menu

35.40

\_\_\_\_\_ Próg przeszkody
\_\_\_\_\_ Siła chwilowa silnika

Kod diagnostyczny	Opis	Uwagi
St r E	Aktywacja wejścia start na zewnątrz START E	
St r I	Aktywacja wejścia start wewnątrz START I	
o P E n	Aktywacja wejścia OPEN	
c L S	Aktywacja wejścia CLOSE	
P E d	Aktywacja wejścia przejścia dla osób pieszych PED	
t i P E	Aktywacja wejścia TIMER	
St o P	Aktywacja wejścia STOP	
Ph o t	Aktywacja wejścia fotokomórki PHOT	
Ph o P	Aktywacja wejścia fotokomórki podczas otwierania PHOT OP	
Ph o CL	Aktywacja wejścia fotokomórki podczas zamykania PHOT CL	
b R r	Aktywacja wejścia listwy BAR	
S w c	Aktywacja wejścia wyłącznika krańcowego zamykania dla silnika SWC	
S w o	Aktywacja wejścia wyłącznika krańcowego otwierania dla silnika SWC	
r L S	Aktywacja wyzwalacza mechanicznego	Sprawdzić ustawienie wyzwalacza
Er 0 1	Test fotokomórek nie powiódł się	Sprawdzić czy fotokomórki są podłączone i/lub ustawienia logiczne
Er 0 2	Test listwy nie powiódł się	Sprawdzić czy listwa jest podłączona i/lub ustawienia logiczne
Er 0 3	Test fotokomórek cyklu otwierania nie powiódł się	Sprawdzić czy fotokomórki są podłączone i/lub ustawienia parametrów/ustawienia logiczne
Er 0 4	Test fotokomórek cyklu zamykania nie powiódł się	Sprawdzić czy fotokomórki są podłączone i/lub ustawienia parametrów/ustawienia logiczne
Er 0 5	Test listwy 8k2 nie powiódł się	Sprawdzić czy listwy są podłączone i/lub ustawienia parametrów/ustawienia logiczne
Er 1 H**	Błąd testu osprzętu karty	- Sprawdzić połączenia z silnikiem - Problem z osprzętem karty (należy skontaktować się z serwisem technicznym)
Er 2 H**	Błąd enkodera	- Kable zasilania silnika lub sygnału enkodera są zamienione/odłączone. Zamienić 2 fazy na listwie zaciskowej zasilającej - Silownik pracuje zbyt wolno w stosunku do warunków zaprogramowanych lub nie pracuje.
Er 3 H**	Odwroćenie kierunku ruchu z powodu wykrycia przeszkody - Elektroniczny ogranicznik siły	Sprawdzić ewentualne przeszkody znajdujące się na trasie ruchu
Er 4 H**	Zabezpieczenie termiczne	Poczekać aż urządzenie ostygnie
Er 7 H**	Błąd wewnętrzny kontroli nadzorującej system.	Spróbować wyłączyć i ponownie włączyć kartę. Jeżeli problem się powtarza, skontaktować się z serwisem technicznym.

\*H= 0, 1, ..., 9, A, B, C, D, E, F

## OSTRZEŻENIA DLA MONTERA

**UWAGA! Ważne informacje dotyczące bezpieczeństwa. Należy przeczytać i dokładnie stosować się do zaleceń oraz do instrukcji dołączonych do produktu, ponieważ nieprawidłowa eksploatacja może spowodować obrażenia osób, zwierząt oraz uszkodzenie przedmiotów. Dostarczają one ważnych wskazówek dotyczących bezpieczeństwa, montażu, eksploatacji oraz konserwacji. Instrukcje należy zachować w celu ich dołączenia do dokumentacji technicznej oraz do wglądu w przyszłości.**

### BEZPIECZEŃSTWO OGÓLNE

Niniejszy produkt został zaprojektowany i wykonany wyłącznie w celach użytkowych przedstawionych w niniejszej dokumentacji. Sposoby eksploatacji inne, niż omówione mogą być przyczyną uszkodzenia produktu oraz zagrażać bezpieczeństwu.

- Elementy konstrukcyjne urządzenia oraz instalacja muszą spełniać wymogi późniejszych Dyrektyw Europejskich (jeżeli znajdują one zastosowanie): 2004/108/WE, 2006/95/WE, 2006/42/WE, 89/106/WE, 99/05/WE z późniejszymi zmianami. W celu zachowania odpowiedniego poziomu bezpieczeństwa stosowanie wymienionych norm, oprócz obowiązujących przepisów krajowych, jest zalecane również we wszystkich krajach nie należących do EWG.
- Producent niniejszego produktu (dalej „Producent”) uchylił się od wszelkiej odpowiedzialności w przypadku nieprawidłowego lub niezgodnego z przeznaczeniem użytkowania opisanego w niniejszej dokumentacji, jak również w przypadku niestosowania się do Zasad Technicznych podczas wykonywania zamknięcia (drzwi, bramy, itp.) oraz w przypadku deformacji, które mogą pojawić się podczas eksploatacji.
- Montaż należy powierzyć osobom o odpowiednich umiejętnościach (zawodowy monter, zgodnie z wymogami normy EN12635), które stosują się do Zasad Technicznych oraz do obowiązujących przepisów.
- Przed zainstalowaniem urządzenia należy wdrożyć wszystkie modyfikacje konstrukcyjne związane z wykonaniem zabezpieczeń oraz z ochroną lub oddzieleniem wszystkich stref zagrażających zmięgnięciem, przecięciem, wciągnięciem i zagrożeniami ogólnymi, w myśl norm EN 12604 i 12453 lub ewentualnych, miejscowych norm montażowych. Sprawdzić, czy istniejąca struktura spełnia wymogi z zakresu wytrzymałości i stabilności.
- Przed rozpoczęciem montażu należy sprawdzić, czy produkt nie jest uszkodzony.
- Producent nie ponosi odpowiedzialności za niestosowanie Zasad Techniki podczas wykonywania i konserwacji napędzanych silnikowo zawiasów, ani za odkształcenia, które mogą się pojawić podczas eksploatacji.
- Sprawdzić, czy zadeklarowany przedział temperatur jest zgodny z warunkami panującymi w miejscu przeznaczonym do montażu automatyki.
- Nie instalować w środowisku wybuchowym: obecność gazu lub łatwopalnych oparów stanowi poważne zagrożenie bezpieczeństwa.
- Przed przystąpieniem do wykonywania jakichkolwiek czynności na urządzeniu należy odłączyć zasilanie elektryczne. Wyjąć również ewentualne baterie zapasowe, jeżeli są.
- Przed podłączeniem zasilania elektrycznego sprawdzić, czy dane z tabliczki znamionowej są zgodne z danymi sieci elektrycznej, oraz czy przed wejściem do instalacji elektrycznej znajduje się wyłącznik różnicowo-prądowy oraz odpowiednie zabezpieczenie przed przetężeniami. Sieć zasilająca automat powinna być wyposażona w przełącznik lub wyłącznik instalacyjny umożliwiający całkowite odłączenie w przypadku przepięcia kategorii III.
- Sprawdzić, czy przed wejściem do sieci zasilania znajduje się wyłącznik różnicowo-prądowy o progu zadziałania nie wyższym niż 0,03A oraz spełniający wymogi obowiązujących przepisów.
- Sprawdzić, czy uziemienie jest wykonane w prawidłowy sposób: połączyć wszystkie metalowe części zamknięcia (drzwi, bramy, itp.) oraz wszystkie komponenty instalacji wyposażone w zacisk uziemiający.
- Podczas instalacji należy wykorzystać zabezpieczenia i sterowniki spełniające wymogi norm EN 12978 i EN12453.
- Siłę uderzenia można zredukować przy pomocy odkształcających się listewek.
- Jeżeli siła uderzenia przekracza wartości przewidziane w przepisach, należy zastosować elektroczule lub wykrywające nacisk urządzenia.
- Zastosować wszystkie zabezpieczenia (fotokomórki, czułe listwy, itp.) niezbędne do ochrony danego obszaru przed uderzeniem, przygnieciem, wciągnięciem, przecięciem. Należy uwzględnić obowiązujące przepisy i dyrektywy, zasady techniczne, sposób eksploatacji, otoczenie montażowe, zasadę działania urządzenia oraz siły wytwarzane przez automatykę.
- Zainstalować przewidziane obowiązującym prawem oznakowania wyznaczające strefy niebezpieczne (oraz ryzyko resztkowe). Każde urządzenie należy oznakować w sposób widoczny, zgodny z zaleceniami normy EN13241-1.
- Po zakończeniu montażu należy zawiesić tabliczkę identyfikacyjną bramy.
- Tego produktu nie można instalować na skrzydłach, w których są wbudowane przejścia (chyba że silnik jest uruchamiany wyłącznie przy zamkniętym przejściu).
- Jeżeli automatyczne urządzenie jest zainstalowane niżej niż 2,5 m, lub jeżeli pozostaje dostępne, należy zapewnić odpowiedni stopień ochrony części elektrycznych i mechanicznych.
- Wszystkie nieruchomości sterowniki należy zainstalować w takim miejscu, aby nie stwarzać zagrożenia oraz z dala od ruchomych mechanizmów. W szczególności sterowniki uruchamiane wyłącznie przez człowieka należy umieścić w miejscu widocznym z miejsca obsługi i, z wyjątkiem sytuacji gdy są one wyposażone w klucz, należy je zainstalować na wysokości co najmniej 1,5 m oraz tak, aby nie były dostępne dla osób postronnych.
- W widocznym miejscu należy zainstalować co najmniej jeden sygnalizator świetlny (migający), a ponadto przymocować do struktury tabliczkę z napisem Uwaga.
- Po zakończeniu instalacji upewnić się, iż ustawienia pracy silnika są wykonane prawidłowo, oraz iż systemy ochronne i odblokowujące działają prawidłowo.
- Podczas konserwacji i napraw należy stosować wyłącznie oryginalne części zamienne. W przypadku zastosowania części innych producentów, Producent uchylił się od wszelkiej odpowiedzialności z zakresu bezpieczeństwa i prawidłowego działania automatyki.
- Nie wykonywać żadnych modyfikacji części automatyki, jeżeli Producent nie wyraził na to zgody.
- Przeszkolić użytkownika urządzenia w zakresie zastosowanych systemów sterowania oraz z ręcznego otwierania awaryjnego. Przekazać instrukcję obsługi użytkownikowi ostatecznemu.
- Materiały opakowaniowe (plastik, karton, styropian, itp.) należy utylizować zgodnie z obowiązującymi przepisami. Nie zostawiać foliowych toreb ani styropianu w miejscach dostępnych dla dzieci.

-Zasilanie rozdzielnic należy zabezpieczyć 3 bezpiecznikami 10x38 500V „aM”. Bezpieczniki należy dobrać tak, aby zadziałały w przypadku zablokowania silnika.

### POŁĄCZENIA

**UWAGA!** W celu podłączenia do sieci należy zastosować kabel wielobiegowy o minimalnym przekroju 5x1,5mm<sup>2</sup> lub 4x1,5mm<sup>2</sup> dla zasilania trójfazowego lub 3x1,5mm<sup>2</sup> dla zasilania jednofazowego (przykładowo, może to być kabel typu H05 VV-F o przekroju 4x1,5mm<sup>2</sup>). W celu podłączenia obwodów pomocniczych należy zastosować przewody o minimalnym przekroju 1mm<sup>2</sup>.

-Stosować wyłącznie przyciski o parametrach nie przekraczających 10A-250V.

-Przewody należy dodatkowo zamocować w pobliżu zacisków (na przykład przy pomocy chomańtek), aby wyraźnie rozdzielić części pod napięciem od części pod najniższym napięciem bezpieczeństwa.

Podczas instalacji z kabla zasilającego należy ściągnąć osłonę, aby można było połączyć przewód uziemiający z odpowiednim zaciskiem, a przewody robocze powinny być jak najkrótsze. W przypadku połozowania mocowana kabla przewód uziemiający powinien naprężyć się jako ostatni.

**UWAGA!** zabezpieczające przewody najniższego napięcia powinny być fizycznie odłączone od przewodów niskiego napięcia.

Dostęp do części pod napięciem mogą mieć wyłącznie osoby o odpowiednich uprawnieniach (zawodowy monter).

### PRZEGLĄD AUTOMATYKI I KONSERWACJA

Przed ostatecznym uruchomieniem automatyki oraz podczas wykonywania czynności konserwacyjnych należy dokładnie wykonać poniższe czynności:

- Sprawdzić, czy wszystkie części są dokładnie umocowane.
- Sprawdzić jak przebiega uruchamianie i zatrzymywanie w przypadku obsługi urządzeń.
- Sprawdzić kolejność działania w trybie zwykłym i z zastosowaniem ustawień osobistych.
- Tylko w przypadku bram przesuwnych: sprawdzić, czy zębataka prawidłowo ząbeła się z kołem zębatym, przy czym wzdłuż całej zębataki powinien być luz ok. 2 mm; szynę przesuwną należy utrzymywać w czystości i usuwać wszelkie zanieczyszczenia.
- Tylko dla bram i drzwi przesuwnych: sprawdzić, czy szyna prowadząca bramy jest prosta, ustawiona poziomo, i czy kółka wytrzymują ciężar bramy.
- Tylko dla bram przesuwnych zawieszanych (samonośnych): sprawdzić, czy podczas wykonywania cyklu brama się nie obniża ani nie wykonuje ruchu wahadłowego.
- Tylko dla bram skrzydłowych: sprawdzić, czy oś obrotu skrzydeł jest idealnie pionowa.
- Dotyczy szlabanów: przed otwarciem drzwiczek sprężyna nie powinna być napięta (ramię ustawione pionowo).
- Sprawdzić, czy wszystkie zabezpieczenia działają prawidłowo (fotokomórki, czułe listwy, itp.) oraz czy zabezpieczenie chroniące przed przygnieciem jest właściwie wyregulowane. W tym celu sprawdzić, czy siła uderzenia, zmierzona w miejscach przewidzianych normą EN 12445 nie przekracza wartości podanych w normie EN 12453.
- Siłę uderzenia można zredukować przy pomocy odkształcających się listewek.
- Sprawdzić, czy ręczne sterowanie awaryjne przebiega bez problemów (jeżeli takie zastosowano).
- Sprawdzić otwieranie i zamykanie przy pomocy przeznaczonych do tego pilotów sterujących.
- Sprawdzić integralność połączeń elektrycznych oraz okablowania, w szczególności osłon izolujących oraz przepustów kablowych.
- Podczas wykonywania konserwacji wyczyścić układy optyczne fotokomórek.
- Na czas wyłączenia automatyki z użytku włączyć ręczne odblokowanie awaryjne (patrz podrozdział „CYKL AWARYJNY”), aby część ruchoma nie była zablokowana. Dzięki temu bramę można będzie otwierać i zamykać ręcznie.
- Jeśli kabel zasilający jest uszkodzony, powinien zostać wymieniony przez producenta, jego serwis techniczny lub osobę o podobnych kwalifikacjach, tak aby zapobiec potencjalnemu zagrożeniu.
- Jeżeli są instalowane urządzenia typu „D” (w myśl normy EN12453), połączone bez wykonania weryfikacji, należy zalecić ich obowiązkowe serwisowanie co najmniej raz na pół roku.
- Opisane powyżej czynności serwisowe należy powtarzać co najmniej raz w roku lub częściej, jeżeli warunki panujące na miejscu lub parametry instalacji tego wymagają.

### UWAGA!

Należy pamiętać, iż napęd silnikowy stanowi ułatwienie eksploatacji bramy/drzwi i nie rozwiązuje problemów związanych z wadami i błędami montażu, ani też z brakiem serwisowania.



### ROZBIÓRKA

Wszystkie materiały należy usuwać zgodnie z obowiązującymi zasadami. Zużytego urządzenia, akumulatorów i wyczerpanych baterii nie należy wyrzucać wraz z odpadami domowymi. Użytkownik odpowiedzialny jest za dostarczenie wszystkich odpadów elektrycznych i elektronicznych do stosownych punktów zbiórki i recyklingu.

### DEMONTAŻ

W przypadku demontażu automatyki w celu jej późniejszego montażu w innym miejscu, należy:

- Odłączyć zasilanie i całą instalację elektryczną.
- Ściągnąć siłownik z podstawy montażowej.
- Ściągnąć wszystkie komponenty urządzenia.
- Jeżeli jakieś części nie mogą zostać ściągnięte lub są uszkodzone, należy je wymienić.

### DEKLARACJE ZGODNOŚCI MOŻNA ZNALEŻĆ NA STRONIE:

**WWW.BFT.IT W ZAKŁADCE PRODUKTY.**

**Wszystkie zagadnienia, które nie zostały wyraźnie przedstawione w instrukcji montażu należy uznać za niedozwolone. Prawidłową pracą urządzenia zapewnia wyłącznie przestrzeganie przedstawionych danych. Producent nie odpowiada za szkody spowodowane nieprzestrzeganiem zaleceń zawartych w niniejszej instrukcji. Producent zastrzega sobie prawo do wprowadzenia w każdym momencie modyfikacji, dzięki którym poprawią się parametry techniczne, konstrukcyjne i handlowe produktu, pozostawiając niezmiennymi jego cechy podstawowe, bez konieczności aktualizacji niniejszej publikacji.**

# INSTRUKCJA INSTALACYJNA

## 2) UWAGI OGÓLNE

Panel sterowania **LEO B CBB 3 400 W01** jest dostarczany przez producenta z ustawieniami standardowymi. Każdą zmianę należy wprowadzać przy pomocy wbudowanego programatora z wyświetlaczem lub cyfrowego programatora uniwersalnego.

Jego najważniejsze cechy to:

- Sterowanie 1 silnikiem trójfazowym
- Elektroniczne ustawianie momentu z detekcją przeszkód.
- Oddzielne wejścia dla zabezpieczeń.
- Konfigurowane wejścia sterowania
- Wejście sterowania ENKODEREM

Karta jest wyposażona w wyciąganą listwę zaciskową, co ułatwia konserwację oraz wymianę. Jest dostarczana z kompletem okablowanych mostków, co ułatwia pracę instalatora.

**Mostki są przygotowane pod zaciski: 70-71, 70-72, 70-74, 76-77.**

**Jeżeli wyżej wymienione zaciski są wykorzystywane, należy ściągnąć odpowiednie mostki.**

## WERYFIKACJA

Przed wykonaniem każdego cyklu otwierania i zamykania panel **LEO B CBB 3 400W01** wykonuje kontrolę (weryfikację) przekaźników ruchu oraz zabezpieczeń (fotokomórek). W przypadku błędów w działaniu należy sprawdzić, czy urządzenia połączone pracują prawidłowo oraz okablowanie.

## 3) DANE TECHNICZNE

Zasilanie	400V~ ±10%, 50-60Hz*
Izolacja sieci/niskiego napięcia	> 2MΩm 500V ---
Temperatura pracy	-10 / +55°C
Zabezpieczenie termiczne	Wbudowane w silnik
Szywność dielektryczna	sieć/bt 3750V~ na 1 minutę
Maksymalna moc silnika	980 W
Zasilanie obwodów dodatkowych	24V~ (180mA pobór max) 24V~safe (180mA pobór max)
AUX 3	Styk N.O. (24V~/3W max)
Sygnalizator świetlny	230V~ 40W max
Wymiary	zobacz <b>Fig. A</b>
Bezpieczniki	zobacz <b>Fig. B</b>
Stopień ochrony	IP54

(\* inne wartości napięcia dostępne na życzenie)

## 4) PODŁĄCZENIE LISTWY ZACISKOWEJ Fig. B

	Zacisk	Definicja	Opis
Zasilanie	L1	LINIA 1	Zasilanie trójfazowe 400V~ ±10%, 50-60Hz.
	L2	LINIA 2	
	L3	LINIA 3	
	N	NEUTRALNY	
Silnik	10	U	Połączenie silnika trójfazowego
	11	V	
	12	W	
Aux	20	LAMP 230v	Wyjście sygnalizatora świetlnego 230V max 40W.
	21		
	26	AUX 3 - STYK WOLNY (N.O.) (Max 24V 3W)	Styk N.O. (24V~/3W max). Wykorzystywany wyłącznie wtedy, gdy odbiornik radiowy jest podłączony do odpowiedniego łącznika.
	27		
ENKODERA	40	- REF SWE	Zasilanie ENKODERA
	41	+ REF SWE	
	42	A RS485	Komunikacja z ENKODEREM
	43	B RS485	
Zasilanie obwodów dodatkowych	50	24V-	Wyjście zasilania akcesoriów.
	51	24V+	
	52	24 Vsafe+	Wyjście zasilania zabezpieczeń zweryfikowanych (fotokomórka nadawcza lub nadajnik czulej listwy). Wyjście aktywne tylko podczas wykonywania cyklu.
Przydziki sterownicze	60	Moduł wspólny	Moduł wspólny wejść IC 1 oraz IC 2
	61	IC 1	"Wejście sterowania z możliwością konfiguracji 1 (N.O.) - Domyślnie START E. START E / START I / OPEN / CLOSE / PED / TIMER / TIMER PED Należy oprzeć się na danych z tabeli "Konfiguracja wejść sterowania".
	62	IC 2	Wejście sterowania z możliwością konfiguracji 2 (N.O.) - Domyślnie PED. START E / START I / OPEN / CLOSE / PED / TIMER / TIMER PED Należy oprzeć się na danych z tabeli "Konfiguracja wejść sterowania".
	63	Moduł wspólny	Moduł wspólny wejść IC 3 oraz IC 4
	64	IC 3	Wejście sterowania z możliwością konfiguracji 1 (N.O.) - Domyślnie OPEN. START E / START I / OPEN / CLOSE / PED / TIMER / TIMER PED Należy oprzeć się na danych z tabeli "Konfiguracja wejść sterowania".
	65	IC 4	Wejście sterowania z możliwością konfiguracji 2 (N.O.) - Domyślnie CLOSE. START E / START I / OPEN / CLOSE / PED / TIMER / TIMER PED Należy oprzeć się na danych z tabeli "Konfiguracja wejść sterowania".
Zabezpieczenia	70	Moduł wspólny	Moduł wspólny wejść STOP, SAFE 1 i SAFE 2
	71	STOP	To polecenie przerywa cykl. (N.C.) Jeżeli nie jest używane, zostawić mostek założony.
	72	SAFE 1	Wejście bezpieczeństwa z możliwością konfiguracji 1 (N.C.) - Domyślnie PHOT. PHOT / PHOT TEST / PHOT OP / PHOT OP TEST / PHOT CL / PHOT CL TEST / BAR / BAR TEST / BAR 8K2 Należy oprzeć się na danych z tabeli "Konfiguracja wejść bezpieczeństwa".
	73	FAULT 1	Wejście weryfikacji zabezpieczeń podłączonych do SAFE 1.
	74	SAFE 2	Wejście bezpieczeństwa z możliwością konfiguracji 2 (N.C.) - Domyślnie BAR. PHOT / PHOT TEST / PHOT OP / PHOT OP TEST / PHOT CL / PHOT CL TEST / BAR / BAR TEST / BAR 8K2 Należy oprzeć się na danych z tabeli "Konfiguracja wejść bezpieczeństwa".
	75	FAULT 2	Wejście weryfikacji zabezpieczeń podłączonych do SAFE 2.
	76	Moduł wspólny	Moduł wspólny wejść SAFE 3
	77	SAFE 3	Wejście bezpieczeństwa z możliwością konfiguracji 3 (N.C.) - Domyślnie PHOT OP. PHOT / PHOT TEST / PHOT OP / PHOT OP TEST / PHOT CL / PHOT CL TEST / BAR / BAR TEST Należy oprzeć się na danych z tabeli "Konfiguracja wejść bezpieczeństwa".
78	FAULT 3	Wejście weryfikacji zabezpieczeń podłączonych do SAFE 3.	
Antena	Y	ANTENA	Wejście anteny. Należy stosować antenę doszrojaną do 433MHz. Do połączenia Antena-Odbiornik należy używać kabla współosiowego RG58. Obecność elementów metalowych w kontakcie z anteną może zakłócać odbiór fal radiowych. Jeżeli nadajnik ma słaby zasięg, przestawić antenę w bardziej odpowiednim miejscu.
	#	SHIELD	

# INSTRUKCJA INSTALACYJNA

## Konfiguracja wyjść AUX

Logika Aux= 1 - Wyjście KONTROLKI OTWARTEJ BRAMY SCA. Styk pozostaje zamknięty podczas otwierania i kiedy skrzydło jest otwarte, miga podczas zamykania, otwarty kiedy skrzydło jest zamknięte.
Logika Aux= 2 - Wyjście sterowania OŚWIETLENIEM WEWNĘTRZNYM. Styk jest zamknięty przez 90 sekund po ostatnim cyklu.
Logika Aux= 3 - Wyjście sterowania OŚWIETLENIEM STREFOWYM. Styk jest zamknięty przez cały czas trwania cyklu.
Logika Aux= 4 - Wyjście OŚWIETLENIA SCHODÓW. Styk pozostaje zamknięty przez 1 sekundę na początku cyklu.
Logika Aux= 5 - Wyjście ALARMU OTWARCIA BRAMY. Styk pozostaje zamknięty, jeżeli skrzydło pozostaje otwarte przez czas dwa razy dłuższy niż ustawiony czas automatycznego zamykania TCA.
Logika Aux= 6 - Wyjście SYGNALIZATORA ŚWIETLNEGO. Styk pozostaje zamknięty podczas ruchu skrzydła.
Logika Aux= 7 - Wyjście zamka ELEKTRYCZNEGO Z WYZWALANYM RYGLEM. Styk pozostaje zamknięty przez 2 sekundy podczas każdego otwarcia.
Logika Aux= 8 - Wyjście zamka ELEKTRYCZNEGO Z MAGNESEM. Styk pozostaje zamknięty jeżeli brama jest zamknięta.
Logika Aux= 9 - Wyjście SERWIS. Kiedy zostaje osiągnięta wartość zaprogramowana w parametrze Serwis, styk pozostaje zamknięty, co sygnalizuje konieczność przeprowadzenia serwisu.
Logika Aux= 10 - Wyjście SYGNALIZATORA ŚWIETLNY I SERWIS. Styk pozostaje zamknięty podczas ruchu skrzydła. Kiedy zostaje osiągnięta wartość zaprogramowana w parametrze Serwis, po zakończeniu cyklu, kiedy skrzydło jest zamknięte, styk 4-krotnie zamyka się na 10 s i otwiera się na 5 s, co sygnalizuje konieczność przeprowadzenia serwisu.

## Konfiguracja wejść sterowania

Logika IC= 0 - Wejście skonfigurowane jako Start E. Działanie wg Logiki $StEP-bY-StEP \cdot P_{out}E_{Pnt}$ .
Logika IC= 1 - Wejście skonfigurowane jako Start I. Działanie wg Logiki $StEP-bY-StEP \cdot P_{out}E_{Pnt}$ .
Logika IC= 2 - Wejście skonfigurowane jako Open. To polecenie powoduje otwarcie bramy. Jeżeli wejście jest zamknięte, skrzydła pozostają otwarte aż do otworzenia styku. Jeżeli styk jest otwarty, urządzenie zamyka się po upływie Czasu Automatycznego Zamykania TCA (jeżeli ta funkcja została aktywowana).
Logika IC= 3 - Wejście skonfigurowane jako Close. To polecenie powoduje wykonanie zamknięcia.
Logika IC= 4 - Wejście skonfigurowane jako Ped. To polecenie powoduje częściowe otwarcie przejścia dla pieszych. Działanie wg Logiki $StEP-bY-StEP \cdot P_{out}E_{Pnt}$ .
Logika IC= 5 - Wejście skonfigurowane jako Timer. Działanie analogiczne do otwierania, lecz zamykanie jest wykonywane również w przypadku przerwy w zasilaniu sieciowym.
Logika IC= 6 - Wejście skonfigurowane jako Timer Ped. To polecenie powoduje częściowe otwarcie przejścia dla pieszych. Jeżeli wejście jest zamknięte, skrzydło pozostaje otwarte aż do otworzenia styku. Jeżeli wejście jest zamknięte i naciśnięty zostanie przycisk Start E, Start I lub Open, wykonywany jest cykl kompletny a następnie urządzenie otwiera przejście dla pieszych. Zamykanie jest zapewnione również w przypadku braku zasilania sieciowego.

## Konfiguracja wejść bezpieczeństwa

Logika SAFE= 0 - Wejście skonfigurowane jako Phot, fotokomórka. (Fig. F, ad. 1) Umożliwia podłączenie urządzeń, które nie są wyposażone w dodatkowy styk weryfikacyjny. W przypadku przecięcia linii foto, fotokomórki są aktywne zarówno podczas otwierania, jak i zamykania. Przecięcie linii foto podczas zamykania odwraca kierunek ruchu tylko po odsonięciu fotokomórki. Jeżeli nie jest używane, zostawić mostek założony.
Logika SAFE= 1 - Wejście skonfigurowane jako Phot test, fotokomórka zweryfikowana. (Fig. F, ad. 2). Aktywuje weryfikację fotokomórek na początku cyklu. W przypadku przecięcia linii foto, fotokomórki są aktywne zarówno podczas otwierania, jak i zamykania. Przecięcie linii foto podczas zamykania odwraca kierunek ruchu tylko po odsonięciu fotokomórki.
Logika SAFE= 2 - Wejście skonfigurowane jako Phot op, fotokomórka aktywna tylko podczas otwierania. (Fig. F, ad. 1) Umożliwia podłączenie urządzeń, które nie są wyposażone w dodatkowy styk weryfikacyjny. W przypadku przecięcia linii foto, wyłącza działanie fotokomórki podczas zamykania. Podczas otwierania blokuje ruch na czas przecięcia linii foto. Jeżeli nie jest używane, zostawić mostek założony.
Logika SAFE= 3 - Wejście skonfigurowane jako Phot op test, zweryfikowana fotokomórka aktywna tylko podczas otwierania (Fig. F, ad. 2). Aktywuje weryfikację fotokomórek na początku cyklu. W przypadku przecięcia linii foto, wyłącza działanie fotokomórki podczas zamykania. Podczas otwierania blokuje ruch na czas przecięcia linii foto.
Logika SAFE= 4 - Wejście skonfigurowane jako Phot cl, fotokomórka aktywna tylko podczas zamykania. (Fig. F, ad. 1) Umożliwia podłączenie urządzeń, które nie są wyposażone w dodatkowy styk weryfikacyjny. W przypadku przecięcia linii foto, wyłącza działanie fotokomórki podczas otwierania. Podczas zamykania natychmiast odwraca kierunek ruchu. Jeżeli nie jest używane, zostawić mostek założony.
Logika SAFE= 5 - Wejście skonfigurowane jako Phot cl test, zweryfikowana fotokomórka aktywna tylko podczas zamykania. (Fig. F, ad. 2). Aktywuje weryfikację fotokomórek na początku cyklu. W przypadku przecięcia linii foto, wyłącza działanie fotokomórki podczas otwierania. Podczas zamykania natychmiast odwraca kierunek ruchu.
Logika SAFE= 6 - Wejście skonfigurowane jako Bar, czuła listwa. (Fig. F, ad. 3) Umożliwia podłączenie urządzeń, które nie są wyposażone w dodatkowy styk weryfikacyjny. To polecenie odwraca kierunek ruchu na 2 sek. Jeżeli nie jest używane, zostawić mostek założony.
Logika SAFE= 7 - Wejście skonfigurowane jako Bar, czuła listwa zweryfikowana (Fig. F, ad. 4). Aktywuje weryfikację czułych listewek na początku cyklu. To polecenie odwraca kierunek ruchu na 2 sek.
Logika SAFE= 8 - Wejście skonfigurowane jako Bar 8k2 (Fig. F, ad. 5). Wejście dla listwy rezystancyjnej 8K2. To polecenie odwraca kierunek ruchu na 2 sek.

## 6) URZĄDZENIA ZABEZPIEZAJĄCE

**Uwaga: stosować wyłącznie takie urządzenia zabezpieczające, które odbierają sygnał bez przeszkód.**

### 6.1) URZĄDZENIA ZWERYFIKOWANE FIG. F

### 6.2) PODŁĄCZENIE 1 PARY FOTOKOMÓREK NIEZWERYFIKOWANYCH FIG. C

### 7) DOSTĘP DO MENU: FIG. 1

#### 7.1) MENU PARAMETRÓW (PR-RP) (TABELA "A" PARAMETRY)

#### 7.2) MENU LOGIKI (L-LOG) (TABELA "B" LOGIKI)

#### 7.3) MENU DOMYŚLNE (dEFRLt)

Przywraca DOKŁADNE ustawienia centralki. Po zresetowaniu konieczne jest wykonanie ponownego ustawienia automatycznego.

#### 7.4) MENU JĘZYKA (L-RNGUJRG)

Umożliwia ustawienie języka programatora z wyświetlaczem.

#### 7.5) MENU USTAWIENIA AUTOMATYCZNEGO (RLt-05Et)

- Przejdź do odpowiedniego menu i włączyć ustawienie automatyczne.
- Po wciśnięciu przycisku OK wyświetlany jest komunikat „... ..” centralka steruje cyklem otwierania, po którym następuje cykl zamykania, podczas którego automatycznie ustawiana jest minimalna siła niezbędna do poruszenia skrzydła.
- Podczas tej fazy nie przecinać linii foto oraz nie używać przycisków START, STOP i wyświetlacza. Po zakończeniu tej operacji centralka sterownicza automatycznie ustawi optymalne wartości siły. Należy sprawdzić wentualnie zmienić tak jak opisano w instrukcji programowania.

**Uwaga!! Podczas automatycznego ustawiania funkcja wykrywania przeszkód jest nieaktywna; instalator powinien kontrolować ruch automatów i pilnować, aby żadne osoby nie zbliżyły się do obszaru roboczego automatów, oraz aby w tym obszarze nie znajdowały się żadne przedmioty.**

#### 7.6) MENU REGULACJI WYŁĄCZNIKÓW KRAŃCOWYCH (L-5u RdJ) (Rys. D)

Fazy regulacji wyłączników krańcowych:

- Ustawić się na REG FC i potwierdzić przyciskiem OK.
- Wyświetlacz pokazuje CLOSE, przy pomocy przycisków DO GÓRY i NA DÓŁ ustawić brame w krańcowym ustawieniu zamkniętym. Potwierdzić przyciskiem OK, wyświetlacz pokazuje PRG.
- Jeżeli na wyświetlaczu pojawia się takie polecenie, należy przekręcić pierścien regulacyjny: w lewo, jeżeli na wyświetlaczu pojawia się UP, w prawo, jeżeli na wyświetlaczu pojawia się DOWN. Po osiągnięciu prawidłowego ustawienia wyświetlacz pokazuje OK. Potwierdzić przyciskiem OK, wyświetlacz pokazuje PRG.
- Wyświetlacz pokazuje OPEN, przy pomocy przycisków DO GÓRY i NA DÓŁ ustawić brame w krańcowym ustawieniu otwartym. Potwierdzić przyciskiem OK, wyświetlacz pokazuje PRG. Jeżeli wyświetlacz pokazuje KO, oznacza to iż regulacja nie zakończyła się poprawnie. Możliwe przyczyny to:

- naciśnięcie przycisku ESC przed zakończeniem regulacji

- zbyt krótki skok wprowadzony do pamięci

#### 7.7) MENU STATYSTYKI

Umożliwia wyświetlenie wersji karty, całkowitej liczby cykli (wyrażanej w setkach), liczby wpisanych do pamięci pilotów radiowych oraz ostatnich 30 błędów (pierwsze 2 cyfry pokazują pozycję, ostatnie 2 kod błędu). Błąd 01 jest błędem najnowszym.

#### 7.8) MENU HASŁO

Umożliwia ustawienie hasła do programowania karty za pomocą sieci U-link. Jeżeli "POZIOMOCHRONY" jest ustawiony na 1, 2, 3, 4, zadane zostaje wejście do menu programowania. Po 10 nieudanych próbach dostępu, przed ponownym ponowieniem prób należy odczekać 3 minuty. W tym czasie, każda próba dostępu powoduje wyświetlenie komunikatu „BLOC”. Domyślne hasło to 1234.

## 8) ODWRÓCENIE KIERUNKU RUCHU OTWIERANIA (Fig. D1)

## 9) PODŁĄCZENIE DO KARTY ROZSZERZENIE I Z UNIWERSALNYM PROGRAMATOREM CYFROWYM WERSJA > V1.40 (Fig. B)

Zapoznać się z informacjami podanymi w odpowiedniej instrukcji.

## 10) ODBIORNIK RADIOWY (Fig. B)

Karta jest przystosowana do połączenia z wymiowanym odbiornikiem radiowym.

Kanał 1 odbiornika steruje wejściem IC1.

Kanał 2 odbiornika jest połączony z zaciskami 26-27.

## 11) MODUŁY OPCJONALNE U-LINK

Patrz instrukcje obsługi modułów U-link.

Korzystanie z kilku modułów powoduje ograniczenie zasięgu radiowego. Dostosować instalację za pomocą odpowiedniej anteny dostrojonej do częstotliwości 433 MHz.

## 12) RESETOWANIE DO USTAWIENI FABRYCZNYCH (Rys. G)

**OSTROŻNIE: resetuje centralkę do wartości ustawionych fabrycznie i kasuje wszystkie zapisane w pamięci pilotów radiowe.**

**OSTROŻNIE!** Nieprawidłowe zaprogramowanie może spowodować obrażenia osób lub zwierząt, albo szkody rzeczowe.

- Odciać zasilanie karty (Rys. G ad. 1)
- Otworzyć wejście Stop i jednocześnie nacisnąć przyciski - i OK (Rys. G ad. 2)
- Włączyć zasilanie karty (Rys. G ad. 3)
- Na ekranie wyświetla się komunikat RST. W ciągu 3 s potwierdzić naciskając przycisk OK (Rys. G ad. 4)
- Poczekaj na zakończenie procedury (Rys. G ad. 5)
- Procedura zakończona (Rys. G ad. 6)

**UWAGA! Nieprawidłowe ustawienie może spowodować obrażenia osób lub zwierząt, albo uszkodzenie przedmiotów.**



**UWAGA: Sprawdzić, czy wartość siły uderzenia zmierzona w miejscach przewidzianych w normie EN12445 jest mniejsza niż podano w normie EN 12453.**

Aby uzyskać lepsze wyniki, zaleca się wykonanie automatycznego ustawiania przy niepracujących silnikach (nie rozgrzanych zbyt dużą ilością wykonanych jeden po drugim cyklach).

# INSTRUKCJA INSTALACYJNA



D811849 00101\_02

**TABELA "A" - MENU PARAMETRY - ()**

Parametr	Min.	Max.	Domyślnie	Ustawienia osobiste	Definicja	Opis
$t_{cR}$	0	120	10		Czas automatycznego zamknięcia [s]	Czas oczekiwania przed wykonaniem automatycznego zamknięcia.
$PRrt IRL$ $oPEn InG$	1	99	40		Otwieranie częściowe [%]	Ustawianie otwarcia częściowego wyrażonego procentowo w stosunku do otwarcia całkowitego, wykonywanego podczas cyklu „Otwieranie częściowe”.
$oPFoRcE$	1	99	80		Siła skrzydła/skrzydeł podczas otwierania [%]	Siła, z jaką przesuwa się skrzydło/a podczas otwierania. Jest to procentowa wartość siły przekraczająca wartość siły zapisanej podczas ustawiania automatycznego (i następnie aktualizowanej), której przekroczenie powoduje wygenerowanie alarmu z powodu napotkania przeszkody. Ten parametr jest automatycznie ustawiany podczas ustawiania automatycznego.  <b>UWAGA: Ma bezpośredni wpływ na siłę uderzenia: należy sprawdzić, czy przy tak ustawionej wartości parametru zachowane są obowiązujące normy z zakresu bezpieczeństwa (*). W razie potrzeby należy zainstalować zabezpieczenie chroniące przed przygnieciem.</b>
$cLSFoRcE$	1	99	80		Siła skrzydła/skrzydeł podczas zamykania [%]	Siła, z jaką przesuwa się skrzydło/a podczas zamykania. Jest to procentowa wartość siły przekraczająca wartość siły zapisanej podczas ustawiania automatycznego (i następnie aktualizowanej), której przekroczenie powoduje wygenerowanie alarmu z powodu napotkania przeszkody. Ten parametr jest automatycznie ustawiany podczas ustawiania automatycznego.  <b>UWAGA: Ma bezpośredni wpływ na siłę uderzenia: należy sprawdzić, czy przy tak ustawionej wartości parametru zachowane są obowiązujące normy z zakresu bezpieczeństwa (*). W razie potrzeby należy zainstalować zabezpieczenie chroniące przed przygnieciem.</b>
$rEv. d IS.$ $SPRcE$	0	200	0		Zakres ruchu z wyłączonym odwróceniem kierunku	Wyłącza wykrywanie przeszkód/listwę krawędziową w pobliżu krańcowego wyłącznika zamykania 0 = nie wyłącza 200 = wyłącza Maksymalna  <b>UWAGA: Ma bezpośredni wpływ na siłę uderzenia: należy sprawdzić, czy przy tak ustawionej wartości parametru zachowane są obowiązujące normy z zakresu bezpieczeństwa (*). W razie potrzeby należy zainstalować zabezpieczenie chroniące przed przygnieciem.</b>
$SErV ISObR-$ $n IE$	0	250	0		Programowanie liczby cykli, po wykonaniu których należy przeprowadzić serwisowanie [ w setkach].	Umożliwia ustawienie liczby cykli, po wykonaniu których wyjście AUX skonfigurowane jako Serwis lub Sygnalizator świetlny i serwis sygnalizuje konieczność przeprowadzenia serwisu.

(\* ) W państwach Unii Europejskiej w kwestiach wartości granicznych siły należy stosować normę EN12453, natomiast w kwestiach metod pomiarowych normę EN12445.

**TABELA "B" - MENU LOGIKI - (Łoū ic)**

Logika	Definicja	Domyślnie	Zaznaczyć wykonane ustawienie	Opcje																												
$t_{cR}$	Czas Automatycznego Zamykania	0	0	Logika działania nieaktywna																												
			1	Aktywuje automatyczne zamykanie																												
$StEP-bY-StEP$ $POuEPnt$	Praca krokowa	0	0	Wejścia skonfigurowane jako Start E, Start I, Ped działają zgodnie z 4-krokową logiką działania.																												
			1	Wejścia skonfigurowane jako Start E, Start I, Ped działają zgodnie z 3-krokową logiką działania. Impuls podczas zamykania powoduje odwrócenie kierunku ruchu.																												
			2	Wejścia skonfigurowane jako Start E, Start I, Ped działają zgodnie z 2-krokową logiką działania. Każdy impuls powoduje odwrócenie kierunku ruchu.																												
				<table border="1" style="width: 100%; text-align: center;"> <thead> <tr> <th colspan="4">ruch krokowy</th> </tr> <tr> <th></th> <th>2 KROKI</th> <th>3 KROKI</th> <th>4 KROKI</th> </tr> </thead> <tbody> <tr> <td>ZAMKNIĘTA</td> <td>OTWIERA</td> <td>OTWIERA</td> <td>OTWIERA</td> </tr> <tr> <td>W TRAKCIE ZAMYKANIA</td> <td>OTWIERA</td> <td>OTWIERA</td> <td>STOP</td> </tr> <tr> <td>OTWARTA</td> <td>ZAMYKA</td> <td>ZAMYKA</td> <td>ZAMYKA</td> </tr> <tr> <td>W TRAKCIE OTWIERANIA</td> <td>ZAMYKA</td> <td>STOP + TCA</td> <td>STOP + TCA</td> </tr> <tr> <td>PO ZATRZYMANIU</td> <td>OTWIERA</td> <td>OTWIERA</td> <td>OTWIERA</td> </tr> </tbody> </table>	ruch krokowy					2 KROKI	3 KROKI	4 KROKI	ZAMKNIĘTA	OTWIERA	OTWIERA	OTWIERA	W TRAKCIE ZAMYKANIA	OTWIERA	OTWIERA	STOP	OTWARTA	ZAMYKA	ZAMYKA	ZAMYKA	W TRAKCIE OTWIERANIA	ZAMYKA	STOP + TCA	STOP + TCA	PO ZATRZYMANIU	OTWIERA	OTWIERA	OTWIERA
ruch krokowy																																
	2 KROKI	3 KROKI	4 KROKI																													
ZAMKNIĘTA	OTWIERA	OTWIERA	OTWIERA																													
W TRAKCIE ZAMYKANIA	OTWIERA	OTWIERA	STOP																													
OTWARTA	ZAMYKA	ZAMYKA	ZAMYKA																													
W TRAKCIE OTWIERANIA	ZAMYKA	STOP + TCA	STOP + TCA																													
PO ZATRZYMANIU	OTWIERA	OTWIERA	OTWIERA																													
$PRr-ALArn$	Alarm wstępny	0	0	Migająca lampka zaczyna świecić równocześnie z uruchomieniem silnika/silników.																												
			1	Migająca lampka świeci przez ok. 3 sekundy przed uruchomieniem silnika/silników.																												
$hoLd-to-rUn$	Przytrzymaj przycisk	0	0	Działanie impulsowe.																												
			1	Działanie wymaga obecności człowieka. Wejście 61 jest skonfigurowane jako OPEN UP. Wejście 62 jest skonfigurowane jako CLOSE UP. Cykl jest kontynuowany tak długo, jak długo pozostają wciśnięte przyciski OPEN UP i CLOSE UP.  <b>UWAGA: zabezpieczenia są nieaktywne.</b>																												
			2	Działanie awaryjne wymagające obecności człowieka. Zazwyczaj działanie typu impulsowego. Jeżeli karta nie wykona testu zabezpieczeń (fotokomórka lub listwa, Er0x) 3 razy pod rząd, aktywowane jest działanie wymagające obecności człowieka (Przytrzymaj przycisk) aż do momentu zwolnienia przycisków OPEN UP lub CLOSE UP. Wejście 61 jest skonfigurowane jako OPEN UP. Wejście 62 jest skonfigurowane jako CLOSE UP.  <b>UWAGA: podczas awaryjnego działania wymagającego obecności człowieka zabezpieczenia są nieaktywne.</b>																												
			3	Otwieranie impulsowe. Zamykanie obsługiwane przez człowieka. Wejście 64 jest skonfigurowane jako OTWIERANIE IMPULSOWE. Wejście 65 jest skonfigurowane jako CLOSE UP.  <b>UWAGA: podczas zamykania zabezpieczenia są nieaktywne.</b>																												



## INSTRUKCJA INSTALACYJNA

Logika	Definicja	Domyślnie	Zaznaczyć wykonane ustawienie	Opcje
IbL oPEn	Blokuje impulsy podczas otwierania	0	0	Impulsy wejść skonfigurowanych jako Start E, Start I, Ped powodują reakcję podczas otwierania.
			1	Impulsy wejść skonfigurowanych jako Start E, Start I, Ped nie powodują reakcji podczas otwierania.
oPEn In othEr dIrEct.	Odwrócenie kierunku ruchu otwierania	0	0	Działanie standardowe (zobacz Fig. D1)
			1	Kierunek otwierania zostaje odwrócony w stosunku do działania standardowego (zobacz Fig. D1)
SAFE 1	Konfiguracja wejścia bezpieczeństwa SAFE 1. 72	0	0	Wejście skonfigurowane jako Phot, fotokomórka.
			1	Wejście skonfigurowane jako Phot test, fotokomórka zweryfikowana.
			2	Wejście skonfigurowane jako Phot op, fotokomórka aktywna tylko podczas otwierania.
			3	Wejście skonfigurowane jako Phot op test, fotokomórka zweryfikowana aktywna tylko podczas otwierania.
SAFE 2	Konfiguracja wejścia bezpieczeństwa SAFE 2. 74	6	4	Wejście skonfigurowane jako Phot cl, fotokomórka aktywna tylko podczas zamykania.
			5	Wejście skonfigurowane jako Phot cl test, fotokomórka zweryfikowana aktywna tylko podczas zamykania.
			6	Wejście skonfigurowane jako Bar, czuła listwa.
			7	Wejście skonfigurowane jako Bar, czuła listwa zweryfikowana.
			8	Wejście skonfigurowane jako Bar 8k2.
SAFE 3	Konfiguracja wejścia bezpieczeństwa SAFE 3. 77	2	0	Wejście skonfigurowane jako Phot, fotokomórka.
SAFE 4		4	1	Wejście skonfigurowane jako Phot test, fotokomórka zweryfikowana.
			2	Wejście skonfigurowane jako Phot op, fotokomórka aktywna tylko podczas otwierania.
SAFE 5		0	3	Wejście skonfigurowane jako Phot op test, fotokomórka zweryfikowana aktywna tylko podczas otwierania.
			4	Wejście skonfigurowane jako Phot cl, fotokomórka aktywna tylko podczas zamykania.
SAFE 6		6	5	Wejście skonfigurowane jako Phot cl test, fotokomórka zweryfikowana aktywna tylko podczas zamykania.
	6		Wejście skonfigurowane jako Bar, czuła listwa.	
			7	Wejście skonfigurowane jako Bar, czuła listwa zweryfikowana.
Ic 1	Konfiguracja wejścia bezpieczeństwa przycisku sterowania IC 1. 61	0	0	Wejście skonfigurowane jako Start E.
			1	Wejście skonfigurowane jako Start I.
Ic 2	Konfiguracja wejścia bezpieczeństwa przycisku sterowania IC 2. 62	4	2	Wejście skonfigurowane jako Open.
			3	Wejście skonfigurowane jako Close.
Ic 3	Konfiguracja wejścia bezpieczeństwa przycisku sterowania IC 3. 64	2	4	Wejście skonfigurowane jako Ped.
			5	Wejście skonfigurowane jako Timer.
Ic 4	Konfiguracja wejścia bezpieczeństwa przycisku sterowania IC 4. 65	3	6	Wejście skonfigurowane jako Timer Przejścia dla Pieszych.
Protect Ion LEvEL	Ustawianie poziomu ochrony	0	0	<b>A</b> - Dostęp do menu programowania nie wymaga podania hasła <b>E</b> - Umożliwia modyfikację parametrów karty za pomocą sieci U-link.
			1	Nie używany
			2	Nie używany
			3	Nie używany
			4	<b>A</b> - Dostęp do menu programowania wymaga podania hasła. Domyślne hasło to 1234. <b>E</b> - Dezaktywuje możliwość modyfikacji parametrów karty za pomocą sieci U-link.
SEr IAL ModE	Tryb szeregowy (Określa jak jest skonfigurowana karta w połączeniu sieciowym BFT.)	0	0	SLAVE standard: karta odbiera i przekazuje polecenia/diagnostyka/itp.
			1	MASTER standard: karta przesyła polecenia aktywacyjne (START, OPEN, CLOSE, PED, STOP) do pozostałych kart.
AddrESS	Adres	0	[ ___ ]	Określa adres od 0 do 119 karty w połączeniu lokalnej sieci BFT. (zob. podrozdział MODUŁY OPCJONALNE U-LINK)

# INSTRUKCJA INSTALACYJNA

D811849 00101\_02

Logika	Definicja	Domyślnie	Zaznaczyć wykonane ustawienie	Opcje
EHP 11	Konfiguracja wejścia EXPI2 na karcie rozszerzeń wejść/wyjść 1-2	1	0	Wejście skonfigurowane jak przycisk Start E.
			1	Wejście skonfigurowane jak przycisk Start I.
			2	Wejście skonfigurowane jak przycisk Open.
			3	Wejście skonfigurowane jak przycisk Close.
			4	Wejście skonfigurowane jak przycisk Ped.
			5	Wejście skonfigurowane jak przycisk Timer (Zegar).
			6	Wejście skonfigurowane jak przycisk Timer Pedonale (Zegar przejścia dla pieszych).
			7	Wejście skonfigurowane jak zabezpieczenie Phot, fotokomórka.
			8	Wejście skonfigurowane jak zabezpieczenie Phot op, fotokomórka aktywna tylko podczas otwierania.
			9	Wejście skonfigurowane jak zabezpieczenie Phot cl, fotokomórka aktywna tylko podczas zamykania.
			10	Wejście skonfigurowane jak zabezpieczenie Bar, czuła listwa.
			11	Wejście skonfigurowane jak zabezpieczenie Phot test, fotokomórka zweryfikowana. Wejście 3 (EXPI2) karty rozszerzeń wejść/wyjść jest automatycznie przełączane na wejście weryfikacyjne zabezpieczeń, EXPFAULT1.
			12	Wejście skonfigurowane jak zabezpieczenie Phot op test, fotokomórka zweryfikowana aktywna tylko podczas otwierania. Wejście 3 (EXPI2) karty rozszerzeń wejść/wyjść jest automatycznie przełączane na wejście weryfikacyjne zabezpieczeń, EXPFAULT1.
			13	Wejście skonfigurowane jak zabezpieczenie Phot cl test, fotokomórka zweryfikowana aktywna tylko podczas zamykania. Wejście 3 (EXPI2) karty rozszerzeń wejść/wyjść jest automatycznie przełączane na wejście weryfikacyjne zabezpieczeń, EXPFAULT1.
14	Wejście skonfigurowane jak zabezpieczenie Bar, czuła listwa zweryfikowana. Wejście 3 (EXPI2) karty rozszerzeń wejść/wyjść jest automatycznie przełączane na wejście weryfikacyjne zabezpieczeń, EXPFAULT1.			
EHP 12	Konfiguracja wejścia EXPI2 na karcie rozszerzeń wejść/wyjść 1-3	0	0	Wejście skonfigurowane jak przycisk Start E.
			1	Wejście skonfigurowane jak przycisk Start I.
			2	Wejście skonfigurowane jak przycisk Open.
			3	Wejście skonfigurowane jak przycisk Close.
			4	Wejście skonfigurowane jak przycisk Ped.
			5	Wejście skonfigurowane jak przycisk Timer (Zegar).
			6	Wejście skonfigurowane jak przycisk Timer Pedonale (Zegar przejścia dla pieszych).
			7	Wejście skonfigurowane jak zabezpieczenie Phot, fotokomórka.
			8	Wejście skonfigurowane jak zabezpieczenie Phot op, fotokomórka aktywna tylko podczas otwierania.
			9	Wejście skonfigurowane jak zabezpieczenie Phot cl, fotokomórka aktywna tylko podczas zamykania.
10	Wejście skonfigurowane jak zabezpieczenie Bar, czuła listwa.			
EHP 01	Konfiguracja wyjścia EXPO2 na karcie rozszerzeń wejść/wyjść 4-5	1	1	Wyjście skonfigurowane jak SCA Kontrolka Otwartej Bramy.
			2	Wyjście skonfigurowane jak przycisk Światła Wewnętrzne.
			3	Wyjście skonfigurowane jak przycisk Oświetlenia Strefowego.
			4	Wyjście skonfigurowane jak Oświetlenie schodów.
			5	Wyjście skonfigurowane jak Alarm.
EHP 02	Konfiguracja wyjścia EXPO2 na karcie Rozszerzeń wejść/wyjść 6-7	9	6	Wyjście skonfigurowane jak Sygnalizator Świetlny.
			7	Wyjście skonfigurowane jak Zamek z wyzwalanym rygłem.
			8	Wyjście skonfigurowane jak Zamek z magnesem.
			9	Wyjście skonfigurowane jako Serwis.
			10	Wyjście skonfigurowane jako Sygnalizator świetlny i serwis.

# ДОСТУП В МЕНЮ Fig. 1

D811849 00101\_02

\*\*\* Ввод пароля.  
Запрашивается логикой "Уровень защиты", заданной на 1, 2, 3, 4

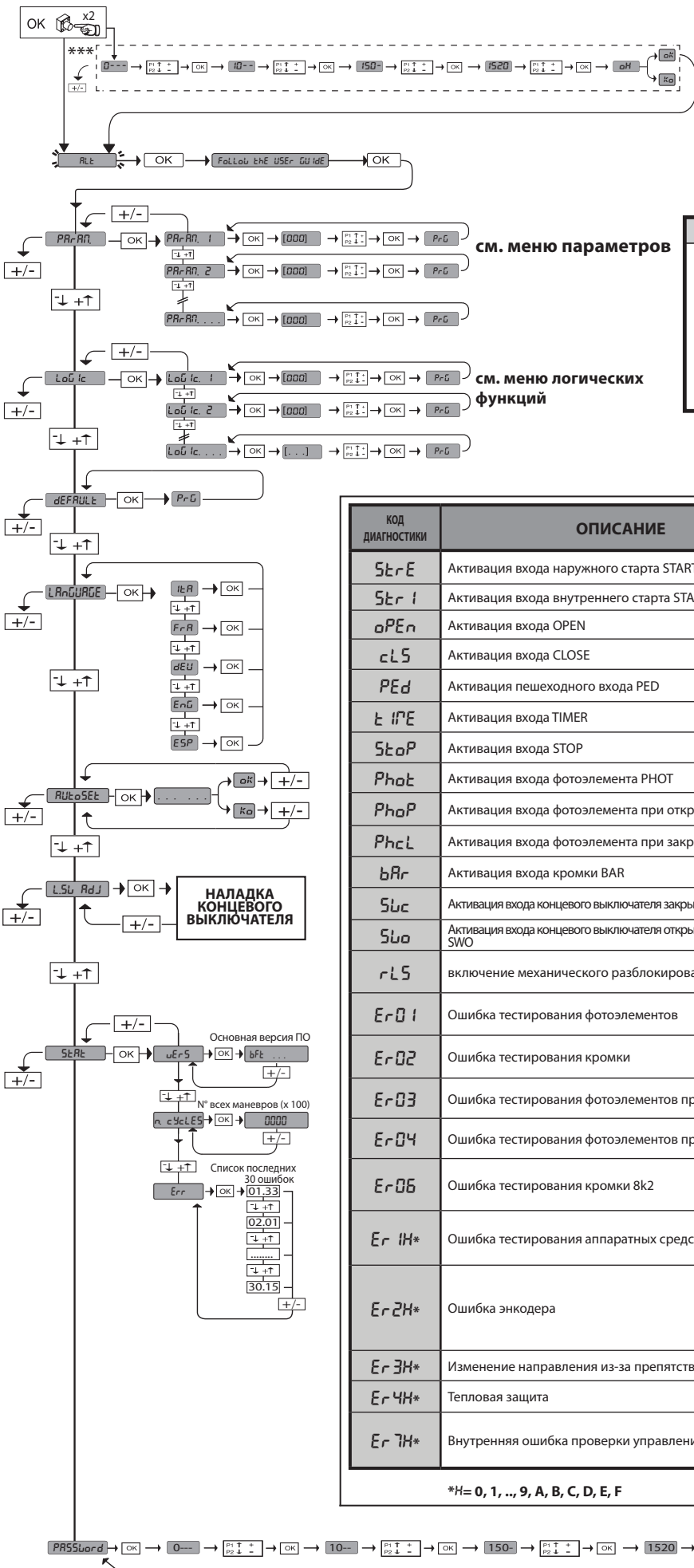

**УСЛОВНЫЕ ОБОЗНАЧЕНИЯ**

35.40 — Порог препятствия  
— Мгновенная сила двигателя

КОД ДИАГНОСТИКИ	ОПИСАНИЕ	ПРИМЕЧАНИЯ
StrE	Активация входа наружного старта START E	
Str I	Активация входа внутреннего старта START I	
oPEn	Активация входа OPEN	
cLS	Активация входа CLOSE	
PEd	Активация пешеходного входа PED	
t iPE	Активация входа TIMER	
StoP	Активация входа STOP	
Phot	Активация входа фотоэлемента PHOT	
PhoP	Активация входа фотоэлемента при открытии PHOT OP	
PhcL	Активация входа фотоэлемента при закрытии PHOT CL	
bRr	Активация входа кромки BAR	
Swc	Активация входа концевого выключателя закрытия двигателя SWC	
SwO	Активация входа концевого выключателя открытия двигателя SWO	
rLS	включение механического разблокирования	проверить положение разблокирования
Er01	Ошибка тестирования фотоэлементов	Проверить соединение фотоэлементов и/или установку логики
Er02	Ошибка тестирования кромки	Проверить соединение кромок и/или установку логики
Er03	Ошибка тестирования фотоэлементов при открытии	проверить соединение фотоэлементов и/или установку параметров/логики
Er04	Ошибка тестирования фотоэлементов при закрытии	проверить соединение фотоэлементов и/или установку параметров/логики
Er06	Ошибка тестирования кромки 8k2	Проверить соединение кромок и/или установку параметров/логики
Er 1H*	Ошибка тестирования аппаратных средств платы	- Проверить подключения к двигателю - Проблемы аппаратных средств на плате (свяжитесь со службой технической помощи)
Er 2H*	Ошибка энкодера	- Токоподводящие кабели двигателя или сигнала энкодера инвертированы / отсоединены. - Поменять 2 фазы в клеммной коробке питания - Движение исполнительного механизма очень медленное или остановилось по сравнению с запрограммированной работой.
Er 3H*	Изменение направления из-за препятствия - Amperostop	Проверить, есть ли препятствия на маршруте
Er 4H*	Тепловая защита	Подождать охлаждения автоматической установки
Er 7H*	Внутренняя ошибка проверки управления системы.	Попробовать выключить и снова включить плату. Если проблема остается, свяжитесь со службой технической помощи.

\*H= 0, 1, .., 9, A, B, C, D, E, F

РУССКИЙ

**ВНИМАНИЕ! Важные инструкции по технике безопасности. Прочитайте и внимательно соблюдайте все меры предосторожности и инструкции, сопровождающие изделие, поскольку неправильная установка может причинить вред людям, животным или имуществу. В рекомендациях и инструкциях приведены важные сведения, касающиеся техники безопасности, установки, эксплуатации и технического обслуживания. Храните инструкции в папке с технической документацией, чтобы можно было проконсультироваться с ними в будущем.**

## ОБЩИЕ ПРАВИЛА ПО ТЕХНИКЕ БЕЗОПАСНОСТИ

Данное изделие было спроектировано и изготовлено исключительно для типа эксплуатации, указанного в данной документации. Использование изделия не по назначению может причинить ущерб изделию и вызвать опасную ситуацию.

- Конструктивные элементы машины и установка должны осуществляться в соответствии со следующими европейскими директивами, где они применимы: 2004/108/CEE, 2006/95/CEE, 2006/42/CEE, 89/106/CEE и их последующими изменениями. Что касается стран, не входящих в ЕС, то, помимо действующих национальных норм, для обеспечения надлежащего уровня техники безопасности, также следует соблюдать вышеуказанные нормы.
- Компания, изготовившая данное изделие (далее «компания»), снимает с себя всякую ответственность, происходящую в результате использования не по назначению или использования, отличного от того, для которого предназначено изделие и которое указано в настоящем документе, а также в результате несоблюдения надлежащей технической практики при производстве закрывающих конструкций (дверей, ворот и т.д.), и деформаций, которые могут возникнуть в ходе эксплуатации.
- Установка должна осуществляться квалифицированным персоналом (профессиональным установщиком, согласно стандарту EN12635) с соблюдением надлежащей технической практики и действующего законодательства.
- Перед установкой изделия провести все структурные изменения, касающиеся создания границ безопасности и защиты или изоляции всех зон, в которых есть опасность раздавливания, разрубания, захвата и опасных зон в целом, согласно предписаниям стандартов EN 12604 и 12453 или возможных местных норм по монтажу. Проверить, что существующая конструкция отвечает необходимым требованиям прочности и устойчивости.
- Перед началом установки проверьте целостность изделия.
- Компания не несет ответственность за несоблюдение надлежащей технической практики при создании и техобслуживании подлежащих моторизации переплетов, а также за деформации, которые могут произойти при эксплуатации.
- Проверить, чтобы заявленный интервал температуры был совместим с местом, предназначенным для установки автоматического устройства.
- Запрещается устанавливать это изделие во взрывоопасной атмосфере: присутствие легко воспламеняющегося газа или дыма создает серьезную угрозу безопасности.
- Перед проведением любых работ с оборудованием отключите подачу электроэнергии. Отсоедините также аккумуляторные батареи, если таковые имеются.
- Перед подключением электропитания убедиться, что данные на паспортной табличке соответствуют показателям распределительной электросети, а также что выше по линии электроустановки имеется дифференциальный выключатель и защита от токовых перегрузок подходящей мощности. В сети питания автоматики необходимо предусмотреть прерыватель или многополюсный термомгновенный выключатель, обеспечивающий полное отключение в условиях категории перенапряжения III.
- Проверьте, чтобы до сети питания был установлен дифференциальный выключатель с порогом, не превышающим 0,03 А, и с инерционными характеристиками, предусмотренными действующим законодательством.
- Проверьте, чтобы заземление было сделано правильно: заземлить все металлические части закрывающегося устройства (двери, ворота и т.д.), а также все компоненты оборудования, снабженные заземляющими зажимами.
- Установку необходимо выполнять с использованием предохранительных и управляющих устройств, соответствующих стандартам EN 12978 и EN 12453.
- Сила импульса может быть уменьшена путем использования деформируемых кромок.
- В случае, если сила импульса превышает значения, предусмотренные законодательством, применяйте электрочувствительные или чувствительные к давлению приборы.
- Используйте все предохранительные устройства (фотоэлементы, чувствительные кромки и т.д.), необходимые для защиты участка от опасности удара, раздавливания, захвата, разрубания. Учитывайте действующее законодательство и директивы, принципы надлежащей технической практики, тип эксплуатации, помещение, в котором осуществляется установка, логику работы системы и силы, порождаемые автоматическим оборудованием.
- Установите знаки, предусмотренные действующим законодательством, чтобы обозначить опасные зоны (остаточные риски). Каждая установка должна быть обозначена заметным образом согласно предписаниям стандарта EN 13241-1.
- По окончании установки прикрепить идентификационную табличку двери/ворота.
- Это изделие не может быть установлено на створках, в которые встроены двери (за исключением случаев, когда двигатель приводится в действие исключительно при закрытой двери).
- При установке автоматики на высоте менее 2,5 м или при наличии к ней свободного доступа, необходимо обеспечить надлежащую степень защиты электрических и механических компонентов.
- Установить любой стационарный привод вдали от подвижных частей в таком положении, чтобы это не могло создавать опасность. В особенности приводы, работающие в режиме «присутствия человека», должны быть расположены так, чтобы была непосредственно видна управляемая часть, и, за исключением приводов, которые закрываются на ключ, должны быть установлены на минимальной высоте 1,5 м и так, чтобы посторонние лица не имели к ним доступ.
- Установить на хорошо видимом месте, по крайней мере, одно световое сигнальное (мигающее) устройство, а также прикрепить к корпусу табличку с надписью «Внимание».
- Прикрепить постоянную этикетку с информацией о работе ручного разблокирования автоматической установки, поместив ее вблизи привода.
- Убедиться, что во время операции не будет механических рисков или что была предусмотрена защита от них, в особенности таких, как опасность удара, раздавливания, захвата и разрубания между ведомой частью и окружающими частями.
- После осуществления установки убедитесь, что двигатель автоматики настроен надлежащим образом и что системы защиты и разблокирования правильно работают.
- При проведении любых работ по техническому обслуживанию или ремонту используйте только фирменные запасные части. Компания снимает с себя всякую ответственность, связанную с безопасностью и правильным функционированием автоматики, в случае использования компонентов других производителей.
- Нельзя вносить никакие изменения в компоненты автоматики, не получив явного разрешения от Компании.
- Проинструктируйте пользователя оборудования о возможных остаточных рисках, установленных системах управления и осуществлении операции открытия вручную при аварийной ситуации: передайте руководство по эксплуатации конечному пользователю.
- Утилизация упаковочных материалов (пластика, картона, полистирола и т.д.) должна выполняться согласно действующим нормам. Не оставляйте нейлоновые и полистироловые пакеты в доступном для детей месте.

## СОЕДИНЕНИЯ

**ВНИМАНИЕ!** Для подключения к сети используйте: многожильный кабель с минимальным сечением 5 x 1,5 мм<sup>2</sup> или 4 x 1,5 мм<sup>2</sup> для трехфазного питания или 3 x 1,5 мм<sup>2</sup> для однофазного питания (например, допускается использование кабеля типа H05 VV-F с сечением 4 x 1,5 мм<sup>2</sup>). Для подключения вспомогательного оборудования следует использовать провода с минимальным сечением 0,5 мм<sup>2</sup>.

- Необходимо использовать только кнопки с пропускной способностью не менее 10А-250В.
- Провода должны быть связаны дополнительным креплением у клемм (например, с помощью хомутов) для того, чтобы четко отделить части, находящиеся под напряжением, от частей с безопасным сверхнизким напряжением.
- Во время установки токоподводящий кабель должен быть освобожден от оболочки таким образом, чтобы позволить соединить заземляющий провод с соответствующей клеммой, оставив при этом активные провода как можно более короткими. В случае ослабления крепления кабеля провод заземления следует натягивать в последнюю очередь.

**ВНИМАНИЕ!** Провода с безопасным сверхнизким напряжением должны быть физически разобщены от проводов с низким напряжением. Доступ к частям, находящимся под напряжением, должен предоставляться исключительно квалифицированному персоналу (профессиональному установщику).

## ПРОВЕРКА АВТОМАТИКИ И ТЕХОБСЛУЖИВАНИЕ

Перед окончательным вводом автоматики в эксплуатацию и в ходе операций по техобслуживанию тщательно проверьте следующие пункты:

- Проверить, чтобы все компоненты были прочно закреплены;
- Проверить операцию по запуску и остановке в случае ручного привода.
- Проверить логическую схему стандартной работы или работы в особом режиме.
- Только для раздвижных ворот: проверить правильность сцепления зубчатой рейки и шестерни с зазором 2 мм вдоль всей зубчатой рейки; всегда содержать ходовой рельс в чистоте, без детритов.
- Только для раздвижных ворот и дверей: проверить, чтобы путь скольжения ворот был линейным, горизонтальным, и чтобы колеса были пригодны для того, чтобы выдержать вес ворот.
- Только для подвешенных раздвижных ворот (Cantilever): проверить, чтобы во время маневра не было провисания и вибраций.
- Только для распашных ворот: проверить, чтобы ось вращения створок была совершенно вертикальной.
- Только для шлагбаумов: перед тем как открыть люк, пружина должна быть разряжена (вертикальная стрела).
- Проверить правильность функционирования всех предохранительных устройств (фотоэлементы, чувствительные кромки и т.д.) и правильность регулировки устройства, предохраняющего от раздавливания, проконтролировав, чтобы сила импульса, измеренная в точках, предусмотренных стандартом EN 12445, была меньше предусмотренной стандартом EN 12453.
- Сила импульса может быть уменьшена путем использования деформируемых кромок.
- Проверить функциональность аварийного управления, если есть.
- Проверить операции открытия и закрытия с установленными управляющими устройствами.
- Проверить целостность электрических соединений и кабельных проводов, в особенности состояние изолирующих оболочек и уплотнительных кабельных вводов. В ходе техобслуживания очистите оптические элементы фотоэлементов.
- На период нахождения автоматики в нерабочем состоянии необходимо включить аварийное разблокирование (см. параграф «АВАРИЙНОЕ УПРАВЛЕНИЕ») с тем, чтобы поставить на холостой ход ведомую часть и позволить открывать или закрывать ворота вручную.
- Если силовой кабель поврежден, его следует заменить у изготовителя или в службе технической поддержки, либо силами персонала, имеющего соответствующую квалификацию, чтобы не допустить возникновения каких-либо рисков.
- Если устанавливаются устройства типа "D" (согласно определению стандарта EN 12453), соединенные в непроверенном режиме, предписывать проведение обязательного техобслуживания с периодичностью, по крайней мере, раз в полгода.
- Описанное выше техобслуживание должно повторяться по крайней мере ежегодно или через меньшие интервалы времени в случае, если характеристики места установки этого требуют.

## ВНИМАНИЕ!

Помните, что механизация необходима для упрощения эксплуатации ворот/двери и не разрешает проблем, вызванных дефектами и неисправностями в результате установки или отсутствием техобслуживания.



## УТИЛИЗАЦИЯ

Уничтожение материалов должно осуществляться в соответствии с действующими нормами. Не выбрасывайте ваш бракованный прибор, использованные батареи или аккумуляторы вместе с бытовыми отходами. Вы несете ответственность за возврат всех ваших отходов от электрических или электронных приборов, оставляя их в пункте сбора, предназначенном для их переработки.

## УТИЛИЗАЦИЯ

В случае если автоматическое оборудование демонтируется для того, чтобы быть смонтированным в другом месте, необходимо:

- Отключить электропитание и отсоединить все электрооборудование.
- Снять исполнительный механизм с крепежного основания.
- Снять с установки все компоненты.
- В случае, если некоторые компоненты не могут быть сняты или оказались поврежденными, их следует заменить.

## С ДЕКЛАРАЦИЕЙ О СООТВЕТСТВИИ МОЖНО ОЗНАКОМИТЬСЯ НА САЙТЕ: WWW.BFT.IT В РАЗДЕЛЕ, ПОСВЯЩЕННОМ ПРОДУКЦИИ.

**Все, что прямо не предусмотрено в настоящем руководстве, не разрешено. Исправная работа исполнительного механизма гарантируется только при соблюдении указаний, приведенных в данном руководстве. Компания не несет ответственности за ущерб, причиненный в результате несоблюдения указаний, приведенных в данном руководстве. Оставляя неизменными существенные характеристики изделия, Компания оставляет за собой право в любой момент по собственному усмотрению и без предварительного уведомления вносить в изделие надлежащие изменения, улучшающие его технические, конструктивные и коммерческие свойства.**

# РУКОВОДСТВО ПО УСТАНОВКЕ

## 2) ОСНОВНЫЕ ПОЛОЖЕНИЯ

Щит управления **LEO В СВВ 3 400 W01** поставляется Изготовителем со стандартными настройками. Любые изменения вносятся с помощью встроенного дисплейного программатора или посредством универсального портативного программатора.

Основные технические характеристики изделия:

- Управление 1 трехфазным двигателем
- Электронная регулировка крутящего момента с обнаружением препятствий
- Раздельные входы для предохранителей
- Конфигурируемые управляющие входы
- Вход управления ЭНКОДЕРОМ

Плата снабжена клеммной панелью выдвижного типа для более удобного технического обслуживания или замены. Поставляется с рядом перемычек с подключенными кабелями в целях облегчения работ по установке.

**Перемычки предназначены для следующих клемм: 70-71, 70-72, 70-74, 76-77. Если указанные выше клеммы уже используются, удалите соответствующие перемычки.**

## ПРОВЕРКА

Перед выполнением каждого цикла открытия и закрытия щит **LEO В СВВ 3 400 W01** выполняет контроль (проверку) реле хода и предохранительных устройств (фотоэлементов). В случае неисправности в работе проверьте надлежащую работу подсоединенных устройств, а также кабельную проводку.

## 3) ТЕХНИЧЕСКИЕ ХАРАКТЕРИСТИКИ

Питание	400 В ~ ±10%, 50-60 Гц*
Изоляция сети/низкое напряжение	2 > 2 МОм 500 В ---
Рабочая температура	-10 / +55°C
Термическая защита	Внутри двигателя
Диэлектрическая прочность	сеть/бит 3750 В~ за 1 минуту
Максимальная мощность двигателя	980 W
Питание дополнительных устройств	24 В~ (макс. поглощение 180mA) 24 В~безопасного напряжения ((макс. поглощение 180mA))
AUX 3	Контакт (НР) (24 В~/3W максимум)
Мигающая лампочка	230 В~ 40 Вт максимум
Размеры	см. <b>Fig. A</b>
Плавкие предохранители	см. <b>Fig. B</b>
Степень защиты	IP54

(\*работа с другим напряжением возможна по запросу)

## 4) ПОДСОЕДИНЕНИЕ КЛЕММНОЙ КОРОБКИ Fig. B

	ЗАЖИМ	Определение	Описание	
питание	L1	ЛИНИЯ 1	Питание трехфазное 400 В ~ ±10%, 50-60 Гц.	
	L2	ЛИНИЯ 2		
	L3	ЛИНИЯ 3		
	N	НЕЙТРАЛЬ		
двигатель	10	U	Соединение трехфазного двигателя	
	11	V		
	12	W		
АUX	20	LAMP 230 В	Выход мигающей лампы 230 В, максимальная мощность 40 Вт.	
	21			
	26	AUX 3 - СВОБОДНЫЙ КОНТАКТ (НР) (Макс. 24 В 3W)		Контакт НР (24 В~/3 Вт макс.). Может использоваться только с радиоприемником, введенным в специальный разъем.
	27			
ЭНКОДЕРА	40	- REF SWE	Питание ЭНКОДЕРА	
	41	+ REF SWE		
	42	A RS485	Связь ЭНКОДЕРА	
	43	B RS485		
питание дополнительных устройств	50	24 В-	Выход питания дополнительного оборудования:	
	51	24 В+		
	52	24 В безопасного напряжения +		Выход питания проверенных предохранительных устройств (трансмиссивер фотоэлементов и трансмиссивер чувствительной кромки). Выход активен только во время выполнения цикла маневра.
управления	60	Общий сигнал	Общий сигнал входов IC 1 и IC 2	
	61	IC 1	Конфигурируемый управляющий вход 1 (НР) - По умолчанию START E (СТАРТ E). START E / START I / OPEN / CLOSE / PED / TIMER / TIMER PED Смотрите таблицу "Конфигурация управляющих входов".	
	62	IC 2	Конфигурируемый управляющий вход 2 (НР) - По умолчанию PED (ПЕШ.). START E / START I / OPEN / CLOSE / PED / TIMER / TIMER PED Смотрите таблицу "Конфигурация управляющих входов".	
	63	Общий сигнал	Общий сигнал входов IC 3 и IC 4	
	64	IC 3	Конфигурируемый управляющий вход 1 (НР) - По умолчанию OPEN (ОТКРЫТЬ). START E / START I / OPEN / CLOSE / PED / TIMER / TIMER PED Смотрите таблицу "Конфигурация управляющих входов".	
	65	IC 4	Конфигурируемый управляющий вход 2 (НР) - По умолчанию CLOSE (ЗАКРЫТИЯ). START E / START I / OPEN / CLOSE / PED / TIMER / TIMER PED Смотрите таблицу "Конфигурация управляющих входов".	
Предохранительные устройства	70	Общий сигнал	Общий сигнал входов STOP, SAFE 1 и SAFE 2	
	71	STOP	Команда прерывает маневр. (H3). Если не используется, оставьте перемычку вставленной.	
	72	SAFE 1	Конфигурируемый вход безопасности 1 (H3) - По умолчанию PHOT (ФОТ). PHOT / PHOT TEST / PHOT OP / PHOT OP TEST / PHOT CL / PHOT CL TEST / BAR / BAR TEST / BAR 8K2 Смотрите таблицу "Конфигурация входов безопасности".	
	73	FAULT 1	Вход проверки предохранительных устройств, подключенных к SAFE 1.	
	74	SAFE 2	Конфигурируемый вход безопасности 2 (H3) - По умолчанию BAR. PHOT / PHOT TEST / PHOT OP / PHOT OP TEST / PHOT CL / PHOT CL TEST / BAR / BAR TEST / BAR 8K2 Смотрите таблицу "Конфигурация входов безопасности".	
	75	FAULT 2	Вход проверки предохранительных устройств, подключенных к SAFE 2.	
	76	Общий сигнал	Общий сигнал входов SAFE 3	
	77	SAFE 3	Конфигурируемый вход безопасности 3 (H3) - По умолчанию PHOT OP (ФОТ ОТКРЫТЬ). PHOT / PHOT TEST / PHOT OP / PHOT OP TEST / PHOT CL / PHOT CL TEST / BAR / BAR TEST Смотрите таблицу "Конфигурация входов безопасности".	
78	FAULT 3	Вход проверки предохранительных устройств, подключенных к SAFE 3.		
Антенна	Y	АНТЕННА	Вход антенны.	
	#	SHIELD	Пользуйтесь антенной, настроенной на частоту 433 МГц. Для подключения антенны-приемника используйте коаксиальный кабель RG58. Наличие металлических масс рядом с антенной может создавать помехи радиоприему. В случае слабого сигнала трансмиссивера переместите антенну в более подходящее место.	

# РУКОВОДСТВО ПО УСТАНОВКЕ

D811849 00101\_02

## Конфигурация выходов AUX

<p>Логика Aux= 1 – Выход ИНДИКАТОРНОЙ ЛАМПОЧКИ ОТКРЫТЫХ ВОРОТ SCA. Контакт будет замкнут во время открытия и при открытой створке, будет прерывистым при закрытии, будет разомкнут при закрытой створке.</p> <p>Логика Aux= 2 – Выход управления ЛАМПЫ ОСВЕЩЕНИЯ. Контакт остается замкнут в течение 90 секунд после последнего маневра.</p> <p>Логика Aux= 3 – Выход управления ЛАМПЫ ЗОНЫ. Контакт остается замкнут, пока совершается маневр.</p> <p>Логика Aux= 4 – Выход СВЕТА НА ЛЕСТНИЦЕ. Контакт остается замкнут в течение 1 секунды в начале маневра.</p> <p>Логика Aux= 5 – Выход АВАРИЙНОГО СИГНАЛА ОТКРЫТЫХ ВОРОТ. Контакт остается замкнут, если створка останется открыта в течение времени, в два раза большего по сравнению с установленным TSA.</p> <p>Логика Aux= 6 – Выход для МИГАЮЩЕЙ ЛАМПЫ. Контакт остается замкнут во время движения створок.</p> <p>Логика Aux= 7 – Выход для ЭЛЕКТРОЗАМКА С ЗАЩЕЛКОЙ. Контакт остается замкнут в течение 2 секунд при каждом открытии.</p> <p>Логика Aux= 8 – Выход для ЭЛЕКТРОМАГНИТНОГО ЗАМКА. Контакт остается замкнут при закрытых воротах.</p> <p>Логика Aux= 9 – Выход ТЕХОБСЛУЖИВАНИЕ. Контакт остается замкнутым при достижении значения, заданного в параметре "Техобслуживание", для сигнализации запроса техобслуживания.</p> <p>Логика Aux= 10 – Выход МИГАЮЩАЯ ЛАМПА И ТЕХОБСЛУЖИВАНИЕ. Контакт остается замкнутым во время движения створок. При достижении значения, заданного в параметре "Техобслуживание", по завершении маневра, при закрытой створке, контакт 4 раза замыкается на 10 с и размыкается на 5 с для сигнализации запроса техобслуживания.</p>
--

## Конфигурация управляющих входов

<p>Логика IC= 0 - Вход сконфигурирован как Start E (Старт E). Работа согласно логике <math>5tEP-bY-5tEP \Gamma ouEPnE</math>.</p> <p>Логика IC= 1 - Вход сконфигурирован как Start I (Старт I). Работа согласно логике <math>5tEP-bY-5tEP \Gamma ouEPnE</math>.</p> <p>Логика IC= 2 - Вход сконфигурирован как Open (Открыть). Команда осуществляет открытие. Если контакт входа останется замкнут, створки остаются открыты до размыкания контакта. При разомкнутом контакте автоматическая установка закрывается после истечения времени TSA, если оно было включено.</p> <p>Логика IC= 3 - Вход сконфигурирован как Close (Закрыть). Команда осуществляет закрытие.</p> <p>Логика IC= 4 - Вход сконфигурирован как Ped (Пешеход, проход). Команда осуществляет частичное открытие для пешеходного прохода. Работа согласно логике <math>5tEP-bY-5tEP \Gamma ouEPnE</math>.</p> <p>Логика IC= 5 - Вход сконфигурирован как Timer (Таймер). Работает также, как open, но закрытие обеспечивается даже при отсутствии сетевого питания.</p> <p>Логика IC= 6 - Вход сконфигурирован как Timer Ped (Таймер пешеход, прохода). Команда осуществляет частичное открытие для пешеходного прохода. Если контакт входа останется замкнут, створка остается открыта до размыкания контакта. Если контакт входа будет замкнут и будет включена команда Start E (Старт E), Start I (Старт I) или Open (Открыть), будет осуществлен полный маневр, чтобы затем вернуться к открытию для пешеходного прохода. Закрытие обеспечивается даже при отсутствии сетевого питания.</p>
---

## Конфигурация входов безопасности

<p>Логика SAFE= 0 - Вход сконфигурирован как Phot, фотозащитный элемент. (Fig. F, поз. 1) Позволяет подключить устройства, не оснащенные дополнительным проверочным контактом. В случае затемнения фотозащитные элементы активны, как при открытии, так и при закрытии. Затемнение фотозащитного элемента при закрытии инвертирует движение только после освобождения фотозащитного элемента. Если не используется, оставьте перемычку вставленной.</p> <p>Логика SAFE= 1 - Вход сконфигурирован как Phot test, проверочный фотозащитный элемент. (Fig. F, поз. 2) Включает проверку фотозащитных элементов с началом маневра. В случае затемнения фотозащитных элементов активны, как при открытии, так и при закрытии. Затемнение фотозащитного элемента при закрытии инвертирует движение только после освобождения фотозащитного элемента.</p> <p>Логика SAFE= 2 - Вход сконфигурирован как Phot or, фотозащитный элемент действует только при открытии. (Fig. F, поз. 1) Позволяет подключить устройства, не оснащенные дополнительным проверочным контактом. В случае затемнения исключается работа фотозащитного элемента при закрытии. В фазе открытия блокирует движение на время затемнения фотозащитного элемента. Если не используется, оставьте перемычку вставленной.</p> <p>Логика SAFE= 3 - Вход сконфигурирован как Phot or test, проверочный фотозащитный элемент действует только при открытии (Fig. F, поз. 2). Включает проверку фотозащитных элементов с началом маневра. В случае затемнения исключается работа фотозащитного элемента при закрытии. В фазе открытия блокирует движение на время затемнения фотозащитного элемента.</p> <p>Логика SAFE= 4 - Вход сконфигурирован как Phot cl, фотозащитный элемент действует только при закрытии. (Fig. F, поз. 1) Позволяет подключить устройства, не оснащенные дополнительным проверочным контактом. В случае затемнения исключается работа фотозащитного элемента при открытии. На этапе закрытия функция немедленно инвертируется. Если не используется, оставьте перемычку вставленной.</p> <p>Логика SAFE= 5 - Вход сконфигурирован как Phot cl test, проверочный фотозащитный элемент действует только при закрытии (Fig. F, поз. 2). Включает проверку фотозащитных элементов с началом маневра. В случае затемнения исключается работа фотозащитного элемента при открытии. На этапе закрытия функция немедленно инвертируется.</p> <p>Логика SAFE= 6 - Вход сконфигурирован как Bar, чувствительная кромка. (Fig. F, поз. 3) Позволяет подключить устройства, не оснащенные дополнительным проверочным контактом. Команда изменяет направление движения на противоположное в течение 2 сек. Если не используется, оставьте перемычку вставленной.</p> <p>Логика SAFE= 7 - Вход сконфигурирован как Bar, проверочная чувствительная кромка (Fig. F, поз. 4). Включает проверку чувствительных кромок с началом маневра. Команда изменяет направление движения на противоположное в течение 2 сек.</p> <p>Логика SAFE= 8 - Вход сконфигурирован как Bar 8k2 (Fig. F, поз. 5). Вход для резистивной кромки 8K2. Команда изменяет направление движения на противоположное в течение 2 сек.</p>
--

### 6) ПРЕДОХРАНИТЕЛЬНЫЕ УСТРОЙСТВА

Примечание: использовать только предохранительные устройства приемных устройств со свободно изменяющим состояние контактом.

#### 6.1) ПРОВЕРЯЕМЫЕ УСТРОЙСТВА Fig. F

#### 6.2) ПОДСОЕДИНЕНИЕ 1 ПАРЫ НЕПРОВЕРЯЕМЫХ ФОТОЭЛЕМЕНТОВ FIG. C

#### 7) ДОСТУП К МЕНЮ: FIG. 1

##### 7.1) МЕНЮ ПАРАМЕТРОВ (PR-Prf) (ТАБЛИЦА "А" ПАРАМЕТРЫ)

##### 7.2) МЕНЮ ЛОГИЧЕСКИХ ФУНКЦИЙ (L og ic) (ТАБЛИЦА "В" ЛОГИЧЕСКИЕ ФУНКЦИИ)

##### 7.3) МЕНЮ ЗАВОДСКИХ НАСТРОЕК (DEFault)

Возвращает блок управления значениями, заданным по умолчанию (DEFAULT). После перезагрузки необходимо ввести новые автоматические настройки (AUTOSSET).

##### 7.4) МЕНЮ ЯЗЫК (Language)

Позволяет задать язык дисплея программатора.

##### 7.5) МЕНЮ АВТОМАТИЧЕСКОЙ НАСТРОЙКИ (AutoSet)

- Начать операцию автоматической настройки, войдя в специальное меню.
- После нажатия клавиши ОК отобразится сообщение "... ..", блок управления управляет маневром открытия, за которым следует маневр закрытия, во время которого автоматическая настраивается минимальное значение крутящего момента, необходимое для движения створки.
- В этой фазе следует избегать срабатывания фотозащитных элементов, а также использования команд ПУСК (START), СТОП (STOP) и дисплея.
- По окончании этой операции блок управления автоматически установит оптимальные значения крутящего момента. Проверьте их и, в случае необходимости, измените их, как описано в программировании.

**Внимание!!** На этапе задания автоматических настроек функция обнаружения препятствий не включена, поэтому монтажник должен контролировать движение автоматической установки и не допускать приближения к ней или нахождения в радиусе ее действия людей и предметов.

##### 7.6) МЕНЮ НАСТРОЙКИ КОНЦЕВОГО ВЫКЛЮЧАТЕЛЯ (L s R d J) (Рис. D)

- Шаги настройки концевого выключателя:
    - Переведите выключатель в положение REG FC и подтвердите, нажав ОК.
    - На экран выводится CLOSE / ЗАКРЫТЬ, с помощью кнопок вверх-вниз переведите ворота в положение срабатывания концевого выключателя закрытия. Подтвердите, нажав кнопку ОК, экран показывает режим PRG.
    - По запросу на экране, поверните круглый регулятор: против часовой стрелки, если на экране указатель – ВВЕРХ, по часовой стрелке, если на экране указано ВНИЗ. При правильном положении на экран выводится сообщение ОК. Подтвердите кнопкой ОК, экран показывает режим PRG.
    - На экран выводится OPEN / ОТКРЫТЬ, с помощью кнопок вверх-вниз переведите ворота в положение срабатывания концевого выключателя открытия. Подтвердите, нажав кнопку ОК, экран показывает режим PRG. Если на экране появилось сообщение KO, это означает, что настройка не закончена.
- Это может быть вызвано:

- нажатие кнопки ESC до окончания настройки,
- зафиксированный слишком маленьким расстоянием перемещения ворот

##### 7.7) МЕНЮ СТАТИСТИКИ

Позволяет отобразить версию платы, общее количество маневров (в сотнях), количество записанных в память радиоуправлений и последние 30 ошибок (первые 2 цифры указывают на положение, последние 2 - на код ошибки). Ошибка 01 - это самая недавняя ошибка.

##### 7.8) МЕНЮ ПАРОЛЯ

Позволяет установить пароль для программирования платы по сети U-link. При логике "УРОВЕНЬ ЗАЩИТЫ", заданной на 1,2,3,4, запрашивается пароль для доступа к меню программирования. После 10 неудачных попыток подряд перед выполнением новой попытки необходимо подождать 3 минуты. В этот период при каждой попытке доступа на дисплее отображается "BLOC". Пароль по умолчанию - 1234.

##### 8) ИЗМЕНЕНИЕ НАПРАВЛЕНИЯ ОТКРЫТИЯ (Fig. D1)

##### 9) СОЕДИНЕНИЕ С РАСШИРИТЕЛЬНЫМИ ПЛАТАМИ И УНИВЕРСАЛЬНЫМИ ПОРТАТИВНЫМИ ПРОГРАММАТОРОМ ВЕРСИИ > V1.40 (Fig. B) Смотрите специальное руководство.

##### 10) РАДИОПРИЕМНИК (Рис. В)

Плата предусматривает подключение для выдвигного радиоприемника. Канал 1 приемника управляет входом IC1. Канал 2 приемника подключен к клеммам 26-27.

##### 11) ДОПОЛНИТЕЛЬНЫЕ МОДУЛИ U-LINK

Смотрите руководства для модулей U-link. Применение некоторых модулей вызовет уменьшение радиодоступности. Привести установку в соответствие с подходящей антенной, настроенной на частоту 433 МГц

##### 12) ВОССТАНОВЛЕНИЕ ЗАВОДСКИХ НАСТРОЕК (Рис. G)

**ВНИМАНИЕ!** При этом блок управления возвращается на заводские настройки и стираются все записанные в память радиокоманды.

**ВНИМАНИЕ!** Неправильная настройка может причинить ущерб людям, животным или предметам.

- Отключите напряжение от платы (Рис. G поз. 1)
- Разомкните вход Stop и нажмите одновременно кнопки – и ОК (Рис. G поз. 2)
- Подайте напряжение на плату (Рис. G поз. 3)
- Дисплей отображает RST, в течение 3 с подтвердите клавишей ОК (Рис. G поз. 4)
- Дождитесь окончания процедуры (Рис. G поз. 5)
- Процедура завершена (Рис. G поз. 6)

**ВНИМАНИЕ!** Неправильная настройка может причинить ущерб людям, животным или предметам.

**ВНИМАНИЕ:** Проверьте, чтобы значение силы импульса, измеренное в точках, предусмотренных стандартом EN12445, было меньше предусмотренного стандартом EN 12453.  
Для достижения наилучшего результата рекомендуется выполнять автоматическую настройку, когда двигатели находятся в состоянии покоя (то есть, не перегреты вследствие значительного количества последовательно выполняемых маневров).

## РУКОВОДСТВО ПО УСТАНОВКЕ

**ТАБЛИЦА "А" - МЕНЮ ПАРАМЕТРОВ - (PR-RF)**

Параметр	мин.	макс.	По умолчанию	Личные	Определение	Описание
тсА	0	120	10		Время автоматического закрытия [с]	Время ожидания перед автоматическим закрытием.
PR-t IRL oPEn InG	1	99	40		Частичное открытие [%]	Регулирует частичное открытие ворот в процентах от общей высоты, на которую открываются ворота, при выполнении функции "Частичное открытие".
oPForcE	1	99	80		Сила створки/створок при открытии [%]	Сила, оказываемая створкой/створками при открытии. Представляет собой процент вырабатываемой силы, помимо той, которая была записана в память во время автоматической настройки (и впоследствии обновлена), перед тем как сгенерировать аварийный сигнал обнаружения препятствия. Параметр устанавливается автоматически при автоматической настройке. <b>⚠ ВНИМАНИЕ: Влияет напрямую на ударную силу: Проверить, чтобы с установленной величиной соблюдались действующие стандарты безопасности (*). При необходимости, установить защитные средства, предохраняющие от раздавливания.</b>
cLSForcE	1	99	80		Сила створки/створок при закрытии [%]	Сила, оказываемая створкой/створками при закрытии. Представляет собой процент вырабатываемой силы, помимо той, которая была записана в память во время автоматической настройки (и впоследствии обновлена), перед тем как сгенерировать аварийный сигнал обнаружения препятствия. Параметр устанавливается автоматически при автоматической настройке. <b>⚠ ВНИМАНИЕ: Влияет напрямую на ударную силу: проверить, чтобы с установленной величиной соблюдались действующие стандарты безопасности (*). При необходимости, установить защитные средства, предохраняющие от раздавливания.</b>
rEu. d IS. SPAcE	0	200	0		Пространство отключения реверсирования	Отключает обнаружение препятствия/активную кромку вблизи конечного выключателя при закрытии 0= нет отключения 200= отключения Максимальная <b>⚠ ВНИМАНИЕ: Влияет напрямую на ударную силу: Проверить, чтобы с установленной величиной соблюдались действующие стандарты безопасности (*). При необходимости, установить защитные средства, предохраняющие от раздавливания.</b>
PA InTErRAncE	0	250	0		Программирование порогового числа маневров техобслуживания [в сотнях]	Позволяет задавать число маневров, при превышении которого сигнализируется запрос техобслуживания на выходе AUX, сконфигурированном как "Техобслуживание" или "Мигающая лампа и техобслуживание"

(\* ) В Европейском Сообществе должен применяться стандарт EN12453 для пределов силы и стандарт EN12445 для способов измерения.

**ТАБЛИЦА "В" - МЕНЮ ЛОГИЧЕСКИХ ФУНКЦИЙ - (LoG Ic)**

Логическая функция	Определение	По умолчанию	Запоминание введенной настройки	Опции																																	
тсА	Время автоматического закрытия	0		0 Логическая функция не включена 1 Включает функцию автоматического закрытия																																	
StEP-by- StEP PouERnE	Пошаговое движение	0		<table border="1"> <thead> <tr> <th rowspan="2"></th> <th colspan="3">пошаговое движение</th> </tr> <tr> <th>2 ШАГА</th> <th>3 ШАГА</th> <th>4 ШАГА</th> </tr> </thead> <tbody> <tr> <td>0</td> <td>Входы, конфигурированные как Start E, Start I, Ped, работают с 4-шаговой логикой.</td> <td>ЗАКРЫТО</td> <td>ОТКРЫВАЕТ</td> <td>ОТКРЫВАЕТ</td> </tr> <tr> <td rowspan="2">1</td> <td rowspan="2">Входы, конфигурированные как Start E, Start I, Ped, работают с 3-шаговой логикой. Импульс на этапе закрытия инвертирует движение.</td> <td>ПРИ ЗАКРЫТИИ</td> <td>ОТКРЫВАЕТ</td> <td>ОТКРЫВАЕТ</td> </tr> <tr> <td>ОТКРЫТО</td> <td>ОТКРЫВАЕТ</td> <td>СТОП</td> </tr> <tr> <td rowspan="2">2</td> <td rowspan="2">Входы, конфигурированные как Start E, Start I, Ped, работают с 2-шаговой логикой. При каждом импульсе инвертирует движение.</td> <td>ПРИ ОТКРЫТИИ</td> <td>ЗАКРЫВАЕТ</td> <td>ЗАКРЫВАЕТ</td> </tr> <tr> <td>ПОСЛЕ ОСТАНОВКИ</td> <td>ОТКРЫВАЕТ</td> <td>СТОП + TCA</td> </tr> <tr> <td></td> <td></td> <td></td> <td>ОТКРЫВАЕТ</td> <td>СТОП + TCA</td> </tr> </tbody> </table>		пошаговое движение			2 ШАГА	3 ШАГА	4 ШАГА	0	Входы, конфигурированные как Start E, Start I, Ped, работают с 4-шаговой логикой.	ЗАКРЫТО	ОТКРЫВАЕТ	ОТКРЫВАЕТ	1	Входы, конфигурированные как Start E, Start I, Ped, работают с 3-шаговой логикой. Импульс на этапе закрытия инвертирует движение.	ПРИ ЗАКРЫТИИ	ОТКРЫВАЕТ	ОТКРЫВАЕТ	ОТКРЫТО	ОТКРЫВАЕТ	СТОП	2	Входы, конфигурированные как Start E, Start I, Ped, работают с 2-шаговой логикой. При каждом импульсе инвертирует движение.	ПРИ ОТКРЫТИИ	ЗАКРЫВАЕТ	ЗАКРЫВАЕТ	ПОСЛЕ ОСТАНОВКИ	ОТКРЫВАЕТ	СТОП + TCA				ОТКРЫВАЕТ	СТОП + TCA
	пошаговое движение																																				
	2 ШАГА	3 ШАГА	4 ШАГА																																		
0	Входы, конфигурированные как Start E, Start I, Ped, работают с 4-шаговой логикой.	ЗАКРЫТО	ОТКРЫВАЕТ	ОТКРЫВАЕТ																																	
1	Входы, конфигурированные как Start E, Start I, Ped, работают с 3-шаговой логикой. Импульс на этапе закрытия инвертирует движение.	ПРИ ЗАКРЫТИИ	ОТКРЫВАЕТ	ОТКРЫВАЕТ																																	
		ОТКРЫТО	ОТКРЫВАЕТ	СТОП																																	
2	Входы, конфигурированные как Start E, Start I, Ped, работают с 2-шаговой логикой. При каждом импульсе инвертирует движение.	ПРИ ОТКРЫТИИ	ЗАКРЫВАЕТ	ЗАКРЫВАЕТ																																	
		ПОСЛЕ ОСТАНОВКИ	ОТКРЫВАЕТ	СТОП + TCA																																	
			ОТКРЫВАЕТ	СТОП + TCA																																	
PrE-ALArP	Предупредительный сигнал	0		0 Мигающая лампочка включается одновременно с запуском двигателя/двигателей. 1 Мигающая лампочка включается, примерно, за 3 секунды до запуска двигателя/двигателей.																																	
hold-to-run	Присутствие человека	0		<table border="1"> <tbody> <tr> <td>0</td> <td>Импульсная работа.</td> </tr> <tr> <td rowspan="2">1</td> <td>Работа в режиме «присутствие человека». Вход 64 конфигурируется как OPEN UP. Вход 65 конфигурируется как CLOSE UP. Маневр продолжается до тех пор, пока сохраняется нажатие на клавиши OPEN UP или CLOSE UP. <b>⚠ ВНИМАНИЕ: предохранительные устройства не включены.</b></td> </tr> <tr> <td>Аварийная работа в режиме «присутствие человека». Обычно происходит импульсная работа. Если плате не удастся провести тестирование предохранительных устройств (фотоэлемент или кромка, EGoX) 3 раза подряд, включается работа в режиме «присутствия человека», которая продолжается до тех пор, пока не будет отпущена клавиша OPEN UP или CLOSE UP. Вход 64 конфигурируется как OPEN UP. Вход 65 конфигурируется как CLOSE UP. <b>⚠ ВНИМАНИЕ: при аварийной работе в режиме «присутствия человека» предохранительные устройства не включены.</b></td> </tr> <tr> <td>3</td> <td>Импульсная работа при открытии. Работа в присутствии человека при закрытии. Вход 64 конфигурируется как OPEN IMPULSIVO. Вход 65 конфигурируется как CLOSE UP. <b>⚠ ВНИМАНИЕ: при закрытии предохранительные устройства не включены.</b></td> </tr> </tbody> </table>	0	Импульсная работа.	1	Работа в режиме «присутствие человека». Вход 64 конфигурируется как OPEN UP. Вход 65 конфигурируется как CLOSE UP. Маневр продолжается до тех пор, пока сохраняется нажатие на клавиши OPEN UP или CLOSE UP. <b>⚠ ВНИМАНИЕ: предохранительные устройства не включены.</b>	Аварийная работа в режиме «присутствие человека». Обычно происходит импульсная работа. Если плате не удастся провести тестирование предохранительных устройств (фотоэлемент или кромка, EGoX) 3 раза подряд, включается работа в режиме «присутствия человека», которая продолжается до тех пор, пока не будет отпущена клавиша OPEN UP или CLOSE UP. Вход 64 конфигурируется как OPEN UP. Вход 65 конфигурируется как CLOSE UP. <b>⚠ ВНИМАНИЕ: при аварийной работе в режиме «присутствия человека» предохранительные устройства не включены.</b>	3	Импульсная работа при открытии. Работа в присутствии человека при закрытии. Вход 64 конфигурируется как OPEN IMPULSIVO. Вход 65 конфигурируется как CLOSE UP. <b>⚠ ВНИМАНИЕ: при закрытии предохранительные устройства не включены.</b>																										
0	Импульсная работа.																																				
1	Работа в режиме «присутствие человека». Вход 64 конфигурируется как OPEN UP. Вход 65 конфигурируется как CLOSE UP. Маневр продолжается до тех пор, пока сохраняется нажатие на клавиши OPEN UP или CLOSE UP. <b>⚠ ВНИМАНИЕ: предохранительные устройства не включены.</b>																																				
	Аварийная работа в режиме «присутствие человека». Обычно происходит импульсная работа. Если плате не удастся провести тестирование предохранительных устройств (фотоэлемент или кромка, EGoX) 3 раза подряд, включается работа в режиме «присутствия человека», которая продолжается до тех пор, пока не будет отпущена клавиша OPEN UP или CLOSE UP. Вход 64 конфигурируется как OPEN UP. Вход 65 конфигурируется как CLOSE UP. <b>⚠ ВНИМАНИЕ: при аварийной работе в режиме «присутствия человека» предохранительные устройства не включены.</b>																																				
3	Импульсная работа при открытии. Работа в присутствии человека при закрытии. Вход 64 конфигурируется как OPEN IMPULSIVO. Вход 65 конфигурируется как CLOSE UP. <b>⚠ ВНИМАНИЕ: при закрытии предохранительные устройства не включены.</b>																																				

## РУКОВОДСТВО ПО УСТАНОВКЕ

D811849 00101\_02

Логическая функция	Определение	По умолчанию	Запоминание введенной настройки	Опции
IbL oPEn	Блокировка импульсов при открытии	0	0	Импульсы входов, сконфигурированных как Start E, Start I, Ped, оказывают воздействие во время открытия.
			1	Импульсы входов, сконфигурированных как Start E, Start I, Ped, не оказывают воздействие во время открытия.
oPEn In othEr dIrEct.	Изменение направления открытия	0	0	Стандартная работа (см. Fig. D1)
			1	Инвертируется направление открытия по сравнению со стандартной работой (см. Fig. D1).
SAFE 1	Конфигурация входа безопасности SAFE 1. 72	0	0	Вход сконфигурирован как Phot, фотоэлемент.
			1	Вход сконфигурирован как Phot test, проверенный фотоэлемент.
			2	Вход сконфигурирован как Phot op, фотоэлемент действует только при открытии.
			3	Вход сконфигурирован как Phot op test, проверенный фотоэлемент действует только при открытии.
SAFE 2	Конфигурация входа безопасности SAFE 2. 74	6	4	Вход сконфигурирован как Phot cl, фотоэлемент действует только при закрытии.
			5	Вход сконфигурирован как Phot cl test, проверенный фотоэлемент действует только при закрытии.
			6	Вход сконфигурирован как Bar, чувствительная кромка.
			7	Вход сконфигурирован как Bar, проверенная чувствительная кромка.
			8	Вход сконфигурирован как Bar 8k2.
SAFE 3	Конфигурация входа безопасности SAFE 3. 77	2	0	Вход сконфигурирован как Phot, фотоэлемент.
SAFE 4		4	1	Вход сконфигурирован как Phot test, проверенный фотоэлемент.
			2	Вход сконфигурирован как Phot op, фотоэлемент действует только при открытии.
SAFE 5		0	3	Вход сконфигурирован как Phot op test, проверенный фотоэлемент действует только при открытии.
			4	Вход сконфигурирован как Phot cl, фотоэлемент действует только при закрытии.
SAFE 6		6	5	Вход сконфигурирован как Phot cl test, проверенный фотоэлемент действует только при закрытии.
			6	Вход сконфигурирован как Bar, чувствительная кромка.
7	Вход сконфигурирован как Bar, проверенная чувствительная кромка.			
Ic 1	Конфигурация управляющего входа IC 1. 61	0	0	Вход сконфигурирован как Start E (Старт E).
			1	Вход сконфигурирован как Start I (Старт I).
Ic 2	Конфигурация управляющего входа IC 2. 62	4	2	Вход сконфигурирован как Open (Открыть).
			3	Вход сконфигурирован как Close (Закрыть).
Ic 3	Конфигурация управляющего входа IC 3. 64	2	4	Вход сконфигурирован как Ped (Пешех. проход).
			5	Вход сконфигурирован как Timer (Таймер).
Ic 4	Конфигурация управляющего входа IC 4. 65	3	6	Вход сконфигурирован как Timer Pedonale (Таймер пешеходного прохода).
Protect ion LEvEL	Задание уровня защиты	0	0	A – Для доступа к меню программирования пароль не требуется. E – Оказывается возможным изменить параметры платы по сети U-link
			1	Не используется
			2	Не используется
			3	Не используется
			4	A – Для доступа к меню программирования запрашивается пароль. Пароль по умолчанию - 1234. E – Отключается возможность изменить параметры платы по сети U-link
SEr IBL Mode	Последовательный режим (Определяет, как конфигурируется плата в сетевом соединении BFT.)	0	0	Стандартная SLAVE (ПОДЧИНЕННАЯ): плата получает и сообщает команды/диагностику/и пр.
			1	Стандартная MASTER (ГЛАВНАЯ): плата направляет команды включения (START/СТАРТ, OPEN/ОТКРЫТЬ, CLOSE/ЗАКРЫТЬ, PED/ПЕШЕХОДНЫЙ ПРОХОД, STOP/СТОП) другим платам.
AddrESS	Адрес	0	[ ___ ]	Идентифицирует адрес от 0 до 119 платы в локальном сетевом соединении BFT. (см. параграф «ДОПОЛНИТЕЛЬНЫЕ МОДУЛИ U-LINK»)



## РУКОВОДСТВО ПО УСТАНОВКЕ

Логическая функция	Определение	По умолчанию	Запоминание введенной настройки	Опции
ЕНР11	Конфигурация входа ЕХР11 в расширительной плате входов / выходов 1-2	1	0	Вход сконфигурирован как команда Start E (Старт E).
			1	Вход сконфигурирован как команда Start I (Старт I).
			2	Вход сконфигурирован как команда Open (Открыть).
			3	Вход сконфигурирован как команда Close (Закреть).
			4	Вход сконфигурирован как команда Ped (Пешех. проход).
			5	Вход сконфигурирован как команда Timer (Таймер).
			6	Вход сконфигурирован как команда Timer Pedonale (Таймер пешеходного прохода).
			7	Вход сконфигурирован как предохранительное устройство Phot, фотоэлемент.
			8	Вход сконфигурирован как предохранительное устройство Phot op, фотоэлемент действует только при открытии.
			9	Вход сконфигурирован как предохранительное устройство Phot cl, фотоэлемент действует только при закрытии.
			10	Вход сконфигурирован как предохранительное устройство Bar, чувствительная кромка.
			11	Вход сконфигурирован как предохранительное устройство Phot test, проверенный фотоэлемент. Вход 3 (ЕХР12) расширительной платы входов/выходов автоматически коммутируется на вход проверки предохранительных приспособлений, EXPFAULT1.
			12	Вход сконфигурирован как предохранительное устройство Phot op test, проверенный фотоэлемент действует только при открытии. Вход 3 (ЕХР12) расширительной платы входов/выходов автоматически коммутируется на вход проверки предохранительных приспособлений, EXPFAULT1.
			13	Вход сконфигурирован как предохранительное устройство Phot cl test, проверенный фотоэлемент действует только при закрытии. Вход 3 (ЕХР12) расширительной платы входов/выходов автоматически коммутируется на вход проверки предохранительных приспособлений, EXPFAULT1.
			14	Вход сконфигурирован как предохранительное устройство Bar, проверенная чувствительная кромка. Вход 3 (ЕХР12) расширительной платы входов/выходов автоматически коммутируется на вход проверки предохранительных приспособлений, EXPFAULT1.
ЕНР12	Конфигурация входа ЕХР12 в расширительной плате входов / выходов 1-3	0	0	Вход сконфигурирован как команда Start E (Старт E).
			1	Вход сконфигурирован как команда Start I (Старт I).
			2	Вход сконфигурирован как команда Open (Открыть).
			3	Вход сконфигурирован как команда Close (Закреть).
			4	Вход сконфигурирован как команда Ped (Пешех. проход).
			5	Вход сконфигурирован как команда Timer (Таймер).
			6	Вход сконфигурирован как команда Timer Pedonale (Таймер пешеходного прохода).
			7	Вход сконфигурирован как предохранительное устройство Phot, фотоэлемент.
			8	Вход сконфигурирован как предохранительное устройство Phot op, фотоэлемент действует только при открытии.
			9	Вход сконфигурирован как предохранительное устройство Phot cl, фотоэлемент действует только при закрытии.
			10	Вход сконфигурирован как предохранительное устройство Bar, чувствительная кромка.
ЕНР01	Конфигурация входа ЕХР02 в расширительной плате входов / выходов 4-5	1	1	Выход сконфигурирован как SCA, сигнальная лампочка открытых ворот.
			2	Выход сконфигурирован как управление лампы освещения.
			3	Выход сконфигурирован как управление лампы зоны.
			4	Выход сконфигурирован как "свет на лестнице".
			5	Выход сконфигурирован как аварийный сигнал.
ЕНР02	Конфигурация входа ЕХР02 в расширительной плате входов / выходов 6-7	9	6	Выход сконфигурирован как мигающая лампа.
			7	Выход сконфигурирован как замок с защелкой.
			8	Выход сконфигурирован как магнитный замок.
			10	Выход, сконфигурированный как "Мигающая лампа и Техобслуживание".

# VSTUP DO MENU Fig. 1

D811849 00101\_02

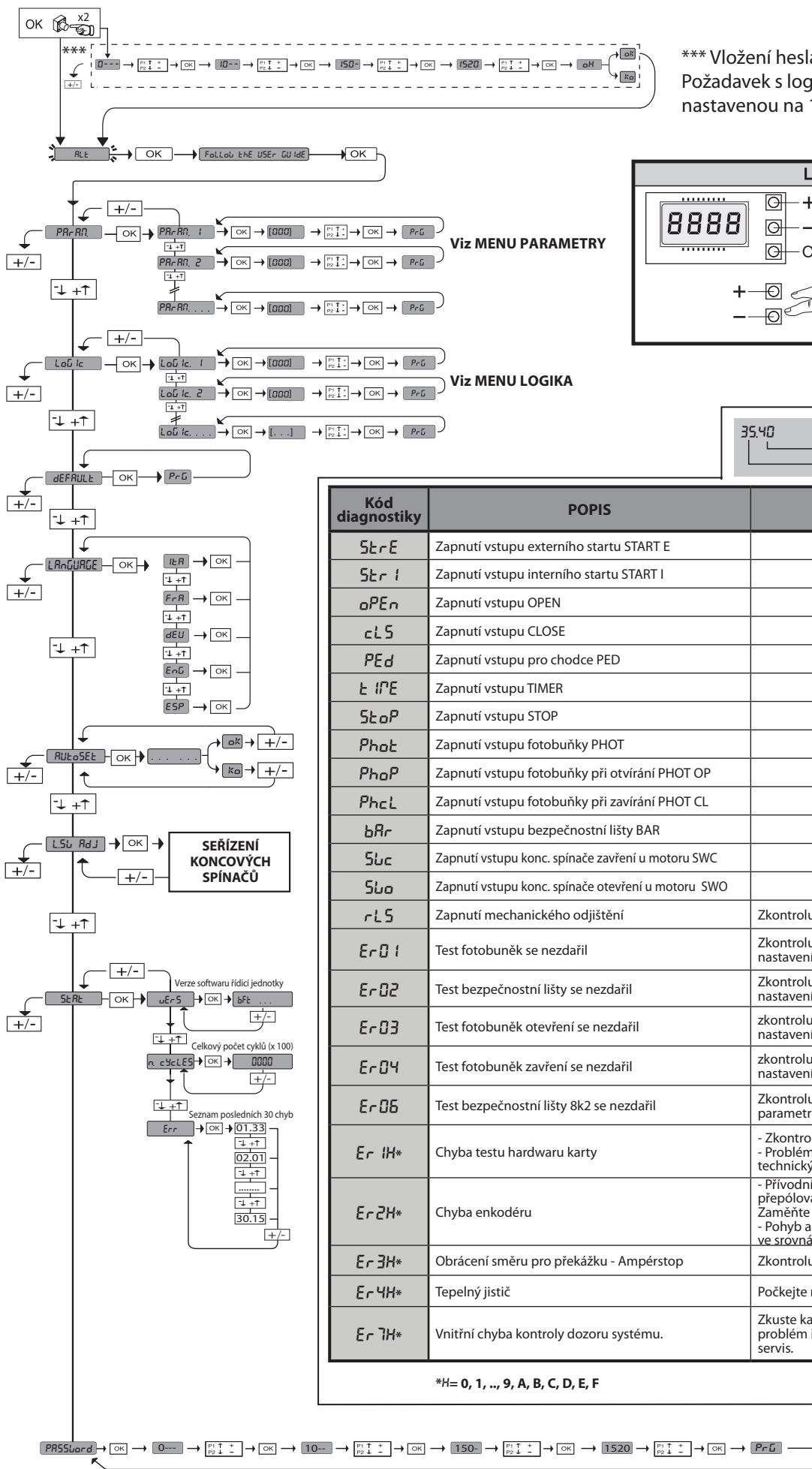

\*\*\* Vložení hesla.  
Požadavek s logikou úrovně ochrany nastavenou na 1, 2, 3, 4

**LEGENDA**

⬆ + ⬆ Listování nahoru

⬇ - ⬇ Listování dolů

⬆ OK ⬆ Potvrdit / Zapnutí displeje

+ ⬆ Návrat k předchozímu menu

- ⬆

35.40

Práh překážky

Momentální síla motoru

Kód diagnostiky	POPIS	POZNÁMKY
<i>StErE</i>	Zapnutí vstupu externího startu START E	
<i>StEr I</i>	Zapnutí vstupu interního startu START I	
<i>oPEr</i>	Zapnutí vstupu OPEN	
<i>cLS</i>	Zapnutí vstupu CLOSE	
<i>PEd</i>	Zapnutí vstupu pro chodce PED	
<i>t iNE</i>	Zapnutí vstupu TIMER	
<i>StoP</i>	Zapnutí vstupu STOP	
<i>PhoE</i>	Zapnutí vstupu fotobuňky PHOT	
<i>PhoP</i>	Zapnutí vstupu fotobuňky při otvírání PHOT OP	
<i>PhcL</i>	Zapnutí vstupu fotobuňky při zavírání PHOT CL	
<i>bAR</i>	Zapnutí vstupu bezpečnostní lišty BAR	
<i>Sbc</i>	Zapnutí vstupu konc. spínače zavření u motoru SWC	
<i>Sbo</i>	Zapnutí vstupu konc. spínače otevření u motoru SWO	
<i>rLS</i>	Zapnutí mechanického odjištění	Zkontrolujte polohu odjištění
<i>Er01</i>	Test fotobuněk se nezdařil	Zkontrolujte připojení fotobuněk a/nebo nastavení logiky
<i>Er02</i>	Test bezpečnostní lišty se nezdařil	Zkontrolujte připojení bezpečnostních lišt a/nebo nastavení logiky
<i>Er03</i>	Test fotobuněk otevření se nezdařil	zkontrolujte připojení fotobuněk a/nebo nastavení parametrů/logiky
<i>Er04</i>	Test fotobuněk zavření se nezdařil	zkontrolujte připojení fotobuněk a/nebo nastavení parametrů/logiky
<i>Er06</i>	Test bezpečnostní lišty 8k2 se nezdařil	Zkontrolujte připojení lišt a/nebo nastavení parametrů/logiky
<i>Er1H*</i>	Chyba testu hardwaru karty	- Zkontrolujte připojení k motoru - Problémy hardwaru na kartě (spojte se s technickým servisem)
<i>Er2H*</i>	Chyba enkodéru	- Přívodní kabely motoru nebo signál enkodéru přepólované/odpojené. Zaměňte 2 fáze v napájecí svorkovnici - Pohyb akčního členu je příliš pomalý nebo stojí ve srovnání s naprogramovanou funkcí.
<i>Er3H*</i>	Obrácení směru pro překážku - Ampérstop	Zkontrolujte případné překážky podél dráhy
<i>Er4H*</i>	Tepelný jistič	Počkejte na ochlazení automatického systému
<i>Er7H*</i>	Vnitřní chyba kontroly dozoru systému.	Zkuste kartu vypnout a zase zapnout. Pokud problém i nadále přetrvává, kontaktujte technický servis.

\*H= 0, 1, ..., 9, A, B, C, D, E, F

# UPOZORNĚNÍ PRO INSTALAČNÍHO TECHNIKA

**POZOR! Důležité bezpečnostní pokyny. Pozorně si přečtete a dodržujte všechna upozornění a pokyny, které doprovázejí tento výrobek, protože nesprávná instalace může způsobit škody na lidech, zvířatech nebo věcech. Upozornění a pokyny poskytují důležité informace o bezpečnosti, instalaci, používání a údržbě. Návod k obsluze si uchovejte a přiložte jej do technického svazku pro budoucí použití.**

## BEZPEČNOST OBECNĚ

Tento výrobek byl projektován a vyroben výlučně pro používání uvedené v této dokumentaci. Jiná používání, než je uvedeno, by mohla být příčinou poškození výrobku a vyvolat nebezpečí.

-Konstrukční prvky stroje a instalace musí být ve shodě s těmito evropskými směrnici, kde je lze použít: 2004/108/ES, 2006/95/ES, 2006/42/ES, 89/05/ES, 99/05/ES a jejich následnými úpravami. Ve všech zemích mimo Evropskou unii se kromě platných národních předpisů musí pro udržení bezpečnosti dodržovat i výše uvedené evropské normy.

-Firma vyrábějící tento výrobek (dále "firma") odmítá jakoukoli odpovědnost vyplývající z nesprávného používání nebo používání jiného, než pro jaké byl výrobek určen a než je uvedeno v této dokumentaci, jakož i nedodržení správné technické praxe při konstrukci uzávěrů (dveří, bran atd.) a z deformací, k nimž by mohlo dojít během používání.

-Instalaci musí provést kvalifikovaný personál (profesionální instalační technik, podle EN 12635) s dodržением správné technické praxe a platných norem.

-Před instalací výrobku proveďte všechny konstrukční úpravy týkající se realizace bezpečnostních opatření a zakrytí nebo ohraničení všech oblastí s nebezpečím stlačení, ustřížení, zachycení a obecné nebezpečných podle ustanovení norem EN 12604 a 12453 nebo případných místních norem ve věci instalace. Zkontrolujte, zda stávající konstrukce má potřebnou pevnost a stabilitu.

-Před zahájením instalace zkontrolujte neporušenost výrobku.

-Firma není zodpovědná za nedodržení dobré technické praxe při konstrukci a údržbě rámu, na které se má instalovat motorový pohon, a za jejich deformace, k nimž může dojít při používání.

-Zkontrolujte, zda rozsah uváděných teplot je v souladu s místem určeným pro instalaci automatického systému.

-Tento výrobek neinstaluje ve výbušném prostředí. Přítomnost hořlavého plynu nebo kouře představuje vážné nebezpečí pro bezpečnost.

-Před zahájením jakýchkoli prací na zařízení odpojte elektrický proud. Odpojte i případné vyrovnávací baterie, pokud jsou instalované.

-Před připojením přívodu elektrického proudu se ujistěte, že údaje na štítku odpovídají hodnotám v elektrické rozvodné síti a že před elektrickým zařízením je nainstalován vhodný diferenciální jistič a ochrana před nadproudem. Rozvodná síť, z níž je automatické zařízení napájeno, musí být vybavena spínačem nebo více-pólovým elektrickým jističem, které umožní celkové odpojení zařízení, pokud dojde k přepětí kategorie II.

-Zkontrolujte, zda je před přívodem elektrické sítě diferenciální jistič s prahovou hodnotou ne vyšší než 0,03 A a podle platných norem.

-Zkontrolujte, zda je zemnicí zařízení provedeno správně: připojte na zem všechny kovové části zavíracího systému (vrata, míže atd.) se všemi komponenty systému majícími zemnicí svorku.

-Instalace se musí provádět s použitím bezpečnostních zařízení a ovládání podle EN 12978 a EN 12453.

-Sílu systému lze snížit použitím deformačních lišt.

-V případě kdy síla systému překročí hodnoty uvedené v normách, použijte elektrická snímací zařízení nebo zařízení citlivá na tlak.

-Zajistěte všechna bezpečnostní zařízení (fotobuňky, bezpečnostní lišty atd.) nutné pro ochranu prostoru před nebezpečím nárazu, stlačení, tažení, ustřížení. Respektujte platné normy a směrnice, kritéria správné technické praxe, používání, prostředí pro instalaci, logiku činnosti systému a síly vyvíjené automatickým systémem.

-Použijte signály uvedené v platných předpisech pro označení nebezpečných oblastí (zbytková nebezpečí). Každá instalace musí být viditelně označena podle předpisu normy EN13241-1.

-Po dokončení instalace připevněte identifikační štítek brány/vrat.

-Tento výrobek se nesmí instalovat na křídla vrat, v nichž jsou dveře (pokud motor nelze zapnout pouze se zavřenými dveřmi).

-Pokud je automatický systém instalován ve výšce menší než 2,5 m nebo je-li přístupný, musí se zaručit přiměřený stupeň ochrany elektrických a mechanických součástí.

-Pevné ovládací prvky instalujte v takové výšce, aby nemohly představovat nebezpečí a daleko od pohyblivých částí. Zvláště pak ovládání s přítomností člověka musí být umístěno v přímé viditelnosti ovládané části a, pokud nejsou vybavena klíčem, musí být ve výšce minimálně 1,5 m a umístěno takovým způsobem, aby nebylo přístupné veřejnosti.

-Použijte alespoň jedno zařízení pro světelnou signalizaci (blikač) ve viditelné poloze, na konstrukci kromě toho připevněte štítek s upozorněním.

-Připevněte trvale etiketu označující činnost ručního odjištění automatického systému a umístěte ji v blízkosti pohyblivého se mechanismu.

-Ujistěte se, že během pohybu jsou vyloučena nebo zakryta mechanická nebezpečí, zvláště pak nebezpečí nárazu, stlačení, tažení, ustřížení mezi vedenou částí a okolními částmi.

-Ujistěte se, že během pohybu jsou vyloučena nebo zakryta mechanická nebezpečí, zvláště pak nebezpečí nárazu, stlačení, tažení, ustřížení mezi vedenou částí a okolními částmi.

Po provedení instalace se ujistěte, že motor automatického systému byl správně nastaven a že ochranné a odjišťovací systémy pracují správně.

-Pro jakoukoli údržbu nebo opravy používejte pouze originální díly. Firma odmítá jakoukoli odpovědnost za bezpečnost a správnou činnost automatického systému, pokud se používají komponenty jiných výrobců.

-Neprovádějte žádné úpravy součástí automatického systému, pokud nejsou výslovně schváleny výrobcem.

-Poučte uživatele zařízení o možném zbytkovém nebezpečí, použitých systémech ovládání a provádění ručního otevření v případě nouze: předejte návod k obsluze konečnému uživateli.

-Obalový materiál (plast, kartón, polystyrén atd.) likvidujte podle platných předpisů. Silonové a polystyrénové sáčky nenechávejte v dosahu dětí.

-Napájení rozvaděče se musí chránit 3 tavnými pojistkami 10x38 500V "aM". Pojistky se musí zvolit tak, aby zasáhly v případě zablokování motoru.

## PŘIPOJENÍ

**POZOR!** Pro připojení k síti použijte: vícežilový kabel o minimálním průřezu 5x1,5 mm<sup>2</sup> nebo 4x1,5 mm<sup>2</sup> pro trojfázové napájení nebo 3x1,5 mm<sup>2</sup> pro jednofázové napájení (například kabel může být typu H05 VV-F s průřezem 4x1,5 mm<sup>2</sup>). Pro připojení ovládacích obvodů použijte vodiče s minimálním průřezem 0,5 mm<sup>2</sup>.

-Používejte pouze tlačítka s výkonem minimálně 10 A - 250 V.

-Vodiče musí být uchyceny dalším připevněním v blízkosti svorek (například pomocí instalačních pásek), aby se jasně oddělily části vedoucí napětí od částí s velmi nízkým bezpečným napětím.

-Přívodní elektrický kabel se během instalace musí odizolovat tak, aby umožnil připojení zemnicího vodiče do příslušné svorky a fázové vodiče byly co nejkratší. Zemnicí vodič se v případě uvolnění připevňovacího prvku smí napnout jako poslední.

**POZOR!** zabezpečovací vodiče velmi nízkého napětí musí být fyzicky oddělené od vodičů nízkého napětí.

Přístup k částem pod napětím musí být možný pouze pro kvalifikovaný personál (profesionální instalační technik).

## KONTROLA AUTOMATICKÉHO SYSTÉMU A ÚDRŽBA

Před definitivním spuštěním automatického systému a během činnosti údržby pečlivě zkontrolujte následující:

-Zkontrolujte, zda všechny komponenty jsou pevně připojeny;

-Zkontrolujte činnost spouštění a zastavení v případě ručního ovládání.

-Zkontrolujte normální a individuálně upravenou činnost logiky.

-Pouze pro posuvná vrata: zkontrolujte správný záběr ozubené tyče a pastorku s vůlí 2 mm podél celé ozubené tyče; pojezdovou kolejnici stále udržujte v čistotě a bez nečistot.

-Pouze pro posuvná vrata a dveře: zkontrolujte, zda kolejnice pro posuv vrat je rovná, vodorovná a kolečka jsou vhodná pro hmotnost vrat.

-Pouze pro zavěšená posuvná vrata (Cantilever): zkontrolujte, zda při pohybu nedochází k poklesu nebo oscilacím.

-Pouze pro křídlová vrata: zkontroluje, zda osa otáčení křídel je dokonale vswislá.

-Pouze pro závory: před otevřením dveří musí být pružina povolena (ráhno vswislé).

-Zkontrolujte správnou činnost všech bezpečnostních zařízení (fotobuňky, bezpečnostní lišty atd.) a správné nastavení ochrany proti stlačení a zkontrolujte, jestli hodnota nárazu měřeného v místech stanovených normou EN 12445 je menší, než je uvedeno v normě EN 12453.

-Sílu systému lze snížit použitím deformačních lišt.

-Zkontrolujte činnost nouzového ovládání, pokud existuje.

-Zkontrolujte činnosti otvírání a zavírání s aplikovanými dálkovými ovladači.

-Zkontrolujte neporušenost elektrického připojení a kabeláže, zvláště pak stav izolací a kabelových průchodek.

-Během údržby kontrolujte čistotu optiky fotobuněk.

-Pro období, kdy je automatický systém mimo provoz, aktivujte nouzové odjištění (viz odstavec "NOUZOVÉ OVLÁDÁNÍ"), aby vedená část byla volná a umožnila tak ruční otvírání a zavírání vrat.

-Pokud je přívodní kabel poškozený, musí jej vyměnit výrobce nebo jeho oprávněné servisní středisko nebo osoba s obdobnou kvalifikací tak, aby se předešlo jakémukoli riziku.

-Pokud se instalují zařízení typu „D“ (jak jsou definována v EN 12453), připojená v režimu bez testu, předepište povinnou údržbu s intervalem alespoň jednou za půl roku.

-Údržba, jak je popsáno výše, musí být opakována nejméně jednou ročně nebo v intervalech ještě kratších, pokud to charakteristika daného místa nebo zařízení vyžadují.

## POZOR!

Nezapomeňte, že motorový pohon usnadňuje používání vrat/dveří, ale nevyřeší problémy způsobené závadou nebo chybou instalací či neprovázenou údržbou.



## LIKVIDACE

Materiál se smí likvidovat pouze s dodržением platných předpisů. Vyřazená zařízení, baterie nebo akumulátory nevyhazujte do směsného komunálního odpadu. Máte povinnost odevzdat všechny odpady z elektrických a elektronických zařízení ve sběrných místech určených pro jejich recyklaci.

## DEMONTÁŽ

V případě, kdy se automatický systém demontuje pro opětovnou montáž na jiném místě, je zapotřebí:

-Vypnout elektrické napájení a odpojit veškerou elektrickou instalaci.

-Odpojit spouštěcí prvek od základny.

-Demontovat všechny komponenty instalace.

-V případě některých komponent, které nelze odstranit nebo jsou poškozené, zajistěte jejich náhradu.

## PROHLÁŠENÍ O SHODĚ JE K DISPOZICI NA INTERNETOVÉ STRÁNCE: WWW.BFT.IT V SEKCI VÝROBKU

**Vše, co není výslovně uvedeno v návodu k instalaci, není dovoleno. Správná činnost systému je zaručena, pouze pokud se dodržují uvedené údaje. Výrobce neodpovídá za škody způsobené nedodržением pokynů uvedených v této příručce.**

**Při neměnnosti základních vlastností výrobku si výrobce vyhrazuje právo provést kdykoli úpravy, které považuje za vhodné pro technické, konstrukční a obchodní zlepšení výrobku, aniž by musel upravit tuto publikaci.**

# NÁVOD K INSTALACI

## 2) VŠEOBECNÉ ÚDAJE

Ovládací panel **LEO B CBB 3 400 W01** se dodává z výroby se standardním nastavením. Jakákoli změna se musí provést pomocí zabudovaného programovacího přístroje s displejem nebo pomocí univerzálního programátoru palmtop.

K hlavním charakteristikám patří:

- Kontrola 1 trojfázového motoru
- Elektronická regulace momentu při zjištění překážek
- Samostatné vstupy pro jištění
- Konfigurovatelné ovládací vstupy
- Řídicí vstup ENKODÉRU

Karta je vybavena svorkovnicí vyjímatelného typu, aby zacházení nebo výměna byly pohodlnější. Dodává se s sadou propojených můstků pro usnadnění instalace na místě.

**Můstky se týkají svorek: 70-71, 70-72, 70-74, 76-77. Pokud se výše uvedené svorky používají, musí se příslušné můstky odstranit.**

## KONTROLA

Před provedením každého cyklu otevření a zavření provede panel **LEO B CBB 3 400 W01** kontrolu relé a bezpečnostních zařízení (fotobuňky).

V případě závad v činnosti zkontrolujte správnou činnost připojených zařízení a zkontrolujte kabeláž.

## 3) TECHNICKÉ ÚDAJE

Napájení	400V~ ±10%, 50-60Hz*
Izolace sítě - nízké napětí	> 2MΩm 500V ---
Provozní teplota	-10 / +55°C
Tepelná ochrana	V motoru
Dielektrická pevnost	sít/nn 3750 V~ po 1 minutu
Maximální výkon motoru	980 W
Napájení příslušenství	24 V~ (max. spotřeba 180mA) 24 V~safe (max. spotřeba 180mA)
AUX 3	Spínací kontakt (max. 24 V~/3W max.)
Majáček	max. 230 V~ 40 W
Rozměry	viz <b>Fig. A</b>
Pojistky	viz <b>Fig. B</b>
Stupeň ochrany krytím	IP54

(\*jiná napětí k dispozici na žádost)

## 4) PŘIPOJENÍ SVORKOVNICE Fig. B

	Svorka	Definice	Popis
Napájení	L1	VEDENÍ 1	Trojfázové napájení 400V~ ±10%, 50-60Hz
	L2	VEDENÍ 2	
	L3	VEDENÍ 3	
	N	NEUTRÁLNÍ	
Motor	10	U	Připojení trojfázového motoru
	11	V	
	12	W	
Aux	20	LAMP 230v	Výstup majáčku 230 V max. 40 W.
	21		
	26	AUX 3 - VOLNÝ KONTAKT (spínací) (max. 24V 3W)	Spínací kontakt (max. 24 V~/3W). Lze použít pouze s rádiovým přijímačem vloženým do příslušného konektoru.
ENKODÉRU	40	- REF SWE	Napájení ENKODÉRU
	41	+ REF SWE	
	42	A RS485	Komunikace ENKODÉRU
	43	B RS485	
Napájení příslušenství	50	24V-	Napájecí výstup příslušenství.
	51	24V+	
	52	24 Vsafe+	Výstup napájení bezpečnostních zařízení s funkcí testu (vysílač fotobuňek a vysílač bezpečnostní lišty). Výstup aktivní pouze během pracovního cyklu.
Ovládání	60	Společný	Společné vstupy IC 1 a IC 2
	61	IC 1	Konfigurovatelný ovládací vstup 1 (spínací) - standardně START E. START E / START I / OPEN / CLOSE / PED / TIMER / TIMER PED Viz tabulka "Konfigurace ovládacích vstupů".
	62	IC 2	Konfigurovatelný ovládací vstup 2 (spínací) - standardně PED. START E / START I / OPEN / CLOSE / PED / TIMER / TIMER PED Viz tabulka "Konfigurace ovládacích vstupů".
	63	Společný	Společné vstupy IC 3 a IC 4
	64	IC 3	Konfigurovatelný ovládací vstup 1 (spínací) - standardně OPEN. START E / START I / OPEN / CLOSE / PED / TIMER / TIMER PED Viz tabulka "Konfigurace ovládacích vstupů".
	65	IC 4	Konfigurovatelný ovládací vstup 2 (spínací) - standardně CLOSE. START E / START I / OPEN / CLOSE / PED / TIMER / TIMER PED Viz tabulka "Konfigurace ovládacích vstupů".
Bezpečnostní zařízení	70	Společný	Společné vstupy STOP, SAFE 1 a SAFE 2
	71	STOP	Povel přerušuje cyklus. (rozpínací) Pokud se nepoužívá, nechte zastrčenou klemu.
	72	SAFE 1	Konfigurovatelný bezpečnostní vstup 1 (rozpínací) - standardně PHOT. PHOT / PHOT TEST / PHOT OP / PHOT OP TEST / PHOT CL / PHOT CL TEST / BAR / BAR TEST / BAR 8K2 Viz tabulka "Konfigurace bezpečnostních vstupů".
	73	FAULT 1	Kontrolní vstup bezpečnostních zařízení připojených k SAFE 1.
	74	SAFE 2	Konfigurovatelný bezpečnostní vstup 2 (rozpínací) - standardně BAR. PHOT / PHOT TEST / PHOT OP / PHOT OP TEST / PHOT CL / PHOT CL TEST / BAR / BAR TEST / BAR 8K2 Viz tabulka "Konfigurace bezpečnostních vstupů".
	75	FAULT 2	Kontrolní vstup bezpečnostních zařízení připojených k SAFE 2.
	76	Společný	Společné vstupy SAFE 3
	77	SAFE 3	Konfigurovatelný bezpečnostní vstup 3 (rozpínací) - standardně PHOT OP. PHOT / PHOT TEST / PHOT OP / PHOT OP TEST / PHOT CL / PHOT CL TEST / BAR / BAR TEST Viz tabulka "Konfigurace bezpečnostních vstupů".
78	FAULT 3	Kontrolní vstup bezpečnostních zařízení připojených k SAFE 3.	
Anténa	Y	ANTÉNA	Vstup antény.
	#	SHIELD	Použijte anténu vyladěnou na 433 MHz. Pro spojení anténa - přijímač použijte koaxiální kabel RG58. Přítomnost kovové hmoty za anténou může rušit rádiový příjem. V případě špatného výkonu vysílače posuňte anténu do vhodnějšího bodu.

# NÁVOD K INSTALACI

## Konfigurace výstupů AUX

Logika Aux= 1 - Výstup KONTROLKY OTEVŘENÝCH VRAT SCA. Kontakt zůstane sepnutý během otvírání a u otevřené brány, bliká během zavírání, rozeprnutý u zavřené brány.
Logika Aux= 2 - Výstup ovládání PRODLEVY OSVĚTLENÍ. Kontakt zůstane sepnutý po 90 sekund od posledního cyklu.
Logika Aux= 3 - Výstup ovládání OSVĚTLENÍ OBLASTI. Kontakt zůstane sepnutý po celou dobu cyklu.
Logika Aux= 4 - Výstup OSVĚTLENÍ SCHODIŠTĚ. Kontakt zůstane sepnutý po 1 sekundu od začátku cyklu.
Logika Aux= 5 - Výstup POPLACH OTEVŘENÁ BRÁNA. Kontakt zůstane sepnutý, pokud brána zůstane otevřená po dvojnásobek nastaveného času TCA.
Logika Aux= 6 - Výstup pro BLIKAC. Kontakt zůstane sepnutý během pohybu brány.
Logika Aux= 7 - Výstup pro ELEKTRICKÝ ZÁMEK SE ZÁPADKOU. Kontakt zůstane sepnutý po 2 sekundy od každého otevření.
Logika Aux= 8 - Výstup pro ELEKTRICKÝ ZÁMEK S MAGNETEM. Kontakt zůstane sepnutý při zavření brány.
Logika Aux = 9 - Výstup MAJÁČEK. Při dosažení hodnoty nastavené v parametru Údržba zůstává kontakt sepnutý, aby se signalizovala potřeba údržby.
Logika Aux = 10 - Výstup MAJÁČEK A ÚDRŽBA. Kontakt zůstane sepnutý během pohybu brány. Pokud se dosáhne hodnoty nastavené v parametru Údržba na konci cyklu se zavřenými vraty, kontakt se 4 krát sepne na 10s a rozeprne na 5s, aby signalizoval požadavek údržby.

## Konfigurace ovládacích vstupů

Logika IC= 0 - Vstup konfigurovaný jako Start E. Činnost podle logiky $5\text{tEP} - bY - 5\text{tEP} \text{ POU}\text{E}\text{P}\text{N}\text{t}$ .
Logika IC= 1 - Vstup konfigurovaný jako Start I. Činnost podle logiky $5\text{tEP} - bY - 5\text{tEP} \text{ POU}\text{E}\text{P}\text{N}\text{t}$ .
Logika IC= 2 - Vstup konfigurovaný jako Open. Povel provede otevření. Pokud vstup zůstane sepnutý, brána zůstane otevřená až do rozeprnutí kontaktu. Při rozeprnutém kontaktu automatický systém zavře po době tca, pokud je zapnutý.
Logika IC= 3 - Vstup konfigurovaný jako Close. Povel provede pohyb zavření.
Logika IC= 4 - Vstup konfigurovaný jako Ped. Povel provede otevření pro chodce, částečné. Činnost podle logiky $5\text{tEP} - bY - 5\text{tEP} \text{ POU}\text{E}\text{P}\text{N}\text{t}$ .
Logika IC= 5 - Vstup konfigurovaný jako Timer. Činnost obdobná činnosti open, ale zavření je zaručeno i po výpadku sítě.
Logika IC= 6 - Vstup konfigurovaný jako Timer Ped. Povel provede otevření pro chodce, částečné. Dokud je vstup sepnutý, brána zůstane otevřená až do rozeprnutí kontaktu. Pokud je vstup sepnutý a zapne se povel Start E, Start I nebo Open, provede se kompletní cyklus a pak se provede otevření pro chodce. Zavření je zaručeno i po výpadku sítě.

## Konfigurace bezpečnostních vstupů

Logika SAFE= 0 - Vstup konfigurovaný jako Phot, fotobuňka. (Fig. F, pol.1) Umožní připojení zařízení nevybavených přidavným kontaktem pro funkci testu. V případě zclonění jsou fotobuňky aktivní jak při otvírání, tak při zavírání. Zclonění fotobuňky při zavírání obrátí směr až po uvolnění fotobuňky. Pokud se nepoužívá, nechte zastrčenou klemu.
Logika SAFE= 1 - Vstup konfigurovaný jako Phot test, fotobuňka s funkcí testu. (Fig. F, pol.2). Zapne test fotobuňek na začátku cyklu. V případě zclonění jsou fotobuňky aktivní jak při otvírání, tak při zavírání. Zclonění fotobuňky při zavírání obrátí směr až po uvolnění fotobuňky.
Logika SAFE= 2 - Vstup konfigurovaný jako Phot op, fotobuňka aktivní pouze při otvírání. (Fig. F, pol.1) Umožní připojení zařízení nevybavených přidavným kontaktem pro funkci testu. V případě zclonění se vypne činnost fotobuňky při zavírání. Ve fázi otvírání blokuje motor po dobu zastínění fotobuňky. Pokud se nepoužívá, nechte zastrčenou klemu.
Logika SAFE= 3 - Vstup konfigurovaný jako Phot op test, fotobuňka s funkcí testu aktivní pouze při otvírání (Fig. F, pol.2). Zapne test fotobuňek na začátku cyklu. V případě zclonění se vypne činnost fotobuňky při zavírání. Ve fázi otvírání blokuje motor po dobu zastínění fotobuňky.
Logika SAFE= 4 - Vstup konfigurovaný jako Phot cl, fotobuňka aktivní pouze při zavírání. (Fig. F, pol.1) Umožní připojení zařízení nevybavených přidavným kontaktem pro funkci testu. V případě zclonění se vypne činnost fotobuňky při otvírání. Ve fázi zavírání ihned otočí směr pohybu. Pokud se nepoužívá, nechte zastrčenou klemu.
Logika SAFE= 5 - Vstup konfigurovaný jako Phot cl test, fotobuňka s funkcí testu aktivní pouze při zavírání (Fig. F, pol.2). Zapne test fotobuňek na začátku cyklu. V případě zclonění se vypne činnost fotobuňky při otvírání. Ve fázi zavírání ihned otočí směr pohybu.
Logika SAFE= 6 - Vstup konfigurovaný jako Bar, bezpečnostní lišta. (Fig. F, pol.3) Umožní připojení zařízení nevybavených přidavným kontaktem pro funkci testu. Povel obrátí směr pohybu na 2 s. Pokud se nepoužívá, nechte zastrčenou klemu.
Logika SAFE= 7 - Vstup konfigurovaný jako Bar, bezpečnostní lišta s funkcí testu (Fig. F, pol.4). Zapne test bezpečnostních listů na začátku cyklu. Povel obrátí směr pohybu na 2 sekundy.
Logika SAFE= 8 - Vstup konfigurovaný jako Bar 8k2 (Fig. F, pol.5). Vstup pro odporovou lištu 8K2. Povel obrátí směr pohybu na 2 sekundy.

## 6) BEZPEČNOSTNÍ ZAŘÍZENÍ

**Poznámka: použijte pouze bezpečnostní zařízení s přepínacím kontaktem.**

### 6.1) ZAŘÍZENÍ S FUNKCÍ TESTU Fig. F

### 6.2) PŘIPOJENÍ 1 PÁRU FOTOBUNĚK BEZ FUNKCE TESTU FIG. C

### 7) VSTUP DO MENU: FIG. 1

#### 7.1) MENU PARAMETRY (PR-R) (TABULKA "A" PARAMETRY)

#### 7.2) MENU LOGIKA (L-LOG) (TABULKA "B" LOGIKA)

#### 7.3) MENU DEFAULT (DEF-R) (TABULKA "C" PARAMETRY)

Uvede řídicí jednotku na předem nastavené standardní (DEFAULT) hodnoty. Po obnovení se musí provést nové automatické nastavení (AUTOSSET).

#### 7.4) MENU JAZYK (L-PR-GR) (TABULKA "D" PARAMETRY)

Umožní nastavit jazyk programovací jednotky s displejem.

#### 7.5) MENU AUTOSSET (R-LOG) (TABULKA "E" PARAMETRY)

- Spustí operaci automatického nastavení a přejde do příslušného menu.
- Jakmile sestiskne tlačítko OK, zobrazí se hlášení: "... ..", řídicí jednotka ovládá cyklus otvírání a pak cyklus zavírání, během něhož se automaticky nastaví minimální potřebná hodnota momentu pro pohyb křídla vrat. Během této fáze je důležité zamezit zclonění fotobuňek, a používání povelů START, STOP a displeje.
- Po ukončení této operace řídicí jednotka bude mít automaticky nastavené optimální hodnoty momentu. Zkontrolujte je a případně je upravte, jak bylo popsáno v programování.

**⚠️ Pozor!! Během automatického nastavení není funkce zjišťování překážek aktivní, instalátor tedy musí kontrolovat pohyb automatického systému a zabránit osobám nebo věcem přiblížit se nebo prodívat v akčním rádiu automatického systému.**

#### 7.6) MENU SEŘÍZENÍ KONCOVÝCH SPINÁČŮ (L-LOG) (Obr. D)

Fáze nastavování koncových spináčů:

- Přepněte REG FC a potvrďte pomocí OK.
  - Displej ukazuje CLOSE, pomocí tlačítek NAHORU a DOLŮ uveďte vrata do polohy koncového spináče při zavření. Potvrďte pomocí OK, displej ukazuje PRG.
  - Pokud to displej vyžaduje, pokračujte regulační objímkou: proti směru hodinových ručiček, pokud displej ukazuje UP, proti směru hodinových ručiček, pokud displej ukazuje DOWN. Když se dosáhne správné polohy, displej ukazuje OK. Potvrďte tlačítkem OK, displej ukazuje PRG.
  - Displej ukazuje OPEN, pomocí tlačítek NAHORU a DOLŮ uveďte vrata do polohy koncového spináče při otevření. Potvrďte pomocí OK, displej ukazuje PRG.
- Pokud displej ukazuje KO, znamená to, že nebyla provedena správně. Příčiny mohou být:

- stisk tlačítka ESC před koncem seřizování
- příliš krátká dráha uložení do paměti

#### 7.7) MENU STATISTIKY

Umožňuje zobrazit verze karty, celkového počtu cyklů (ve stovkách), počtu rádiových ovládaných uložených do paměti a posledních 30 chyb (první 2 číslice označují polohu, poslední 2 kód chyby). Chyba 01 je nejnovější.

#### 7.8) MENU PASSWORD

Umožňuje zadat heslo pro programování karty pomocí sítě U-link.  
S „UROVNĚŮ OCHRANY“ nastavenou na 1,2,3,4 se vyžaduje pro vstup do programovacího menu. Po 10 po sobě jdoucích neúspěšných pokusech se musí před dalším pokusem počkat 3 minuty. Během této doby se při každém pokusu o vstup na displeji zobrazí „LOCK“. Standardní heslo je 1234.

#### 8) OBRÁCENÍ SMĚRU PŘI OTVÍRÁNÍ (Fig. D1)

#### 9) SPOJENÍ S ROZŠIŘOVAČÍMI KARTAMI A UNIVERZÁLNÍ PROGRAMOVACÍ JEDNOTKOU PALMTOP VERZE > V1.40 (Fig. B) Viz příslušný návod k obsluze.

#### 10) RÁDIOVÝ PŘIJÍMAČ (Fig. B)

POZOR nastaví v řídicí jednotce přednastavené ve výrobě a dojde ke smazání všech rádiových dálkových ovládaných uložených v paměti.

POZOR! Chybné nastavení může způsobit škody na osobách, zvířatech nebo věcech.

#### 11) VOLITELNÉ MODULY U-LINK

Viz pokyny pro moduly U-link  
Použití některých z modulů má za následek snížení rádiového dosahu. Upravte zařízení příslušnou anténou naladěnou na 433 MHz

#### 12) OBNOVENÍ TOVÁRNÍHO NASTAVENÍ (Obr.G)

POZOR nastaví v řídicí jednotce přednastavené ve výrobě a dojde ke smazání všech rádiových dálkových ovládaných uložených v paměti.

POZOR! Chybné nastavení může způsobit škody na osobách, zvířatech nebo věcech.

- Vypněte napájení karty (Obr.G bod 1).
- Otevřete vstup Stop a současně stiskněte tlačítka - a OK (Obr.G bod 2)
- Zapněte napájení karty (Obr.G bod 3).
- Na displeji se zobrazí RST, do 3 s potvrďte stiskem tlačítka OK (Obr.G bod 4)
- Počkejte na dokončení postupu (Obr.G bod 5)
- Postup dokončen (Obr.G bod 6)



#### POZOR! Chybné nastavení může způsobit škody na osobách, zvířatech nebo věcech.

POZOR: Zkontrolujte, zda hodnota síly zařízení, měřená v bodech podle normy EN 12445, je menší, než je uvedeno v normě EN 12453. Pro získání nejlepšího výsledku se doporučuje provést autoset s motory v klidu (tj. nepřehřátými) značným počtem sousledných cyklů.

# NÁVOD K INSTALACI



D811849 00101\_02

**TABULKA "A" - MENU PARAMETRY - (PArRr)**

Parametr	Min.	Max.	Default	Osobní	Definice	Popis
t <sub>CA</sub>	0	120	10		Čas pro automatické zavření [s]	Čas prodlevy před automatickým zavřením.
PAr t IRL oPE n InG	1	99	40		Částečné otevření [%]	Seřizuje procento částečného otevření vzhledem k úplnému otevření při činnosti "Částečné otevření".
oPFo rce	1	99	80		Síla křídel brány při otvírání [%]	Síla vyvíjená křídlem/křídly při otvírání. Představuje procento síly větší, než je síla uložená během autosetu (a následně aktualizovanou), před spuštěním poplachu pro překážku. Parametr se zadává automaticky z autosetu.  <b>POZOR: Má vliv přímo na sílu nárazu: zkontrolujte, zda se s nastavenou hodnotou dodržují platné bezpečnostní normy (*). Pokud je to nutné, nainstalujte bezpečnostní zařízení proti zmáčknutí.</b>
cLSFo rce	1	99	80		Síla křídel brány při zavírání [%]	Síla vyvíjená křídlem/křídly při zavírání. Představuje procento síly větší, než je síla uložená během autosetu (a následně aktualizovanou), před spuštěním poplachu pro překážku. Parametr se vkládá automaticky z autosetu.  <b>POZOR: Má vliv přímo na sílu nárazu: zkontrolujte, zda se s nastavenou hodnotou dodržují platné bezpečnostní normy (*). Pokud je to nutné, nainstalujte bezpečnostní zařízení proti zmáčknutí.</b>
rEu d IS. SPRce	0	200	0		Prostor pro vypnutí reverzace	Vypne detekci překážky/aktivní bezpečnostní lištu v blízkosti koncového spínače zavírání 0 = bez vypnutí 200 = vypnutí maximální  <b>POZOR: Má vliv přímo na sílu nárazu: zkontrolujte, zda se s nastavenou hodnotou dodržují platné bezpečnostní normy (*). Pokud je to nutné, nainstalujte bezpečnostní zařízení proti zmáčknutí.</b>
P r In tEn RncE	0	250	0		Programování prahového počtu cyklů pro údržbu [stovky]	Umožňuje nastavit počet cyklů, po kterém se signalizuje potřeba údržby na výstupu AUX, konfigurovaném jako Údržba nebo Majáček a Údržba

(\* ) V Evropské unii použijte EN12453 pro omezení síly, a EN12445 pro způsob měření.

**TABULKA "B" - MENU LOGIKA - (LoG tC)**

Logika	Definice	Default	Zaškrtnout provedené	Možnosti																												
t <sub>CA</sub>	Čas automatického zavření	0	0	Logika není aktivní																												
			1	Zapne automatické zavírání																												
StEP-by-StEP PouE Pnt	Krokový pohyb	0	0	Vstupy konfigurované jako Start E, Start I, Ped fungují s logikou 4 kroků.																												
			1	Vstupy konfigurované jako Start E, Start I, Ped fungují s logikou 3 kroků. Impuls během fáze zavírání, obrátí se směr pohybu.																												
			2	Vstupy konfigurované jako Start E, Start I, Ped fungují s logikou 2 kroků. Při každém impulsu se změní směr pohybu.																												
				<table border="1"> <thead> <tr> <th colspan="4">krokový pohyb</th> </tr> <tr> <th></th> <th>2 KROKY</th> <th>3 KROKY</th> <th>4 KROKY</th> </tr> </thead> <tbody> <tr> <td>ZAVŘENÁ</td> <td></td> <td></td> <td>OTEVŘE</td> </tr> <tr> <td>ZAVÍRÁ SE</td> <td>OTEVŘE</td> <td>OTEVŘE</td> <td>STOP</td> </tr> <tr> <td>OTEVŘENÁ</td> <td></td> <td>ZAVŘE</td> <td>ZAVŘE</td> </tr> <tr> <td>OTVÍRÁ SE</td> <td>ZAVŘE</td> <td>STOP + TCA</td> <td>STOP + TCA</td> </tr> <tr> <td>PO STOP</td> <td>OTEVŘE</td> <td>OTEVŘE</td> <td>OTEVŘE</td> </tr> </tbody> </table>	krokový pohyb					2 KROKY	3 KROKY	4 KROKY	ZAVŘENÁ			OTEVŘE	ZAVÍRÁ SE	OTEVŘE	OTEVŘE	STOP	OTEVŘENÁ		ZAVŘE	ZAVŘE	OTVÍRÁ SE	ZAVŘE	STOP + TCA	STOP + TCA	PO STOP	OTEVŘE	OTEVŘE	OTEVŘE
krokový pohyb																																
	2 KROKY	3 KROKY	4 KROKY																													
ZAVŘENÁ			OTEVŘE																													
ZAVÍRÁ SE	OTEVŘE	OTEVŘE	STOP																													
OTEVŘENÁ		ZAVŘE	ZAVŘE																													
OTVÍRÁ SE	ZAVŘE	STOP + TCA	STOP + TCA																													
PO STOP	OTEVŘE	OTEVŘE	OTEVŘE																													
P rE -ALAr P	Návěst poplachu	0	0	Majāček se zapne současně s rozjezdem motoru/ů.																												
			1	Majāček se rozsvítí asi 3 sekundy před rozjezdem motoru/ů.																												
hoLd-to-rUn	Přítomnost člověka	0	0	Impulsní činnost.																												
			1	Činnost při Přítomnosti člověka. Vstup 64 se konfiguruje jako OPEN UP. Vstup 65 se konfiguruje jako CLOSE UP. Cyklus pokračuje, dokud jsou stisknuta tlačítka OPEN UP a CLOSE UP.  <b>POZOR: bezpečnostní obvody nejsou aktivní.</b>																												
			2	Činnost nouzového ovládání v přítomnosti člověka Obvykle impulsní činnost. Pokud karta 3x za sebou provede neúspěšný test bezpečnostních obvodů (fotobuňka nebo lišta, Ex0x), zapne se činnost s Přítomným člověkem, která je aktivní až do uvolnění tlačítek OPEN UP nebo CLOSE UP. Vstup 64 se konfiguruje jako OPEN UP. Vstup 65 se konfiguruje jako CLOSE UP.  <b>POZOR: v případě nouzového ovládání s Přítomností člověka nejsou aktivní bezpečnostní obvody.</b>																												
			3	Pulsní činnost při otvírání. Činnost s člověkem přítomným při zavírání. Vstup 64 se konfiguruje jako PULSNÍ OTVÍRÁNÍ. Vstup 65 se konfiguruje jako PULSNÍ ZAVÍRÁNÍ.  <b>POZOR: během zavírání nejsou bezpečnostní zařízení aktivní.</b>																												

## NÁVOD K INSTALACI

Logika	Definice	Default	Zaškrtnout provedené	Možnosti
IbL oPEn	Blokuje impulsy při otvírání	0	0	Impuls vstupů konfigurovaných jako Start E, Start I, Ped mají vliv během otvírání.
			1	Impuls vstupů konfigurovaných jako Start E, Start I, Ped nemají vliv během otvírání.
oPEn In othEr dIrEct.	Obrácení směru při otvírání	0	0	Standardní činnost (viz Fig. D1)
			1	Obrátí se směr otvírání vzhledem ke standardní činnosti (viz Fig. D1)
SAFE 1	Konfigurace bezpečnostního vstupu SAFE 1. 72	0	0	Vstup konfigurovaný jako Phot, fotobuňka.
			1	Vstup konfigurovaný jako Phot test, fotobuňka s funkcí testu.
			2	Vstup konfigurovaný jako Phot op, fotobuňka aktivní pouze při otvírání.
			3	Vstup konfigurovaný jako Phot op test, fotobuňka s funkcí testu aktivní pouze při otvírání.
SAFE 2	Konfigurace bezpečnostního vstupu SAFE 2. 74	6	4	Vstup konfigurovaný jako Phot cl, fotobuňka aktivní pouze při zavírání.
			5	Vstup konfigurovaný jako Phot cl test, fotobuňka s funkcí testu aktivní pouze při zavírání.
			6	Vstup konfigurovaný jako Bar, bezpečnostní lišta.
			7	Vstup konfigurovaný jako Bar, bezpečnostní lišta s funkcí testu.
SAFE 3	Konfigurace bezpečnostního vstupu SAFE 3. 77	2	0	Vstup konfigurovaný jako Phot, fotobuňka.
			1	Vstup konfigurovaný jako Phot test, fotobuňka s funkcí testu.
SAFE 4	Konfigurace bezpečnostního vstupu SAFE 3. 77	4	2	Vstup konfigurovaný jako Phot op, fotobuňka aktivní pouze při otvírání.
SAFE 5			3	Vstup konfigurovaný jako Phot op test, fotobuňka s funkcí testu aktivní pouze při otvírání.
SAFE 6	Konfigurace bezpečnostního vstupu SAFE 3. 77	0	4	Vstup konfigurovaný jako Phot cl, fotobuňka aktivní pouze při zavírání.
			5	Vstup konfigurovaný jako Phot cl test, fotobuňka s funkcí testu aktivní pouze při zavírání.
SAFE 6	Konfigurace bezpečnostního vstupu SAFE 3. 77	6	6	Vstup konfigurovaný jako Bar, bezpečnostní lišta.
			7	Vstup konfigurovaný jako Bar, bezpečnostní lišta s funkcí testu.
Ic 1	Konfigurace ovládacího vstupu IC 1. 61	0	0	Vstup konfigurovaný jako Start E.
			1	Vstup konfigurovaný jako Start I.
Ic 2	Konfigurace ovládacího vstupu IC 2. 62	4	2	Vstup konfigurovaný jako Open.
			3	Vstup konfigurovaný jako Close.
Ic 3	Konfigurace ovládacího vstupu IC 3. 64	2	4	Vstup konfigurovaný jako Ped.
			5	Vstup konfigurovaný jako Timer.
Ic 4	Konfigurace ovládacího vstupu IC 4. 65	3	6	Vstup konfigurovaný jako Timer Ped (chodec).
Protect Ion LEvEL	Nastavení úrovně zabezpečení	0	0	A - Pro vstup do programovacího menu se nevyžaduje heslo E - Je možné měnit parametry karty přes síť U-link
			1	Nepoužívá se
			2	Nepoužívá se
			3	Nepoužívá se
SEr IAL ModE	Sériový režim (Identifikuje, jak se konfiguruje karta v zapojení sítě BFT.)	0	0	SLAVE standardní: karta přijímá a sděluje povely/diagnostiku/atd.
			1	MASTER standardní: karta vysílá povely k aktivaci (START, OPEN, CLOSE, PED, STOP) do ostatních karet.
AddrESS	Adresa	0	[ ____ ]	Identifikuje adresu karty od 0 do 119 v zapojení v místní síti BFT. (viz odstavec VOLITELNÉ MODULY U-LINK)

## NÁVOD K INSTALACI

D811849 00101\_02

Logika	Definice	Default	Zaškrtnout provedené	Možnosti
EHP 11	Konfigurace vstupu EXPI2 na rozšiřovací kartě vstupů/výstupů 1-2	1	0	Vstup konfigurovaný jako ovládání Start E.
			1	Vstup konfigurovaný jako ovládání Start I.
			2	Vstup konfigurovaný jako ovládání Open.
			3	Vstup konfigurovaný jako ovládání Close.
			4	Vstup konfigurovaný jako ovládání Ped.
			5	Vstup konfigurovaný jako ovládání Timer.
			6	Vstup konfigurovaný jako ovládání Timer pro chodce.
			7	Vstup konfigurovaný jako bezpečnostní Phot, fotobuňka.
			8	Vstup konfigurovaný jako bezpečnostní Phot op, fotobuňka aktivní pouze při otvírání.
			9	Vstup konfigurovaný jako bezpečnostní Phot cl, fotobuňka aktivní pouze při zavírání.
			10	Vstup konfigurovaný jako bezpečnostní Bar, bezpečnostní lišta.
			11	Vstup konfigurovaný jako bezpečnostní Phot test, fotobuňka s funkcí testu. Vstup 3 (EXPI2) rozšiřovací karty vstupů/výstupů se automaticky sepne na vstupu při kontrole bezpečnostních zařízení, EXPFAULT1.
			12	Vstup konfigurovaný jako bezpečnostní Phot op test, fotobuňka s funkcí testu aktivní pouze při otvírání. Vstup 3 (EXPI2) rozšiřovací karty vstupů/výstupů se automaticky sepne na vstupu při kontrole bezpečnostních zařízení, EXPFAULT1.
			13	Vstup konfigurovaný jako bezpečnostní Phot cl test, fotobuňka s funkcí testu aktivní pouze při zavírání. Vstup 3 (EXPI2) rozšiřovací karty vstupů/výstupů se automaticky sepne na vstupu při kontrole bezpečnostních zařízení, EXPFAULT1.
14	Vstup konfigurovaný jako bezpečnostní Bar, bezpečnostní lišta s funkcí testu. Vstup 3 (EXPI2) rozšiřovací karty vstupů/výstupů se automaticky sepne na vstupu při kontrole bezpečnostních zařízení, EXPFAULT1.			
EHP 12	Konfigurace vstupu EXPI2 na rozšiřovací kartě vstupů/výstupů 1-3	0	0	Vstup konfigurovaný jako ovládání Start E.
			1	Vstup konfigurovaný jako ovládání Start I.
			2	Vstup konfigurovaný jako ovládání Open.
			3	Vstup konfigurovaný jako ovládání Close.
			4	Vstup konfigurovaný jako ovládání Ped.
			5	Vstup konfigurovaný jako ovládání Timer.
			6	Vstup konfigurovaný jako ovládání Timer pro chodce.
			7	Vstup konfigurovaný jako bezpečnostní Phot, fotobuňka.
			8	Vstup konfigurovaný jako bezpečnostní Phot op, fotobuňka aktivní pouze při otvírání.
			9	Vstup konfigurovaný jako bezpečnostní Phot cl, fotobuňka aktivní pouze při zavírání.
10	Vstup konfigurovaný jako bezpečnostní Bar, bezpečnostní lišta.			
EHP 01	Konfigurace vstupu EXPI2 na rozšiřovací kartě vstupů/výstupů 4-5	1	1	Výstup konfigurovaný jako SCA, kontrolka otevřené brány.
			2	Výstup konfigurovaný jako povel prodlevy osvětlení.
			3	Výstup konfigurovaný jako povel osvětlení oblasti.
			4	Výstup konfigurovaný jako osvětlení schodiště.
			5	Výstup konfigurovaný jako poplach.
EHP 02	Konfigurace vstupu EXPI2 na rozšiřovací kartě vstupů/výstupů 6-7	9	6	Výstup konfigurovaný jako blikáč.
			7	Výstup konfigurovaný jako zámek se západkou.
			8	Výstup konfigurovaný jako zámek s magnetem.
			9	Výstup nakonfigurován jako Údržba.
			10	Výstup nakonfigurován jako Majáček a Údržba.



## MENÜLERE GİRİŞ Fig. 1

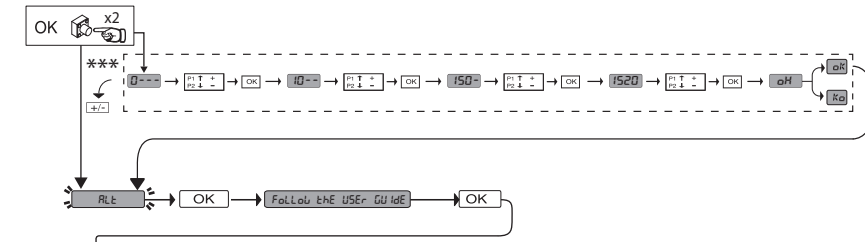

\*\*\* Şifre girilmesi.  
1, 2, 3, 4 üzerinde ayarlanmış Koruma  
Seviyesi lojistik talep

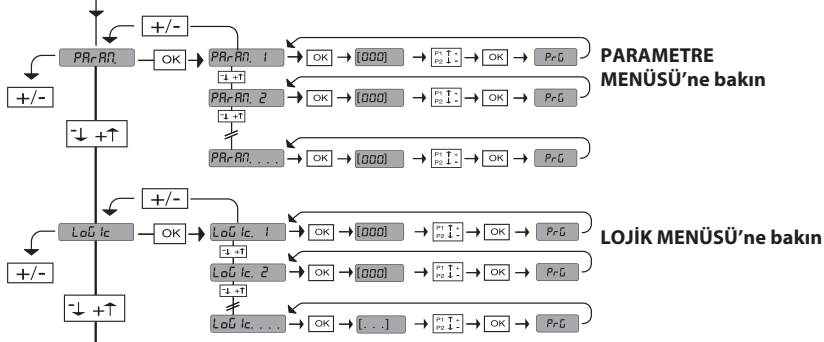

PARAMETRE  
MENÜSÜ'ne bakın

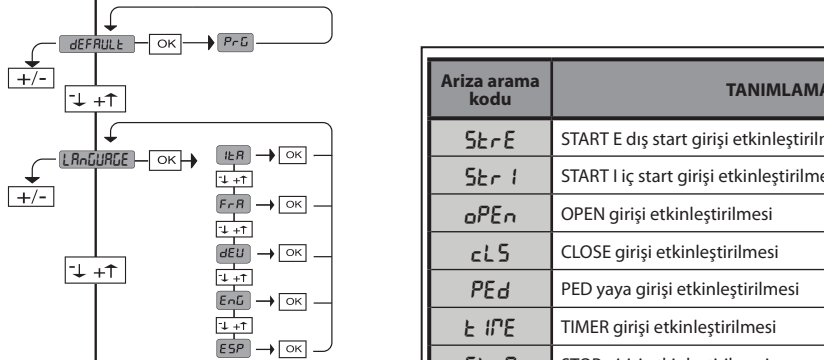

LOJİK MENÜSÜ'ne bakın

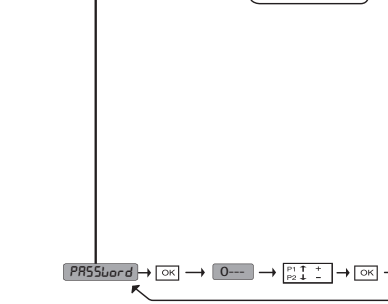
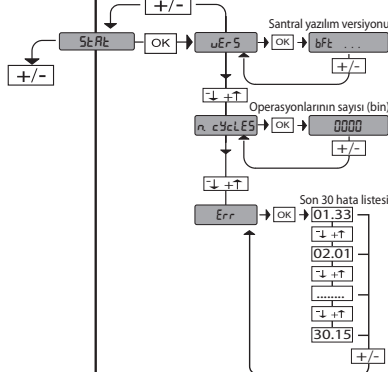
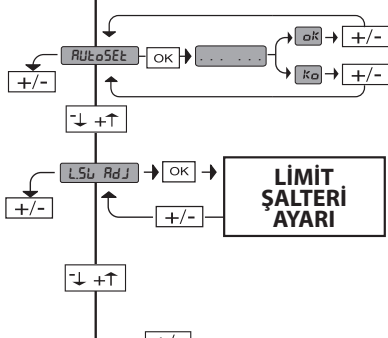

### Açıklamalar

Yukarı kaydır  
Aşağı kaydır  
Onayla/ekrani çalıştırma  
Menü Çıkışı

35.40  
Engel eşiği  
Motor 1 anlık gücü

Arıza arama kodu	TANIMLAMA	NOTLAR
StErE	START E dış start girişi etkinleştirilmesi	
StErI	START I iç start girişi etkinleştirilmesi	
oPEn	OPEN girişi etkinleştirilmesi	
cLS	CLOSE girişi etkinleştirilmesi	
PEd	PED yaya girişi etkinleştirilmesi	
t iPE	TIMER girişi etkinleştirilmesi	
StoP	STOP girişi etkinleştirilmesi	
PhoE	PHOT fotosel girişi etkinleştirilmesi	
PhoP	PHOT OP açılmada fotosel girişi etkinleştirilmesi	
PhcL	PHOT CL kapanmada fotosel girişi etkinleştirilmesi	
bAR	BAR güvenlik kenarı girişi etkinleştirilmesi	
Swc	SWC motor kapanma limit sviçi girişi etkinleştirilmesi	
Swo	SWO motor açılma limit sviçi girişi etkinleştirilmesi	
rLS	Mekanik çözme etkinleştirilmesi	Çözme pozisyonunu kontrol ediniz
Er01	Fotoseller testi başarısız	Fotosellerin bağlantısını ve/veya lojik ayarlarını kontrol edin
Er02	Güvenlik kenarları testi başarısız	Güvenlik kenarlarının bağlantısını ve/veya lojik ayarlarını kontrol edin
Er03	Açılma fotoselleri testi başarısız	Fotosellerin bağlantısını ve/veya parametre/lojik ayarını kontrol edin
Er04	Kapanma fotoselleri testi başarısız	Fotosellerin bağlantısını ve/veya parametre/lojik ayarını kontrol edin
Er06	8k2 güvenlik kenarları testi başarısız	Güvenlik kenarlarının bağlantısını ve/veya parametre/lojik ayarlarını kontrol edin
Er1H*	Kart donanım test hatası	- Motora bağlantıları kontrol edin - Kartta donanım problemleri (teknik servise başvurun)
Er2H*	Enkoder hatası	- Motor veya enkoder sinyal besleme kabloları tersinmiş/bağlı değil. - Aktüatörün hareketi, programlanmış işlemeye göre çok yavaş veya hareketsiz.
Er3H*	Engel sebebi tersinme - Amperstop	Güzergah boyunca olası engelleri kontrol edin
Er4H*	Termik	Otomasyonun soğumasını bekleyin
Er7H*	Sistem süpervizyon kontrolü iç hatası.	Kartı kapatıp, yeniden açmayı deneyiniz. Problemin devam etmesi halinde teknik servise başvurun.

\*H= 0, 1, ..., 9, A, B, C, D, E, F

## KURUCU İÇİN UYARILAR

**DIKKAT! Önemli güvenlik bilgileri. Bu ürünün hatalı kurulması insanlara, hayvanlara veya eşyalara zarar verebileceğinden ürünü birlikte verilen tüm uyarılar ve talimatlar dikkatle okunmalı ve uygulanmalıdır. Uyarılar ve talimatlar emniyet, kurma, kullanım ve bakım hakkında önemli bilgiler sağlarlar. Talimatları, teknik broşüre eklemek ve ileride gerektiğinde danışmak için saklayın.**

### GENEL EMNİYET

Bu ürün, sadece elinizdeki dokümantasyonda belirtildiği şekilde kullanılmak üzere tasarlanmış ve üretilmiştir. Bu dokümanda belirtilmeyen herhangi başka bir kullanım ürüne hasar verebilir ve tehlike nedeni olabilir.

-Makinenin yapımında kullanılan parçaları ve kurma, aşağıdaki Avrupa Direktifleri'ne (uygulanabilir oldukları alanlarda) uymalıdır: 2004/108/EC, 2006/95/EC, 2006/42/EC, 89/106/EC, 99/05/EC ve bunları izleyen değişiklikler. Avrupa Birliği'nin dışındaki tüm ilkelere iyi bir emniyet seviyesini elde etmek için yukarıda belirtilen standartlara ek olarak yürürlükteki ulusal standartlara da uyulmalıdır.

-Bu ürünün üreticisi firma (ileride "firma"), ürünün işbu dokümantasyonda belirtilen, tasarlanmış olduğu kullanımdan farklı veya uygunsuz kullanımdan ve de kapanan konstrüksiyonları (bina kapıları, bahçe kapıları, vb.) inşa ederken iyi teknik usullerine uyulmamasından ve ayrıca kullanım esnasında meydana gelebilecek herhangi bir şekil değişikliğinden kaynaklanan her türlü sorumluluktan muafdir.

-Kurma, yürürlükteki standartlar ve iyi teknik usulleri uyarınca nitelikli personel (EN12635 uyarınca profesyonel kurucu) tarafından gerçekleştirilmelidir.

-Ürünü kurmadan önce, güvenlik kenarlarının gerçekleştirilmesine ve tüm ezilme, kesilme, sürüklenme ve genel olarak tehlike bölgelerinin korunmasına veya ayrılmasına ilişkin tüm yapısal değişiklikleri EN 12604 ve 12453 normlarında öngörülenlere veya olası yerel kurma normlarına göre uygulayın. Mevcut yapının gerekli sağlamlık ve sabitlik özelliklerine sahip olduğunu kontrol edin.

-Kurmaya başlamadan önce ürünün sağlamlığını kontrol edin.

-Firma, motorize edilecek çevrelerin üretiminde ve bakımında iyi teknik usullerine uyulmamasından ve ayrıca kullanım esnasında meydana gelebilecek herhangi bir şekil değişikliğinden sorumlu değildir.

-Beyan edilen sıcaklık aralığını, otomasyon sisteminin monte edileceği yere uygun olduğunu kontrol edin.

-Bu ürünü patlayıcı atmosfere sahip ortamlara kurmayın: Parlayıcı gaz veya duman mevcudiyeti, güvenlik açısından ciddi bir tehlike oluşturur.

-Sistem üzerinde herhangi bir müdahalede bulunmadan önce elektrik beslemesini kesin. Mevcut olmaları halinde olası tampon aküleri de sökün.

-Elektrik beslemesini bağlamadan önce plaka verilerinin, elektrik dağıtım şebekesinin verilerine uygun olduğundan ve elektrik tesisinin başında uygun bir diferansiyel şalterin ve aşırı akıma karşı korumanın bulunduğundan emin olun.

Otomasyon sisteminin besleme şebekesi üzerinde, III aşırı gerilim kategorisindeki şartlarda tamamen bağlantının kesilmesini sağlayan bir devre kesici veya omnipolar bir manyeto termik devre kesici öngörülmelidir.

-Elektrik besleme şebekesinin başında, yürürlükteki kanunlar tarafından öngörülenlere uygun ve eşik değeri 0.03A'den fazla olmayan bir diferansiyel şalter takılı olduğunu kontrol edin.

-Topraklamanın doğru şekilde gerçekleştirilmiş olduğunu kontrol edin: Topraklama ucu bulunan kapanan kısımların (bina kapıları, bahçe kapıları, vb.) bütün metal parçalarını ve sistemin bütün komponentlerini toprak hattına bağlayın.

-Kurma, EN 12978 ve EN 12453 standartlarına uygun güvenlik ve kontrol cihazları kullanılarak gerçekleştirilmelidir.

-Çarpma kuvveti, şekil değiştirebilen kenarların kullanımı aracılığı ile azaltılabilir. Çarpma kuvvetinin, standartlar tarafından öngörülen değerleri aşması durumunda, basınca duyarlı veya elektro duyarlı cihazlar uygulayın.

-Alanı çarpma, ezilme, sürüklenme ve kesilme tehlikelerine karşı korumak için gerekli bütün emniyet cihazlarını (fotoseller, hassas güvenlik kenarları, vb.) uygulayın. Yürürlükteki yönetmelikler ve direktifleri, iyi teknik kriterlerini, kullanımı, kurma ortamını, sistemin işleme lojijini ve otomasyon sistemi tarafından geliştirilen güçleri dikkate alın.

-Tehlikeli bölgeleri (giderilemeyen riskleri) belirlemek için yürürlükteki yönetmelikler tarafından öngörülen işaretleri uygulayın. Her kurma, EN 13241-1 standardı tarafından öngörülen uyarınca görünür şekilde işaretlenmiş olmalıdır.

-Kurma tamamlandıktan sonra kapı/bahçe girişi kapısının belirleyici verilerini taşıyan etiket plakasını uygulayın.

-Bu ürün, kapı bulunduran kanatlar üzerine monte edilemez (motorun sadece kapalı kapı ile işletilebilir olması durumu hariç).

-Otomasyon sisteminin 2,5 m'den alçak bir yükseklığe monte edilmiş olması veya erişilebilir olması halinde, elektrikli ve mekanik parçaların uygun şekilde korunmalarını garanti etmek gerekir.

-Her türlü bakım veya onarım işlemlerinde, hareketli parçalardan uzak, tehlike yaratmayacak pozisyonda monte edin. Özellikle "insan mevcut" durumunda kullanılan kumandalar, yönlendirilen kısmın doğru görünür yerinde konumlandırılmalıdır; anahtarlı olmaları dışında, herkes tarafından erişilebilir olmayacak şekilde, minimum 1,5 m yükseklığe kurulmalıdır.

-En az bir adet ışıklı (flaşör) sinyal cihazını görünür pozisyona yerleştirin, ayrıca sistemin üzerine bir Uyarı tabelası takın.

-Otomasyon sisteminin elle serbest bırakılmasının işlemesine ilişkin bir etiketi kalıcı şekilde takın ve manevra organının yakınına yerleştirin.

-Manevra esnasında yönlendirilen kısım ve çevresindeki parçalar arasında mekanik riskler ve özellikle çarpma, ezilme, sürüklenme ve kesilmenin önlenmesi veya bunlara karşı korunma olduğundan emin olun.

-Manevra esnasında yönlendirilen kısım ve etrafındaki sabit parçalar arasında mekanik riskler ve özellikle ezilme, sürüklenme ve kesilmenin önlenmesi veya bunlara karşı korunma olduğundan emin olun.

-Kurmaya geçtikten sonra, motor otomasyon sistemi ayarının doğru düzenlenmiş olduğundan, koruma ve serbest bırakma sistemlerinin doğru işlediklerinden emin olun.

-Her türlü bakım veya onarım işlemlerinde sadece orijinal parçalar kullanın. Başka üreticilerin komponentlerinin kullanılması halinde, otomasyon sisteminin doğru işlemesi ve emniyeti açısından firma hiçbir sorumluluk üstlenmez.

-Firma tarafından açıkça yetkilendirilmediği otomasyon sisteminin komponentleri üzerinde hiçbir değişiklik yapmayın. Tesisin kullanıcıları olası giderilemeyen riskler, uygulanmış kumanda sistemleri ve acil durum halinde elle açma işlemlerinin nasıl gerçekleştirilmesi gerektiği hakkında eğitin: Kullanım kılavuzunu nihai kullanıcıya teslim edin.

-Ambalaj malzemelerini (plastik, karton, polistiro, vb.), yürürlükteki standartlar bağlamında öngörülen hükümlere göre bertaraf edin. Naylon ve polistiro poşetleri çocukların ulaşabilecekleri yerlerde bırakmayın.

-Pano güç kaynağının maksimum 4A/400 V~ değerinde 3 adet sigorta 10x38 500V "aM". Sigortalar, motor blokajı halinde müdahale edecek şekilde seçilmelidirler.

42 - LEO B CBB 3 400 W01

### BAĞLANTILAR

**DIKKAT!** Şebekeye bağlantı için: trifaze beslemeler için minimum 5x1,5mm<sup>2</sup> veya 4x1,5mm<sup>2</sup> kesitli veya monofaze beslemeler için 3x1,5mm<sup>2</sup> kesitli çok kutuplu kablo kullanılmalıdır (örneğin kablo, 4x1,5mm<sup>2</sup> kesitli, H05 VV-F tip olabilir). Yardımcı düzenlerin bağlantısı için, minimum 0,5 mm<sup>2</sup> kesitli kondüktörler kullanılır. -Sadece minimum 10A-250V kapasiteli butonlar kullanılır.

-Kondüktörler, gerilim altındaki parçaları çok alçak güvenlik gerilimindeki parçalardan net şekilde ayrı tutmak amacıyla ile klemensler yakınında ek bir sabitleme (örneğin kenetler aracılığı ile) aracılığı ile kenetlenmiş olmalıdır.

-Besleme kablosu, kurma esnasında etkin kondüktörleri olabildiğince kısa bırakarak, toprak kondüktörünün uygun klemense bağlanmasını sağlamak için fiziksel olarak ayrılmalıdır. Toprak kondüktörü, kablounun sabitleme cihazının gevşemesi halinde en son gerilen kondüktör olmalıdır.

**DIKKAT!** Çok alçak güvenlik gerilimli kondüktörler, alçak gerilim kondüktörlerinden fiziksel olarak ayrılmalıdır.

Gerilim altındaki parçalara erişim, sadece nitelikli personel (profesyonel kurucu) için mümkün olmalıdır

### OTOMASYON SİSTEMİNİN KONTROLÜ VE BAKIM

Otomasyon sisteminin kesin olarak işler kıldandan önce ve bakım müdahaleleri esnasında aşağıdakileri titizlikle kontrol edin:

-Bütün komponentlerin iyice sabitlenmiş olduğunu kontrol edin;

-Elle kumanda durumunda start ve stop işlemini kontrol edin.

-Normal veya özelleştirilmiş işleme lojijini kontrol edin.

-Sadece yana kayar bahçe kapıları için: tüm kremayer boyunca 2 mm'lik bir boşluk ile kremayer - pinyon kavramasının doğruluğunu kontrol ediniz; kaydırma rayını daima artıklarından yoksun ve temiz tutun.

-Sadece yana kayar bahçe kapıları ve kapılar için: Bahçe kapısının kayma rayının lineer ve yatay olduğunu, tekerleklerin bahçe kapısının ağırlığını taşımaya uygun olduklarını kontrol ediniz.

-Sadece asma tip yana kayar bahçe kapıları için (Cantilever): Hareket esnasında alçalma veya sallanma olmadığını kontrol ediniz.

-Sadece kanatlı bahçe kapıları için: Kanat rotasyon ekseninin mükemmel şekilde dikey olduğunu kontrol ediniz.

-Sadece bariyerler için: Kapı açmadan önce yayın gerginliğinin mutlaka giderilmiş olması gerekir (bariyer kolu dikey konumda).

-Tüm güvenlik düzenlerinin (fotoseller, hassas güvenlik kenarları, vb.) doğru işlediklerini ve ezilmeyi önleyici güvenlik düzeninin doğru ayarlandığını kontrol edin; EN12445 standardı tarafından öngörülen noktalarda ölçülen çarpma kuvveti değerinin, EN 12453 standardında belirtilenden daha düşük olduğunu kontrol edin.

-Çarpma kuvveti, şekil değiştirebilen kenarların kullanımı aracılığı ile azaltılabilir. -Acil durum manevrasının (mevcut ise) fonksiyonelliğini kontrol edin.

-Uygulanmış kumanda cihazları elle açılma ve kapanma işlemini kontrol edin.

-Elektrik bağlantılarının ve kabloların sağlamlığını ve özellikle yalıtıcı kılıfların ve kablo kenetlerinin durumunu kontrol edin.

-Bakım esnasında fotosellerin optiklerini temizleyin.

-Otomasyon sisteminin hizmet dışı olduğu dönem zarfında, yönlendirilen kısım boşa alıp, bahçe kapısının elle açılmasını ve kapanmasını sağlayacak şekilde acil durum serbest bırakılmasını ("ACİL DURUM MANEVRASI" paragrafına bakın) etkinleştirin.

-Besleme kablosu hasar görmüş ise, her türlü riskin önlenmesi için kablounun üreticisi veya üreticinin teknik servisi tarafından ve her halükarda benzer nitelikte bir kişi tarafından değiştirilmesi gerekir.

-Doğrulanmamış yöntemde bağlanmış, (EN 12453 Standardı tarafından belirlenmiş olduğu gibi) "D" tipi sistemlerin kurulması halinde, en az altı ayda bir sıklık ile zorunlu bir bakım yapılmasını şart koşunuz.

-Yukarıda tanımlandığı gibi bakım işlemleri en az yılda bir defa veya kurulum yerinin özelliklerinin gerektirmesi halinde, daha kısa süre aralıkları ile tekrarlanmalıdır.

### DIKKAT!

Motorizasyonun bahçe kapısı/kapının kullanımı açısından bir kolaylaştırma mekanizması olduğunu ve montaj kusur ve hatalarından veya bakım yapılmamasından kaynaklanan sorunları çözmediğini unutmayınız.



### BERTARAF ETME

Materyallerin bertaraf edilmesi, yürürlükteki standartlara uyularak yapılmalıdır. Artık kullanılmayacak cihazınızı, tükenmiş pilleri veya aküleri ev çöplüğüne atmayınız. Elektrikli veya elektronik cihazlardan kaynaklanan bütün atıklarınızı, bunların geri dönüşümlerini gerçekleştiren özel bir toplama merkezine götürerek iade etme sorumluluğuna sahipsiniz.

### SÖKME

Otomasyon sisteminin, bir diğer yere yeniden monte edilmek için sökülmesi halinde aşağıdakilerin yapılması gerekir:

-Elektrik beslemesini kesin ve bütün elektrik tesisatını sökün.

-Aktüatörü sabitleme tabanından çıkarın.

-Mekanizmanın tüm komponentlerini sökün.

-Bazı komponentlerin sökülmemesi veya hasarlı olması halinde, bunları değiştirin.

### UYGUNLUK BEYANNAMESİNE, WWW.BFT.IT WEB SİTESİNDE, ÜRÜNLER BÖLÜMÜNDE BAKILABİLİR

**Bu kurma kılavuzunda açıkça öngörülmeyenlerin tümü yasaktır. İşletme mekanizmasının iyi işlemesi, sadece verilen bilgilere uyulması halinde garanti edilir. Firma, bu kılavuzda belirtilen bilgilere uyulmamasından kaynaklanan hasarlardan sorumlu değildir. Firma, ürünün esas özelliklerini sabit tutarak, işbu yayımı güncellemek taahhüdünde bulunmaksızın ürünü teknik, imalat ve ticari nitelikleri açısından iyileştirmek için uygun gördüğü değişiklikleri her an uygulamaya hakkını saklı tutmuştur.**

## KURMA KILAVUZU

## 2) ÜRÜNÜN GENEL ÇERÇEVESİ

LEO B CBB 3 400 W01 kumanda paneli, üretici tarafından standart ayarlama ile tedarik edilir. Her türlü değişiklik, dahili ekranlı programlayıcı aracılığı ile veya universal avuçluç programlayıcı aracılığı ile ayarlanmalıdır.

Başlıca özellikler şunlardır:

- Trifaze 1 motor kontrolü
- Engel algılama ile torkun elektronik ayarı
- Güvenlik düzenleri için ayrı girişler
- Konfigüre edilebilir kumanda girişleri
- ENKODER kontrol girişleri

Kart, bakım işlemlerini veya değiştirmeyi daha kolay kılmak için çıkarılabilir tip klemens kutusu ile donatılmıştır. Kurucunun işini kolaylaştırmak için bir dizi önceden kablajlanmış jumper ile tedarik edilir.

**Jumper'ler yandaki klemenslere ilişkindir: 70-71, 70-72, 70-74, 76-77. Yukarıda belirtilen klemensler kullanıldığında, ilişkin jumper'leri çıkarın.**

## TEST

LEO B CBB 3 400 W01 paneli, her açma ve kapama devrini gerçekleştirmeden önce, marş rölelerinin ve güvenlik düzenlerinin (fotoseller) kontrolünü (testini) gerçekleştirir. Kötü işlemler halinde bağlı düzenlerin düzenli işlediğini ve kablajları kontrol edin.

## 3) TEKNİK VERİLER

Güç kaynağı	400V~ ±10%, 50-60Hz*
Şebeke/alçak gerilim yalıtımı	> 2M0hm 500V ---
İşleme sıcaklığı	-10 / +55°C
Termik koruma	Motorun içinde
Dielektrik sertlik	Şebeke/bt 3750V~ 1 dakika boyunca
Motor maksimum gücü	980 W
Aksesuar beslemesi	24V~ (180mA max emme) 24V~safe (180mA max emme)
AUX 3	N.O. kontak (24V~/3W max)
Flaşör	230V~ 40W max.
Boyutlar	Bakın Fig. A
Sigortalar	Bakın Fig. B
Koruma sınıfı	IP54

(\* İstek üzerine mevcut diğer gerilimler)

## 4) KLEMENS KUTUSU BAĞLANTILARI Fig. B

	Klemens	Tanım	Tarif
Besleme	L1	HAT 1	Trifaze besleme 400V~ ±10%, 50-60Hz.
	L2	HAT 2	
	L3	HAT 3	
	N	NÖTR	
Motor	10	U	Trifaze motor bağlantısı
	11	V	
	12	W	
Aux	20	LAMP 230v	Yanıp sönen ışık çıkışı 230V max 40W.
	21		
	26	AUX 3 - SERBEST KONTAK (N.O.) (Max 24V 3W)	N.O. Kontak (24V~/3W max). Sadece radyo alıcı özel konektöre takılı olduğunda kullanılabilir
	27		
ENKODER	40	- REF SWE	ENKODER beslemesi
	41	+ REF SWE	
	42	A RS485	ENKODER iletişimi
	43	B RS485	
Aksesuar besleme	50	24V-	Aksesuar besleme çıkışı.
	51	24V+	
	52	24 Vsafe+	
Kumandalar	60	Ortak	Ortak girişler IC 1 ve IC 2
	61	IC 1	Konfigüre edilebilir kumanda girişi 1 (N.O.) - Default START E. START E / START I / OPEN / CLOSE / PED / TIMER / TIMER PED "Kumanda girişlerinin konfigürasyonu" tablosunu referans alın.
	62	IC 2	Konfigüre edilebilir kumanda girişi 2 (N.O.) - Default PED. START E / START I / OPEN / CLOSE / PED / TIMER / TIMER PED "Kumanda girişlerinin konfigürasyonu" tablosunu referans alın.
	63	Ortak	Ortak girişler IC 3 ve IC 4
	64	IC 3	Konfigüre edilebilir kumanda girişi 1 (N.O.) - Default OPEN. START E / START I / OPEN / CLOSE / PED / TIMER / TIMER PED "Kumanda girişlerinin konfigürasyonu" tablosunu referans alın.
	65	IC 4	Konfigüre edilebilir kumanda girişi 2 (N.O.) - Default CLOSE. START E / START I / OPEN / CLOSE / PED / TIMER / TIMER PED "Kumanda girişlerinin konfigürasyonu" tablosunu referans alın.
Güvenlik düzenleri	70	Ortak	Ortak girişler STOP, SAFE 1 ve SAFE 2
	71	STOP	Kumanda, manevrayı keser. (N.C.) Kullanılmadığında jumper'i takılı bırakın.
	72	SAFE 1	Konfigüre edilebilir güvenlik girişi 1 (N.C.) - Default PHOT. PHOT / PHOT TEST / PHOT OP / PHOT OP TEST / PHOT CL / PHOT CL TEST / BAR / BAR TEST / BAR 8K2 "Güvenlik girişlerinin konfigürasyonu" tablosunu referans alın.
	73	FAULT 1	SAFE 1'e bağlı güvenlik cihazlarının test girişi.
	74	SAFE 2	Konfigüre edilebilir güvenlik girişi 2 (N.C.) - Default BAR. PHOT / PHOT TEST / PHOT OP / PHOT OP TEST / PHOT CL / PHOT CL TEST / BAR / BAR TEST / BAR 8K2 "Güvenlik girişlerinin konfigürasyonu" tablosunu referans alın.
	75	FAULT 2	SAFE 2'ye bağlı güvenlik cihazlarının test girişi.
	76	Ortak	Ortak girişler SAFE 3
	77	SAFE 3	Konfigüre edilebilir güvenlik girişi 3 (N.C.) - Default PHOT OP. PHOT / PHOT TEST / PHOT OP / PHOT OP TEST / PHOT CL / PHOT CL TEST / BAR / BAR TEST "Güvenlik girişlerinin konfigürasyonu" tablosunu referans alın.
	78	FAULT 3	SAFE 3'e bağlı güvenlik cihazlarının test girişi.
Anten	Y	ANTEN	Anten girişi.
	#	SHIELD	433MHz'e ayarlanmış bir anten kullanın. Anten-Alıcı bağlantısı için RG58 koaksiyel kablo kullanın. Antenin yakınında metal kütellerin bulunması, radyo sinyallerinin alışı olumsuz etkileyebilir. Verici kapasitesinin yetersiz olması halinde, anteni daha uygun bir pozisyona taşıyın.

# KURMA KILAVUZU

D811849 00101\_02

## AUX çıkışlarının konfigürasyonu

Lojik Aux= 1 - SCA AÇIK GİRİŞ KAPISI İKAZ LAMBASI Çıkışı. Kontak, açılma esnasında ve açık kanat ile kapalı, kapanma esnasında aralıklı, kapalı kanat ile açık kalır.
Lojik Aux= 2 - KAPI IŞIĞI Kumanda çıkışı. Kontak, son manevradan sonra 90 saniye boyunca kapalı kalır.
Lojik Aux= 3 - BÖLGE IŞIĞI Kumanda çıkışı. Kontak, manevranın tüm süresi boyunca kapalı kalır.
Lojik Aux= 4 - MERDİVEN IŞIĞI çıkışı. Kontak, manevra başlangıcında 1 saniye boyunca kapalı kalır.
Lojik Aux= 5 - BAHÇE GİRİŞ KAPISI AÇIK ALARMI çıkışı. Kumanda, ayarlanmış TCA'ya göre iki kat süre boyunca açık kalması halinde kontak kapalı kalır.
Lojik Aux= 6 - FLAŞÖR için çıkış. Kontak, kanatların hareket ettirilmesi esnasında kapalı kalır.
Lojik Aux= 7 - KLİPSLİ ELEKTRİK KİLİT için çıkış. Kontak, her açılmada 2 saniye boyunca kapalı kalır.
Lojik Aux= 8 - MIKNATISLI ELEKTRİK KİLİT için çıkış. Kontak, bahçe giriş kapısı kapalı olduğunda kapalı kalır.
Aux= 9 Lojiği - BAKIM Çıkışı. Kontak, bakım talebini bildirmek için Bakım parametresinde düzenlenmiş değere ulaşılan kadar kapalı kalır.
Aux= 10 Lojiği - FLAŞÖR VE BAKIM Çıkışı. Kontak, kanatların hareket ettirilmesi esnasında kapalı kalır. Bakım parametresinde düzenlenmiş değere ulaşılan halde, manevra sonunda, kapalı kanat ile kontak, bakım talebini bildirmek için 10s boyunca 4 kez kapanır ve 5s boyunca açılır.

## Kumanda girişlerinin konfigürasyonu

Lojik IC= 0 - Start E olarak konfigüre edilmiş giriş. Lojik MOV uyarınca işleme. $5\text{tEP}-b\text{y}-5\text{tEP}$ $\rho\text{ouEP}n\text{t}$ .
Lojik IC= 1 - Start I olarak konfigüre edilmiş giriş. Lojik MOV uyarınca işleme. $5\text{tEP}-b\text{y}-5\text{tEP}$ $\rho\text{ouEP}n\text{t}$ .
Lojik IC= 2 - Open olarak konfigüre edilmiş giriş. Kumanda, bir açma gerçekleştirir. Girişin kapalı kalması halinde kanatlar, kantağın açılmasına kadar açık kalırlar. Kontak açırken otomasyon, tca süresi (etkin ise) sonrasında kapatır.
Lojik IC= 3 - Close olarak konfigüre edilmiş giriş. Kumanda, bir kapatma gerçekleştirir.
Lojik IC= 4 - Ped olarak konfigüre edilmiş giriş. Kumanda, kısmi bir yaya girişi açma gerçekleştirir. Lojik MOV uyarınca işleme. $5\text{tEP}-b\text{y}-5\text{tEP}$ $\rho\text{ouEP}n\text{t}$
Lojik IC= 5 - Timer olarak konfigüre edilmiş giriş. Open'a benzer işleme, fakat kapanma, şebekeden besleme kesilmesi sonrasında da garanti edilir.
Lojik IC= 6 - Timer Ped olarak konfigüre edilmiş giriş. Kumanda, kısmi bir yaya girişi açma gerçekleştirir. Girişin kapalı kalması halinde kanat, kantağın açılmasına kadar açık kalır. Girişin kapalı kalması ve Start E, Start I veya Open kumandalarından birinin etkinleştirilmesi halinde, komple bir manevra gerçekleştirilir ve sonra yaya girişi açma yeniden düzenlenir. Kapanma, şebekeden besleme kesilmesi sonrasında da garanti edilir.

## Güvenlik girişlerinin konfigürasyonu

Lojik SAFE= 0 - Phot, fotosel olarak konfigüre edilmiş giriş. (Fig. F, Ref. 1) Ek test kantağı ile donatılmamış olan cihazların bağlantısını sağlar. Kararma halinde, fotoseller gerek açılmada gerekse kapanmada etkindirler. Kapanma esnasında fotoselin kararması, sadece fotoselin serbest kalmasından sonra hareketi ters çevirir. Kullanılmadığında jumper'i takılı bırakın.
Lojik SAFE= 1 - Phot test, test edilmiş fotosel olarak konfigüre edilmiş giriş. (Fig. F, Ref. 2). Manevra başlangıcında fotosellerin testini etkinleştirir. Kararma halinde, fotoseller gerek açılmada gerekse kapanmada etkindirler. Kapanma esnasında fotoselin kararması, sadece fotoselin serbest kalmasından sonra hareketi ters çevirir.
Lojik SAFE= 2 - Phot op, sadece açılmada etkin fotosel olarak konfigüre edilmiş giriş. (Fig. F, Ref. 1) Ek test kantağı ile donatılmamış olan cihazların bağlantısını sağlar. Kararma halinde, kapanmadaki fotoselin işleme devre dışı bırakılır. Açılma aşamasında, fotoselin kararma süresi boyunca hareketi bloke eder. Kullanılmadığında jumper'i takılı bırakın.
Lojik SAFE= 3 - Phot op test, sadece açılmada etkin test edilmiş fotosel olarak konfigüre edilmiş giriş (Fig. F, Ref. 2). Manevra başlangıcında fotosellerin testini etkinleştirir. Kararma halinde, kapanmadaki fotoselin işleme devre dışı bırakılır. Açılma aşamasında, fotoselin kararma süresi boyunca hareketi bloke eder.
Lojik SAFE= 4 - Phot cl, sadece kapanmada etkin fotosel olarak konfigüre edilmiş giriş. (Fig. F, Ref. 1) Ek test kantağı ile donatılmamış olan cihazların bağlantısını sağlar. Kararma halinde, açılmadaki fotoselin işleme devre dışı bırakılır. Kapanma aşamasında derhal ters çevirir. Kullanılmadığında jumper'i takılı bırakın.
Lojik SAFE= 5 - Phot cl test, sadece kapanmada etkin test edilmiş fotosel olarak konfigüre edilmiş giriş (Fig. F, Ref. 2). Manevra başlangıcında fotosellerin testini etkinleştirir. Kararma halinde, açılmadaki fotoselin işleme devre dışı bırakılır. Kapanma aşamasında derhal ters çevirir.
Lojik SAFE= 6 - Bar, hassas güvenlik kenarı olarak konfigüre edilmiş giriş. (Fig. F, Ref. 3) Ek test kantağı ile donatılmamış olan cihazların bağlantısını sağlar. Kumanda, hareketi 2 saniye boyunca ters çevirir. Kullanılmadığında jumper'i takılı bırakın
Lojik SAFE= 7 - Bar, test edilmiş hassas güvenlik kenarı olarak konfigüre edilmiş giriş (Fig. F, Ref. 4). Manevra başlangıcında hassas güvenlik kenarlarının testini etkinleştirir. Kumanda, hareketi 2 saniye boyunca ters çevirir.
Lojik SAFE= 8 - Bar 8k2 olarak konfigüre edilmiş giriş (Fig. F, Ref. 5). 8K2 rezistif kenar için giriş. Kumanda, hareketi 2 saniye boyunca ters çevirir.

## 6) GÜVENLİK CİHAZLARI

Not: Sadece serbest anahtarlama kontaklı alıcı güvenlik cihazları kullanın.

### 6.1) TEST EDİLMİŞ CİHAZLAR FIG. F

### 6.2) TEST EDİLMEMİŞ 1 FOTSEL ÇİFTİ BAĞLANTISI FIG. C

### 7) MENÜLERE GİRİŞ: FIG. 1

#### 7.1) PARAMETRE (PR-Rf) MENÜSÜ (TABLO "A" PARAMETRELER)

#### 7.2) LOJİK (LdG İC) MENÜSÜ (TABLO "B" LOJİKLER)

#### 7.3) DEFAULT (dEFrUL t) MENÜSÜ

Brengt de centrale terug naar de vooraf ingestelde DEFAULT-waarden. Na het herstel is het noodzakelijk een nieuwe AUTOSET uit te voeren.

#### 7.4) LİSAN (LİAnGÜRGE) MENÜSÜ

Ekran programlama düzeneğinde lisan ayarını yapmanızı sağlar.

#### 7.5) AUTOSET (AÜt oSÉt) MENÜSÜ

- Özel menüye giderek, otomatik bir ayarlama işlemini başlatın.
- OK butonuna basıldığında yandaki mesaj görüntülenir "....."; santral, bir açılma hareketini kumanda eder ve bunu bir kapanma hareketi izler; bu esnada kapının hareketi için gerekli minimum tork değeri otomatik olarak ayarlanır.
- Autoseit için gerekli manevra sayısı 1 ile 3 arasında değişebilir.
- Bu aşama esnasında fotosellerin kararmasını ve de START, STOP kumandalarının ve ekranın kullanılmasını önlemek önemlidir.
- Bu işlemin sonunda kontrol santrali, optimal tork değerlerini otomatik olarak ayarlar. Bunları kontrol edin ve gerekmesi halinde programlamada belirtildiği gibi değiştirin.

**⚠ DİKKAT!! EN12445 standardında belirlenen noktalarda ölçülen çarpma kuvveti değerinin, EN 12453 standardında belirtilenin altında olduğunu kontrol edin.**

#### 7.6) LİMİT ŞALTERİ AYAR MENÜSÜ (L.Sü RdJ) (Res. D)

Limit şalterlerinin ayar aşamaları:

- 1) REG FC üzerinde konumlanın ve OK ile onaylayın.
- 2) Ekran, CLOSE belirtir, YUKARI ve AŞAĞI tuşları aracılığı ile kapıyı, kapanma limit şalteri pozisyonuna getirin. OK ile onaylayın, ekran PRG belirtir.
- 3) Ekranın talep etmesi halinde, ayar bileziğine müdahale edin: Ekranın UP belirtmesi halinde saat yönünün tersine, ekranın DOWN belirtmesi halinde saat yönünde müdahalede bulunun. Doğru pozisyona ulaşıldığında ekran OK belirtir. OK tuşu ile onaylayın, ekran PRG belirtir.
- 4) Ekran, OPEN belirtir, YUKARI ve AŞAĞI tuşları aracılığı ile kapıyı, açılma limit şalteri pozisyonuna getirin. OK ile onaylayın, ekran PRG belirtir.

Ekranın KO belirtmesi, ayarlamamanı iyi sonuçlanmamış olduğu anlamına gelir.

- Nedenler aşağıdakiler olabilir:
- Ayarlarma sonundan önce ESC tuşuna basılması
  - Kaydedilmiş strok çok kısa

#### 7.7) İSTATİSTİKLER MENÜSÜ

Kartın sürümünü, toplam manevra sayısını (yüzlük), belleğe kaydedilmiş radyo kumanda sayısını ve son 30 hatayı görüntülemeyi sağlar (ilk 2 sayı pozisyonu, son 2 sayı hata kodunu belirtir). 01 sayılı hata en yeni hatadır.

#### 7.8) ŞİFRE MENÜSÜ

Kartın U-link ağı yoluyla programlanması için bir şifre ayarlanmasına izin verir. 1,2,3,4 olarak düzenlenmiş "KORUMA SEVİYESİ" lojiği ile programlama menülerine erişmek için şifre talep edilir. 10 ardıl başarısız erişim denemesinden sonra, yeni bir deneme için 3 dakika beklenmesi gerekir. Bu süre esnasında her erişim denemesinde ekran "BLOC" görüntüler. Varsayılan şifre 1234'tür.

#### 8) AÇILMA YÖNÜ TERS ÇEVİRME (Fig. D1)

#### 9) GENİŞLEME KARTLARI VE SÜRÜM > V1.40 ÜNİVERSAL AVUÇUÇI PROGRAMLAYICI İLE BAĞLANTI (Fig. B) Spesifik kılavuza bakın.

#### 10) RADYO ALICI (Fig. B)

Kart, çıkarılabilir radyo alıcısına bağlantı için düzenlenmiştir. Alıcının 1.inci kanalı IC1 girişini kumanda eder.

Alıcının 2.inci kanalı 26-27 klemenslerine bağlıdır.

#### 11) U-LINK OPSİYONEL MODÜLLER

U-link modüllerinin bilgilerini referans olarak alınır. Bazı modüllerin kullanımı, radyo kapasitesinin azalmasına neden olur. Tesisi, 433MHz frekansında aktarılmış uygun anten ile uyarlayınız.

#### 12) FABRİKA DÜZENLEMELERİNİN YENİDEN DÜZENLENMESİ (Fig.G)

**DİKKAT!** Kontrol ünitesinin fabrikada önceden ayarlanmış değerlere geri getirir ve belleteki bütün radyo kumandalar silinir.

**DİKKAT!** Hatalı bir ayar kişilere, hayvanlara veya eşyalara hasarlar verebilir.



- Kartın gerilimini kesin (Fig.G rif.1)
- Stop girişini açın ve - ve OK tuşlarına aynı anda basın (Fig.G rif.2)
- Kartta gerilim verin (Fig.G rif.3)
- Ekran, RST görüntüler; 3s içinde OK tuşuna basarak onay verin (Fig.G rif.4)
- Prosedürün sona ermesini bekleyin (Fig.G rif.5)
- Prosedür sona erdi (Fig.G rif.6)

**DİKKAT!** Hatalı bir ayar kişilere, hayvanlara veya eşyalara hasarlar verebilir.

**⚠ DİKKAT!! EN12445 standardında belirlenen noktalarda ölçülen çarpma kuvveti değerinin, EN 12453 standardında belirtilenin altında olduğunu kontrol edin.** Daha iyi bir sonuç elde etmek için autoseit'in sükunet konumundaki (yani art arda yapılmış çok sayıda hareketin nedeniyle aşırı ısınmamış) motorlar ile gerçekleştirilmesi tavsiye edilir.



## KURMA KILAVUZU

**TABLO "A" - PARAMETRE MENÜSÜ - (PR-RP)**

Parametre	Min.	Max.	Default	Kişisel	Tanım	Tarif
tcR	0	120	10		Otomatik kapanma süresi [sn]	Otomatik kapanma öncesi bekleme süresi.
PRrt IRL oPErInÜ	1	99	40		Kısmi açılma [%]	Kısmi açılma yüzdesini, "Kısmi açar" işlemesindeki toplam açılmaya göre ayarlar.
oPFoRCE	1	99	80		Açılmada kanadın/ kanatların gücü [%]	Açılmada kanat/kanatlar tarafından uygulanan güç. Bir engel alarmı oluşturmadan önce, autoset esnasında belleğe kaydedilmiş (ve daha sonra güncellenmiş) olan haricinde çekilen güç yüzdesini temsil eder. Parametre, autoset tarafından otomatik olarak ayarlanır.  <b>DİKKAT: Darbe gücü üzerinde doğrudan etki gösterir: Ayarlanmış diğer değer ile yürürlükteki güvenlik kurallarına uyulduğunu kontrol edin (*). Gerekli olması halinde, ezilmeyi önleyici güvenlik cihazları kurun.</b>
cLSFoRCE	1	99	80		Kapanmada kanadın/ kanatların gücü [%]	Kapanmada kanat/kanatlar tarafından uygulanan güç. Bir engel alarmı oluşturmadan önce, autoset esnasında belleğe kaydedilmiş (ve daha sonra güncellenmiş) olan haricinde çekilen güç yüzdesini temsil eder. Parametre, autoset tarafından otomatik olarak ayarlanır.  <b>DİKKAT: Darbe gücü üzerinde doğrudan etki gösterir: Ayarlanmış diğer değer ile yürürlükteki güvenlik kurallarına uyulduğunu kontrol edin (*). Gerekli olması halinde, ezilmeyi önleyici güvenlik cihazları kurun.</b>
rEu. d IS. SPRCE	0	200	0		Motor tersinme hareketini devre dışı bırakma alanı	Kapanmada limit seviyesi yakınında etkin engel/güvenlik kenarı algılamasını devre dışı bırakır 0= devre dışı bırakma yok 200= devre dışı bırakılma maksimum  <b>POZOR: Má vliv přímou na sílu nárzu: zkontrolujte, zda se s nastavenou hodnotou dodržují platné bezpečnostní normy (*). Pokud je to nutné, nainstalujte bezpečnostní zařízení proti zmáčknutí.</b>
PR InEEnRncE	0	250	0		Bakım eşiği manevra sayısı programlama [yüzlük]	Varıldıktan sonra, Bakım veya Flaşör ve Bakım olarak konfigüre edilmiş AUX çıkışı üzerinde bakım yapılmasının gerekli olduğunun bildirildiği manevra sayısını düzenlemeyi sağlar

(\*) Avrupa Birliği çerçevesinde güç limitleri için EN12453 standardını ve ölçü metodu için EN12445 standardını uygulayın.

**TABLO "B" - LOJİK MENÜSÜ - (LoÜ İc)**

Lojik	Tanım	Default	Yapılmış ayarlamayı işaretleyin	Seçenekler																												
tcR	Otomatik Kapanma Süresi	0	0	Lojik etkin değil																												
			1	Otomatik kapanmayı etkinleştirir																												
StEP-by-StEP noEPrnt	Adım adım hareketi	0	0	Start E, Start I, Ped olarak konfigüre edilmiş girişler 4 adım lojigi ile işler.																												
			1	Start E, Start I, Ped olarak konfigüre edilmiş girişler 3 adım lojigi ile işler. Kapanma aşaması esnasındaki impuls, hareketi ters çevirir.																												
			2	Start E, Start I, Ped olarak konfigüre edilmiş girişler 2 adım lojigi ile işler. Her impulsta hareketi ters çevirir.																												
				<table border="1" style="width: 100%; text-align: center;"> <thead> <tr> <th colspan="4">Adım adım har.</th> </tr> <tr> <th></th> <th>2 ADIM</th> <th>3 ADIM</th> <th>4 ADIM</th> </tr> </thead> <tbody> <tr> <td>KAPALI</td> <td>AÇAR</td> <td>AÇAR</td> <td>AÇAR</td> </tr> <tr> <td>KAPANMADA</td> <td>AÇAR</td> <td>AÇAR</td> <td>STOP</td> </tr> <tr> <td>AÇIK</td> <td>KAPATIR</td> <td>KAPATIR</td> <td>KAPATIR</td> </tr> <tr> <td>AÇILMADA</td> <td>KAPATIR</td> <td>STOP + TCA</td> <td>STOP + TCA</td> </tr> <tr> <td>STOP SONRASI</td> <td>AÇAR</td> <td>AÇAR</td> <td>AÇAR</td> </tr> </tbody> </table>	Adım adım har.					2 ADIM	3 ADIM	4 ADIM	KAPALI	AÇAR	AÇAR	AÇAR	KAPANMADA	AÇAR	AÇAR	STOP	AÇIK	KAPATIR	KAPATIR	KAPATIR	AÇILMADA	KAPATIR	STOP + TCA	STOP + TCA	STOP SONRASI	AÇAR	AÇAR	AÇAR
Adım adım har.																																
	2 ADIM	3 ADIM	4 ADIM																													
KAPALI	AÇAR	AÇAR	AÇAR																													
KAPANMADA	AÇAR	AÇAR	STOP																													
AÇIK	KAPATIR	KAPATIR	KAPATIR																													
AÇILMADA	KAPATIR	STOP + TCA	STOP + TCA																													
STOP SONRASI	AÇAR	AÇAR	AÇAR																													
PrE-ALArP	Ön alarm	0	0	Yanıp sönen ışık, motorun/motorların harekete geçmesi ile aynı anda yanar.																												
			1	Yanıp sönen ışık, motorun/motorların harekete geçmesinden yaklaşık 3 saniye önce yanar																												
			0	İmpulsli işleme.																												
			1	İnsan Mevcut işleme. Giriş 64, OPEN UP olarak konfigüre edilir. Giriş 65, CLOSE UP olarak konfigüre edilir. OPEN UP veya CLOSE UP tuşları basılı tutuldukları sürece manevra devam eder.  <b>DİKKAT: Güvenlik düzenleri etkin değil.</b>																												
			2	Emergency İnsan Mevcut işleme. Normalde impulsli işleme. Kartın, güvenlik düzenlerinin (fotosel veya güvenlik kenarı, ErOx) testlerinde art arda 3 kez başarısız olması halinde, OPEN UP veya CLOSE UP tuşları serbest bırakılana kadar etkin konumda kalan İnsan Mevcut işleme etkinleştirilir. Giriş 64, OPEN UP olarak konfigüre edilir. Giriş 65, CLOSE UP olarak konfigüre edilir.  <b>DİKKAT: Emergency İnsan Mevcut ile güvenlik düzenleri etkin konumda değildir.</b>																												
			3	Açmada impulsli işleme Kapatmada insan mevcut işleme: Giriş 64, OPEN İMPALSIF olarak konfigüre edilir. Giriş 65, CLOSE UP olarak konfigüre edilir.  <b>Kapama esnasında güvenlikler etkin değildir.</b>																												

## KURMA KILAVUZU

D811849 00101\_02

Lojik	Tanım	Default	Yapılmış ayarlamayı işaretleyin	Seçenekler
IbL oPEn	Açılmada impulsları bloke et	0	0	Start E, Start I, Ped olarak konfigüre edilmiş girişlerin impulsı, açılma esnasında etkiye sahiptir.
			1	Start E, Start I, Ped olarak konfigüre edilmiş girişlerin impulsı, açılma esnasında etkiye sahip değildir.
oPEn In othEr dIrEcT.	Açılma yönü ters çevirme	0	0	Standart işleme (Bakın Fig. D1)
			1	Standart işlemeye göre açılma yönü ters çevrilir (Bakın Fig. D1)
SAFE 1	SAFE 1 güvenlik girişinin konfigürasyonu. 72	0	0	Phot, fotosel olarak konfigüre edilmiş giriş.
			1	Phot test, test edilmiş fotosel olarak konfigüre edilmiş giriş.
			2	Phot op, sadece açılmada etkin fotosel olarak konfigüre edilmiş giriş.
			3	Phot op test, sadece açılmada etkin test edilmiş fotosel olarak konfigüre edilmiş giriş.
SAFE 2	SAFE 2 güvenlik girişinin konfigürasyonu. 74	6	4	Phot cl, sadece kapanmada etkin fotosel olarak konfigüre edilmiş giriş.
			5	Phot cl test, sadece kapanmada etkin test edilmiş fotosel olarak konfigüre edilmiş giriş.
			6	Bar, hassas güvenlik kenarı olarak konfigüre edilmiş giriş.
			7	Bar, test edilmiş hassas güvenlik kenarı olarak konfigüre edilmiş giriş.
SAFE 3		2	0	Phot, fotosel olarak konfigüre edilmiş giriş.
			1	Phot test, test edilmiş fotosel olarak konfigüre edilmiş giriş.
SAFE 4	SAFE 3 güvenlik girişinin konfigürasyonu. 77	4	2	Phot op, sadece açılmada etkin fotosel olarak konfigüre edilmiş giriş.
SAFE 5		0	3	Phot op test, sadece açılmada etkin test edilmiş fotosel olarak konfigüre edilmiş giriş.
SAFE 6		6	4	Phot cl, sadece kapanmada etkin fotosel olarak konfigüre edilmiş giriş.
			5	Phot cl test, sadece kapanmada etkin test edilmiş fotosel olarak konfigüre edilmiş giriş.
			6	Bar, hassas güvenlik kenarı olarak konfigüre edilmiş giriş.
			7	Bar, test edilmiş hassas güvenlik kenarı olarak konfigüre edilmiş giriş.
Ic 1	IC 1 kumanda girişinin konfigürasyonu. 61	0	0	Start E olarak konfigüre edilmiş giriş.
			1	Start I olarak konfigüre edilmiş giriş.
Ic 2	IC 2 kumanda girişinin konfigürasyonu. 62	4	2	Open olarak konfigüre edilmiş giriş.
			3	Close olarak konfigüre edilmiş giriş.
Ic 3	IC 3 kumanda girişinin konfigürasyonu. 64	2	4	Ped olarak konfigüre edilmiş giriş.
			5	Timer olarak konfigüre edilmiş giriş.
Ic 4	IC 4 kumanda girişinin konfigürasyonu. 65	3	6	Timer Pedonale olarak konfigüre edilmiş giriş.
ProtEct Ion LEvEL	Koruma seviyesinin düzenlenmesi	0	0	A - Programlama menülerine erişmek için şifre talep edilmez E - U-link ağı yoluyla kart parametrelerinin tadil edilmesi mümkündür
			1	Kullanılmamış
			2	Kullanılmamış
			3	Kullanılmamış
4	A - Programlama menülerine erişmek için şifre talep edilir. Varsayılan şifre 1234'tür. E - U-link ağı yoluyla kart parametrelerinin tadil edilmesi imkanı devre dışı edilir			
SEr IAL ModE	Seri mod (Kartın, BFT ağı bağlantısında nasıl konfigüre edildiğini belirtir.)	0	0	Standart SLAVE: Kart, kumandaları/diyagnostiği/vb.'yi alır ve iletir.
			1	Standart MASTER: Kart, etkinleştirme komutlarını (START, OPEN, CLOSE, PED, STOP) diğer kartlara gönderir.
AddrESS	Adres	0	[ ___ ]	Lokal BFT ağı bağlantısındaki kartın 0 ile 119 arası adresini belirtir. (U-LINK OPSİYONEL MODÜLLERİ paragrafına bakın)

## KURMA KILAVUZU

Lojik	Tanım	Default	Yapılmış ayarlamayı işaretleyin	Seçenekler
EHP11	1-2 sayılı giriş/ çıkış genişletme kartındaki EXPI1 girişinin konfigürasyonu	1	0	Start E kumandası olarak konfigüre edilmiş giriş.
			1	Start I kumandası olarak konfigüre edilmiş giriş.
			2	Open kumandası olarak konfigüre edilmiş giriş.
			3	Close kumandası olarak konfigüre edilmiş giriş.
			4	Ped kumandası olarak konfigüre edilmiş giriş.
			5	Timer kumandası olarak konfigüre edilmiş giriş.
			6	Timer Pedonale kumandası olarak konfigüre edilmiş giriş.
			7	Phot güvenliği olarak konfigüre edilmiş giriş, fotosel.
			8	Phot güvenliği olarak konfigüre edilmiş giriş, fotosel sadece açılmada etkin .
			9	Phot cl güvenliği olarak konfigüre edilmiş giriş, fotosel sadece kapanmada etkin.
			10	Bar, güvenliği olarak konfigüre edilmiş giriş, hassas güvenlik kenarı.
			11	Phot test güvenliği olarak konfigüre edilmiş giriş, fotosel test edilmiş. Giriş/ çıkış genişletme kartının 3 sayılı girişi (EXPI2), otomatik olarak EXPFAULT1, güvenlik cihazları test girişine dönüştürülür.
			12	Phot op test güvenliği olarak konfigüre edilmiş giriş, sadece açılmada etkin test edilmiş fotosel. Giriş/ çıkış genişletme kartının 3 sayılı girişi (EXPI2), otomatik olarak EXPFAULT1, güvenlik cihazları test girişine dönüştürülür.
			13	Phot cl test güvenliği olarak konfigüre edilmiş giriş, sadece kapanmada etkin test edilmiş fotosel. Giriş/ çıkış genişletme kartının 3 sayılı girişi (EXPI2), otomatik olarak EXPFAULT1, güvenlik cihazları test girişine dönüştürülür.
			14	Bar güvenliği olarak konfigüre edilmiş giriş, test edilmiş hassas güvenlik kenarı. Giriş/ çıkış genişletme kartının 3 sayılı girişi (EXPI2), otomatik olarak EXPFAULT1, güvenlik cihazları test girişine dönüştürülür.
EHP12	1-3 sayılı giriş/ çıkış genişletme kartındaki EXPI2 girişinin konfigürasyonu	0	0	Start E kumandası olarak konfigüre edilmiş giriş.
			1	Start I kumandası olarak konfigüre edilmiş giriş.
			2	Open kumandası olarak konfigüre edilmiş giriş.
			3	Close kumandası olarak konfigüre edilmiş giriş.
			4	Ped kumandası olarak konfigüre edilmiş giriş.
			5	Timer kumandası olarak konfigüre edilmiş giriş.
			6	Timer Pedonale kumandası olarak konfigüre edilmiş giriş.
			7	Phot güvenliği olarak konfigüre edilmiş giriş, fotosel.
			8	Phot op güvenliği olarak konfigüre edilmiş giriş, fotosel sadece açılmada etkin .
			9	Phot cl güvenliği olarak konfigüre edilmiş giriş, fotosel sadece kapanmada etkin.
			10	Bar, güvenliği olarak konfigüre edilmiş giriş, hassas güvenlik kenarı.
EHP01	4-5 sayılı giriş/ çıkış genişletme kartındaki EXPO2 çıkışının konfigürasyonu	1	1	SCA, Bahçe Giriş Kapısı Açık İkaz Lambası olarak konfigüre edilmiş çıkış.
			2	Kapı Işığı kumandası olarak konfigüre edilmiş çıkış.
			3	Bölge Işığı kumandası olarak konfigüre edilmiş çıkış.
			4	Merdiven Işığı olarak konfigüre edilmiş çıkış.
			5	Alarm olarak konfigüre edilmiş çıkış.
EHP02	6-7 sayılı giriş/ çıkış genişletme kartındaki EXPO2 çıkışının konfigürasyonu	9	6	Flaşör olarak konfigüre edilmiş çıkış.
			7	Klipsli kilit olarak konfigüre edilmiş çıkış.
			8	Mıknatıslı Kilit olarak konfigüre edilmiş çıkış.
			9	Bakım olarak konfigüre edilmiş çıkış.
			10	Flaşör ve Bakım olarak konfigüre edilmiş çıkış.

**Bft Spa**

Via Lago di Vico, 44  
36015 Schio (VI)  
T +39 0445 69 65 11  
F +39 0445 69 65 22  
→ [www.bft.it](http://www.bft.it)

**SPAIN**

**BFT GROUP ITALIBERICA DE AUTOMATISMOS S.L.**  
08401 Granollers - (Barcelona)  
[www.bftautomatismos.com](http://www.bftautomatismos.com)

**FRANCE**

**AUTOMATISMES BFT FRANCE**  
69800 Saint Priest  
[www.bft-france.com](http://www.bft-france.com)

**GERMANY**

**BFT TORANTRIEBSSYSTEME GmbH**  
90522 Oberasbach  
[www.bft-torantriebe.de](http://www.bft-torantriebe.de)

**UNITED KINGDOM**

**BFT AUTOMATION UK LTD**  
Stockport, Cheshire, SK7 5DA  
[www.bft.co.uk](http://www.bft.co.uk)

**IRELAND**

**BFT AUTOMATION LTD**  
Dublin 12

**BENELUX**

**BFT BENELUX SA**  
1400 Nivelles  
[www.bftbenelux.be](http://www.bftbenelux.be)

**POLAND**

**BFT POLSKA SP. Z O.O.**  
05-091 ZĄBKI  
[www.bft.pl](http://www.bft.pl)

**CROATIA**

**BFT ADRIA D.O.O.**  
51218 Drazice (Rijeka)  
[www.bft.hr](http://www.bft.hr)

**PORTUGAL**

**BFT SA-COMERCIO DE AUTOMATISMOS E MATERIAL DE SEGURANCIA**  
3020-305 Coimbra  
[www.bftportugal.com](http://www.bftportugal.com)

**CZECH REPUBLIC**

**BFT CZ S.R.O.**  
Praha  
[www.bft.it](http://www.bft.it)

**TURKEY**

**BFT OTOMATIK KAPI SISTEMELERI SANAY VE**  
Istanbul  
[www.bftotomasyon.com.tr](http://www.bftotomasyon.com.tr)

**RUSSIA**

**BFT RUSSIA**  
111020 Moscow  
[www.bftorus.ru](http://www.bftorus.ru)

**AUSTRALIA**

**BFT AUTOMATION AUSTRALIA PTY LTD**  
Wetherill Park (Sydney)  
[www.bftaustralia.com.au](http://www.bftaustralia.com.au)

**U.S.A.**

**BFT USA**  
Boca Raton  
[www.bft-usa.com](http://www.bft-usa.com)

**CHINA**

**BFT CHINA**  
Shanghai 200072  
[www.bft-china.cn](http://www.bft-china.cn)

**UAE**

**BFT Middle East FZCO**  
Dubai