

ОБЩИЕ СВЕДЕНИЯ	2
МЕРЫ БЕЗОПАСНОСТИ	3
ЭЛЕМЕНТЫ БЕЗОПАСНОСТИ	4
ОБЩИЙ ВИД	5
КОМПЛЕКТ ПОСТАВКИ	8
ВВОД В ЭКСПЛУАТАЦИЮ	8
ТЕХНИЧЕСКОЕ ОБСЛУЖИВАНИЕ	11
ХАРАКТЕРНЫЕ НЕИСПРАВНОСТИ И СПОСОБЫ ИХ УСТРАНЕНИЯ	13
ПРИЛОЖЕНИЕ	14

МОБИЛЬНАЯ РАМПА

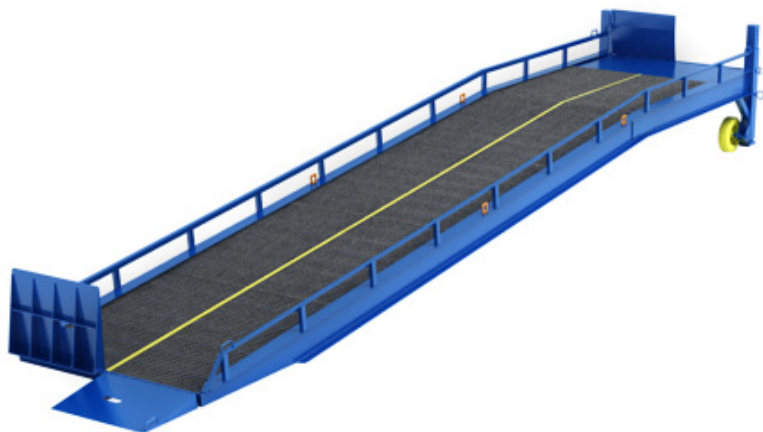

Инструкция по монтажу и эксплуатации



СОДЕРЖАНИЕ

1. ОБЩИЕ СВЕДЕНИЯ	3
2. МЕРЫ БЕЗОПАСНОСТИ	3
3. ЭЛЕМЕНТЫ БЕЗОПАСНОСТИ	4
4. ОБЩИЙ ВИД	5
4.1. Расшифровка артикула мобильной ramпы	5
4.2. Варианты исполнения мобильной ramпы	6
4.3. Варианты исполнения привода	7
4.4. Технические характеристики	7
5. КОМПЛЕКТ ПОСТАВКИ	8
6. ВВОД В ЭКСПЛУАТАЦИЮ	8
6.1. Перемещение мобильной ramпы	9
6.2. Эксплуатация ramпы с опорой на кузов автомобиля (TS)	9
6.3. Эксплуатация ramпы без опоры на кузов автомобиля (FS)	10
7. ТЕХНИЧЕСКОЕ ОБСЛУЖИВАНИЕ	11
7.1. Мобильная ramпа с гидравлическим приводом	11
7.2. Мобильная ramпа с механическим приводом	11
7.3. Частота технического обслуживания	12
8. ХАРАКТЕРНЫЕ НЕИСПРАВНОСТИ И СПОСОБЫ ИХ УСТРАНЕНИЯ	13
ПРИЛОЖЕНИЕ	14

1. ОБЩИЕ СВЕДЕНИЯ

Настоящее руководство предназначено для ознакомления обслуживающего персонала с устройством, работой и техническим обслуживанием мобильной ramпы. Данное руководство является сводом правил для безопасной эксплуатации и технического обслуживания мобильной ramпы. Изготовитель не осуществляет непосредственного контроля за работой оборудования, его обслуживанием и размещением. Всю ответственность за безопасность эксплуатации и техническое обслуживание оборудования несет оператор. Оператор также несет ответственность за изучение и правильное понимание данной инструкции перед началом работы.

Мобильная ramпа предназначена для осуществления доступа автопогрузчика с поверхности земли в кузов автомобиля.

Установку, эксплуатацию и техническое обслуживание мобильной ramпы должен проводить только квалифицированный персонал.

Изготовитель оставляет за собой право вносить изменения в конструкцию без предварительного уведомления.

В качестве оборудования для транспортировки мобильной ramпы используется стандартный вилочный погрузчик.

2. МЕРЫ БЕЗОПАСНОСТИ

ВНИМАНИЕ! ПЕРЕД ВВОДОМ В ЭКСПЛУАТАЦИЮ НЕОБХОДИМО ОЗНАКОМИТЬСЯ С ДАННОЙ ИНСТРУКЦИЕЙ.



Не используйте мобильную ramпу не по назначению.

Обеспечьте достаточное освещение и хорошую видимость при эксплуатации мобильной ramпы.

Во время управления мобильной ramпой следите за тем, чтобы в зоне работы не находились люди и грузы.

Будьте внимательны при работе с негабаритными, неустойчивыми или опасными грузами, а также при наличии препятствия в зоне работы мобильной ramпы.

Убедитесь, что автомобиль припаркован в требуемом положении. При наличии риска скатывания автомобиля, зафиксируйте колеса при помощи специальных стопоров.

Перед погрузкой/разгрузкой убедитесь, что аппарат по всей ширине лежит в кузове автомобиля. Минимальное расстояние захода аппарата в кузов автомобиля — 250 мм.



Для предотвращения травм во время перемещения и установки, держитесь на безопасном расстоянии от мобильной ramпы. Оператор должен всегда иметь возможность контролировать процесс погрузки/разгрузки.

При проведении электрических соединений убедитесь в отсутствии электроэнергии (для электрогидравлической мобильной ramпы).

При отсутствии работ мобильная ramпа должна находиться в стояночном положении. Не кладите аппарат на встроенный лифт грузовика.

С использованием мобильной ramпы с допустимой нагрузкой 7000 кг возможна разгрузка (загрузка) не более 8 еврофур (160 т.) в день.

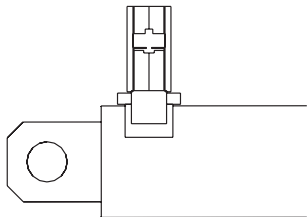
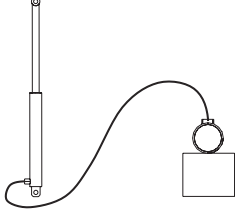
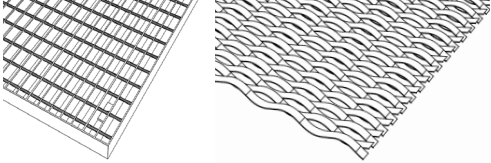
3. ЭЛЕМЕНТЫ БЕЗОПАСНОСТИ

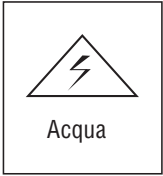
	<p>Подъемный цилиндр мобильной рампы имеет клапан безопасности, который в случае обрыва шланга во время подъема/опускания фиксирует платформу в поднятом состоянии (для мобильных рамп с гидравлическим приводом).</p>
	<p>Все комплектующие гидравлической системы рассчитаны на превышение давления в два раза больше номинального (для мобильных рамп с гидравлическим приводом).</p>
	<p>Решетки проезжей части, имеющие цинковое покрытие, изготовлены на основе стальных несущих полос 30 x 3 мм с ребрами из крученого квадратного прутка 5 мм, расположенных поперек для предотвращения повреждений колес погрузчиков (возможно изготовление проезжей части из просечно-вытяжного листа ПВЛ-510 (толщина заготовки 5 мм, толщина листа 20 мм)).</p>
	<p>Уровень шума платформы во время эксплуатации в радиусе 1 м от мобильной рампы не превышает 85 дБ.</p>
	<p>Степень защиты мобильной рампы — IP54.</p>

4. ОБЩИЙ ВИД

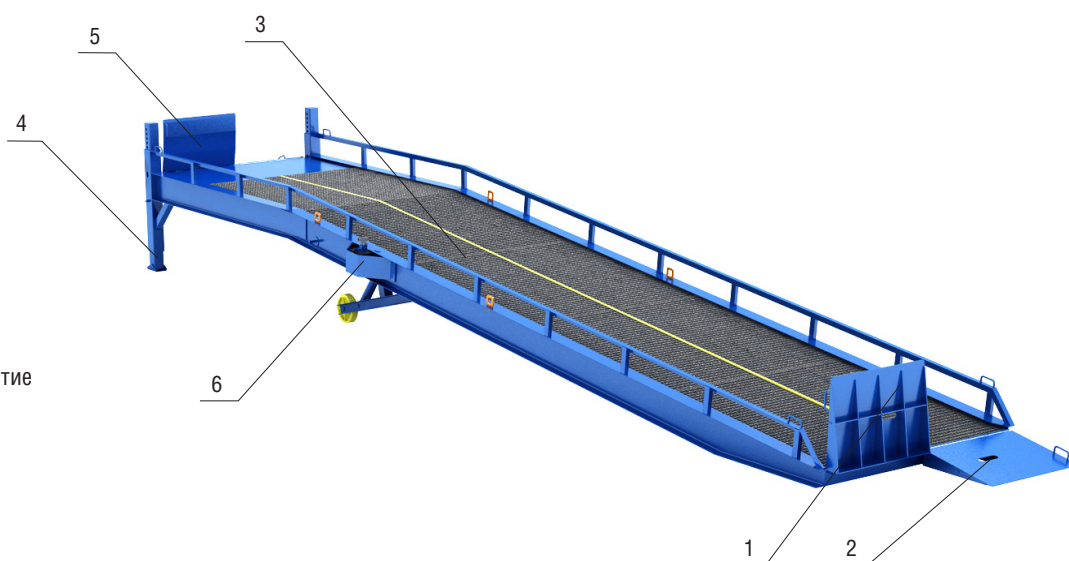

1. Аппарель задняя
2. Транспортировочное отверстие
3. Решетка оцинкованная (просечно-вытяжной лист)
4. Опорная нога
5. Аппарель передняя
6. Устройство управления

Настил проезжей части выполнен из стальных оцинкованных решеток на основе несущих полос 30 x 3 мм с ребрами из крученого квадратного прутка 5 мм или из просечно-вытяжного листа ПВЛ-510 (толщина заготовки 5 мм, толщина листа 20 мм). В стандартном исполнении рампа предназначена для погрузки/разгрузки с помощью стандартного 4-колесного погрузчика с надувными шинами, в том случае, если максимальная точечная нагрузка не превышает 1,3 Н/мм². Для оборудования, имеющего высокую точечную нагрузку, например, электрических штабелеров, необходимо заказывать специальное изготовление рампы (максимальная нагрузка 6,5 Н/мм²). Аппарель изготовлена из стального рифленого листа толщиной 12 мм с высотой рифления 1,2–3,6 мм. Возможна небольшая потенциальная деформация решеток мобильной рампы, не отражающаяся на работе изделия.

4.1. РАСШИФРОВКА АРТИКУЛА МОБИЛЬНОЙ РАМПЫ

- 3S — тип площадки (трехсторонний)
- RM — рампа мобильная
- Y — механический привод
- M — ручной гидравлический привод
- E — электрогидравлический привод
- G — материал проезжей части (решетка оцинкованная)
- P — материал проезжей части (просечно-вытяжной лист)
- 12 — длина рампы (12 000 мм)
- 09 — длина рампы (9 000 мм)
- 22 — ширина рампы
- FS — без опоры на кузов автомобиля
- TS — с опорой на кузов автомобиля
- (07) — допустимая нагрузка (7 000 кг)
- (10) — допустимая нагрузка (10 000 кг)

В инструкции, в разделе «Приложение» представлены 6 основных вариантов исполнения мобильных рамп. Для поиска необходимой детали нужно расшифровать артикул мобильной рампы и в разделе «Приложения», в наименовании артикулов чертежей, найти нужный вам узел, затем в этом чертеже найти нужную деталь или узел в сборе.

4.2. ВАРИАНТЫ ИСПОЛНЕНИЯ МОБИЛЬНОЙ РАМПЫ

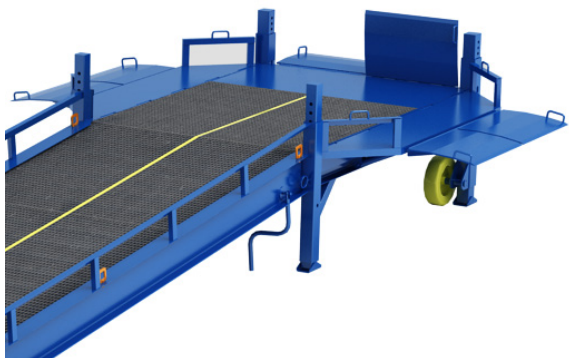

С трехсторонней площадкой длиной 3 000 мм, шириной 3 000 мм и с поворотными аппаратами

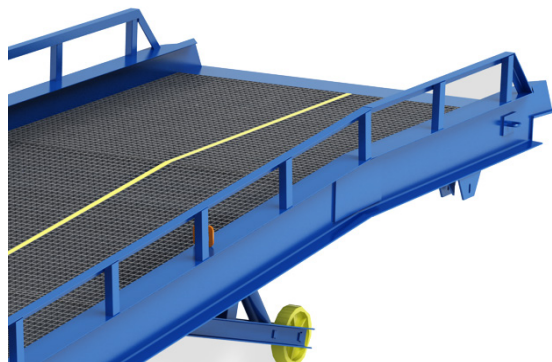

С площадкой длиной 2 000 мм и опорой на кузов автомобиля

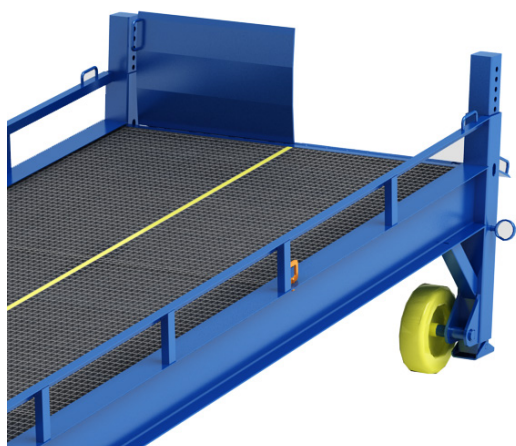

Без горизонтальной площадки и с поворотной аппаратурой



С площадкой длиной 3 000 мм и с поворотной аппаратурой

4.3. ВАРИАНТЫ ИСПОЛНЕНИЯ ПРИВОДА

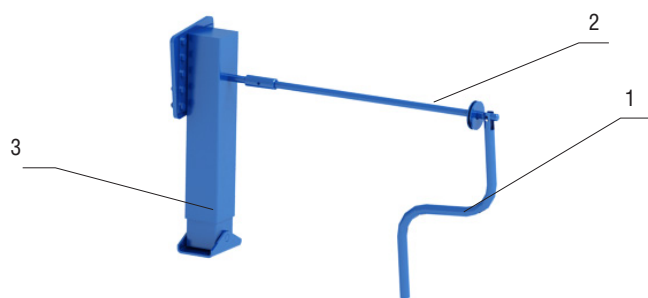

1. Рукоятка с держателем
2. Соединительный вал
3. Опорное устройство

Механический ручной привод JOST

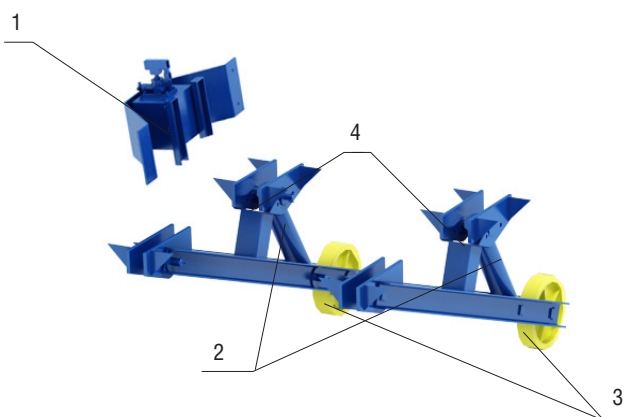

Ручной гидравлический привод

1. Насос гидравлический с баком
2. Цилиндр гидравлический
3. Колесо
4. Транспортировочное крепление маятника

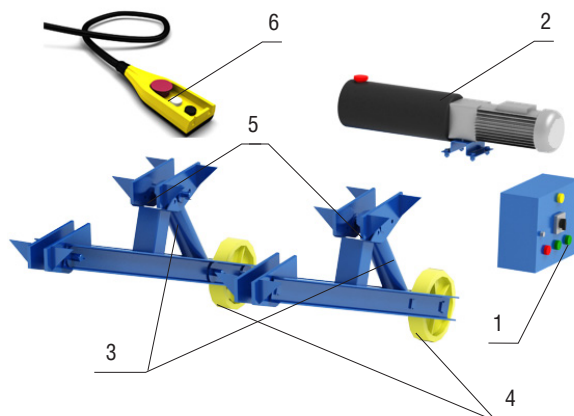

Электрогидравлический привод

1. Блок управления
2. Насос гидравлический
3. Цилиндр гидравлический
4. Колесо
5. Транспортировочное крепление маятника
6. Тельферный пульт

4.4. ТЕХНИЧЕСКИЕ ХАРАКТЕРИСТИКИ

Характеристики	Показатели
Допустимая нагрузка	6 000 кг (60 кН) / 7 000 кг (70 кН) / 10 000 кг (100 кН)
Максимальная точечная нагрузка	стандартно — 1,3 Н/мм ² ; на заказ — 6,5 Н/мм ²
Потребляемая мощность (электрогидравлическая моб. рампа)	1,5 кВт
Напряжение питания (электрогидравлическая моб. рампа)	380 В, 3 фазы
Напряжение управления (электрогидравлическая моб. рампа)	24 В
Степень защиты блока управления (электрогидравлическая моб. рампа)	IP54
Рабочая жидкость (гидравлический привод)	Масло гидравлическое Mobil Univis HVI 26
Рабочий диапазон температур	-30 до +50°C (низкотемпературное масло -50 до +50°C)
Длина	12 000 мм / 9 000 мм
Ширина	2 200 мм
Рабочий диапазон	по табл. 1
Ширина проезжей части	1900 мм

ТАБЛ.1 РАБОЧИЙ ДИАПАЗОН МОБИЛЬНЫХ РАМП

Тип мобильной ramпы	Диапазон, мм
С опорой на кузов автомобиля L = 12000 мм	900-1500
С поворотными аппаратами L = 12000 мм	1100-1700
Мобильная ramпа L = 9000 мм	1100-1600

5. КОМПЛЕКТ ПОСТАВКИ

1. Ramпа мобильная
2. Паспорт
3. Руководство по эксплуатации

6. ВВОД В ЭКСПЛУАТАЦИЮ

При управлении мобильной ramпой соблюдайте следующие правила:



Не используйте мобильную ramпу, если в зоне работы находятся люди или посторонние предметы.

Следите за тем, чтобы аппарат лежала в кузове по всей ширине и заходила в кузов не менее чем на 250 мм.

Не превышайте допустимую нагрузку. Допустимая нагрузка соответствует общему весу погрузчика с грузом и водителем.

Не поднимайте мобильную ramпу с лежащим на ней грузом.

После проведения работ незамедлительно переведите ramпу в нерабочее (стояночное) положение.

Во время проведения погрузки/разгрузки не отключайте питание с блока управления (для мобильной ramпы с электрогидравлическим приводом).

Не превышайте скорость движения погрузчика по ramпе более 5 км/ч.

Не заезжайте погрузчиком на ramпу, аппарат которой не опирается на кузов автомобиля (для мобильной ramпы с гидравлическим приводом).

Следите за тем, чтобы во время работы кнопка «WORK» всегда была нажата, а на блоке был включен центральный выключатель питания. В противном случае может выйти из строя гидравлический насос (для мобильной ramпы с электрогидравлическим приводом).

Перед эксплуатацией снимите транспортировочное крепление маятника.

ВНИМАНИЕ! Во время погрузки-разгрузки ramпа с опорой на кузов автомобиля и гидравлическим приводом автоматически отслеживает уровень автомобиля. У ramпы без опоры на кузов автомобиля эту роль выполняют аппараты (допустимое отклонение аппараты от уровня горизонта ± 100 мм).

При эксплуатации мобильной ramпы запрещается:

Превышать допустимую нагрузку эстакады.

Проводить погрузочно-разгрузочные работы, когда ramпа стоит на колесах, а не на опорных стойках (для ramп без опоры на кузов автомобиля).

Использовать ramпу при не отрегулированных и не зафиксированных опорных стойках.

Использовать более одной единицы техники одновременно при погрузочно-разгрузочных работах на ramпе.

Поднимать и устанавливать ramпу с помощью подъемного механизма с находящимся на ней погрузчиком или грузом.

Нарушать диапазон регулировки высоты.

Находиться под ramпой во время обслуживания или регулировки высоты при не зафиксированных и ненадежно опирающихся на пол/землю опорных стойках.

6.1. ПЕРЕМЕЩЕНИЕ МОБИЛЬНОЙ РАМПЫ**Перемещение мобильной ramпы (RMH1200218, RMH1200218M)**

Для перемещения мобильной ramпы, в нижней ее части на одной из несущих балок, установлена поворотная переключательная с П-образным кронштейном и фиксирующим устройством для вилок погрузчика. На другой несущей балке, напротив, размещен механизм фиксации свободного конца поворотной переключательной.

Перемещение мобильной ramпы с гидравлическим приводом (M/E)

Если мобильная ramпа без опоры на кузов автомобиля (с передними опорными ногами), то необходимо вытянуть фиксирующий «палец» и передвинуть ноги в верхнее крайнее положение, зафиксировать «пальцем» опорные ноги. Поднять задние аппарели, зафиксировать их карабином, затем вставить вилы погрузчика в специальные отверстия в аппаратах и переместить мобильную ramпу в необходимое место.

Перемещение мобильной ramпы с механическим подъемным устройством (Y)

С помощью подъемного устройства мобильной ramпы приподнять ее так, чтобы опорные ноги оторвались от земли. Затем вытянуть фиксирующий «палец» и передвинуть ноги в верхнее крайнее положение, зафиксировать «пальцем» опорные ноги. Далее с помощью подъемного устройства опустить мобильную ramпу на колеса. Поднять аппарель, зафиксировать ее карабином, затем вставить вилы погрузчика в специальные отверстия в аппаратах и переместить мобильную ramпу в необходимое место.

ВНИМАНИЕ! Перед эксплуатацией визуально убедитесь, что ramпа находится в правильном положении для эксплуатации. Перед первой эксплуатацией сделайте 4–5 циклов поднятия/опускания, убедитесь, что мобильная ramпа работает исправно.

6.2. ЭКСПЛУАТАЦИЯ РАМПЫ С ОПОРОЙ НА КУЗОВ АВТОМОБИЛЯ (TS)**Электрогидравлическая мобильная ramпа**

Снимите транспортировочное крепление маятника. Приподнимите ramпу выше уровня пола кузова автомобиля, для этого включите питание поворотом выключателя на блоке управления, при этом загорится желтая индикаторная лампочка. Нажмите и удерживайте кнопку подъема «ВВЕРХ» на блоке управления или пульте ДУ. При достижении необходимой высоты отпустите кнопку подъема, ramпа остановится. Отцентрируйте кузов автомобиля относительно ramпы и аккуратно подайте автомобиль задним ходом. Следите, чтобы ramпа и кузов автомобиля были параллельны друг другу. Установите противооткатные клинья под колеса автомобиля. Зафиксируйте положение автомобиля при помощи ручного тормоза. Нажав кнопку «ВНИЗ» на пульте дистанционного управления, дождитесь, пока аппарель ляжет в кузов автомобиля. В верхней горизонтальной части ramпы, на несущих балках, закреплены цепи с карабинами для быстрой фиксации ramпы с кузовом автомобиля. Зафиксируйте мобильную ramпу.

Мобильная рампа с ручным гидравлическим приводом

Снимите транспортировочное крепление маятника. Приподнимите рампу выше уровня пола кузова автомобиля, для чего вставьте рычаг в отверстие домкрата и начните закачивать масло в гидравлическую систему, совершая рычагом домкрата возвратно-поступательные движения в вертикальном направлении. Проверьте, чтобы вентиль, расположенный около рычага домкрата, был затянут. Отцентрируйте кузов автомобиля относительно рампы и аккуратно подайте автомобиль задним ходом. Следите, чтобы рампа и кузов автомобиля были параллельны друг другу.

Установите противооткатные клинья под колеса автомобиля. Зафиксируйте положение автомобиля при помощи ручного тормоза. Отверните вентиль гидравлического домкрата не более чем на 1 оборот. Аппарель рампы начнет опускаться. В верхней горизонтальной части рампы, на несущих балках, закреплены цепи с карабинами для быстрой фиксации рампы с кузовом автомобиля. Зафиксируйте мобильную рампу.

6.3. ЭКСПЛУАТАЦИЯ РАМПЫ БЕЗ ОПОРЫ НА КУЗОВ АВТОМОБИЛЯ (FS)

Электрогидравлическая мобильная рампа

Снимите транспортировочное крепление маятника. Приподнимите рампу на уровень пола кузова автомобиля, для этого освободите опорные ноги, вытянув фиксирующий «палец», включите питание поворотом верхнего поворотного выключателя на блоке управления. При этом загорится желтая индикаторная лампочка. Нажмите и удерживайте кнопку подъема «ВВЕРХ» на блоке управления или пульте ДУ. При достижении необходимой высоты отпустите кнопку подъема, рампа остановится. Зафиксируйте опорные ноги фиксирующим «пальцем». Нажмите кнопку «ВНИЗ» на пульте дистанционного управления для того, чтобы рампа легла на опорные ноги. Отцентрируйте кузов автомобиля относительно рампы и аккуратно подайте автомобиль задним ходом на расстояние 200–300 мм от мобильной рампы. Следите, чтобы рампа и кузов автомобиля были параллельны друг другу. Установите противооткатные клинья под колеса автомобиля. Зафиксируйте положение автомобиля при помощи ручного тормоза. Опустите аппарели в кузов автомобиля.

Мобильная рампа с ручным гидравлическим приводом

Снимите транспортировочное крепление маятника. Приподнимите рампу на уровень пола кузова автомобиля, для этого освободите опорные ноги, вытянув фиксирующий «палец», затем вставьте рычаг в отверстие домкрата и начните закачивать масло в гидравлическую систему, совершая рычагом домкрата возвратно-поступательные движения в вертикальном направлении. Проверьте, чтобы вентиль, расположенный около рычага домкрата, был затянут. Зафиксируйте опорные ноги фиксирующим «пальцем». Отверните вентиль гидравлического домкрата не более чем на 1 оборот для того, чтобы рампа легла на опорные ноги. Отцентрируйте кузов автомобиля относительно рампы и аккуратно подайте автомобиль задним ходом на расстояние 200–300 мм от мобильной рампы. Следите, чтобы рампа и кузов автомобиля были параллельны друг другу. Установите противооткатные клинья под колеса автомобиля. Зафиксируйте положение автомобиля при помощи ручного тормоза. Опустите аппарели в кузов автомобиля.

Мобильная рампа с механическим подъемным устройством

Приподнимите рампу на уровень пола кузова автомобиля, для этого освободите опорные ноги, вытянув фиксирующий «палец», затем вращайте рукоятку подъемного устройства до подъема рампы на необходимую высоту. Зафиксируйте опорные ноги фиксирующим «пальцем» и поднимите подъемное устройство на 50–70 мм от земли. Отцентрируйте кузов автомобиля относительно рампы и аккуратно подайте автомобиль задним ходом на расстояние 200–300 мм от мобильной рампы. Следите, чтобы рампа и кузов автомобиля были параллельны друг другу. Установите противооткатные клинья под колеса автомобиля. Зафиксируйте положение автомобиля при помощи ручного тормоза. Опустите аппарели в кузов автомобиля.

ВНИМАНИЕ! После окончания работ выполните действия, описанные в разделе «Эксплуатация» в обратной последовательности. Пользоваться рампой можно только на твердых покрытиях.

7. ТЕХНИЧЕСКОЕ ОБСЛУЖИВАНИЕ

7.1. МОБИЛЬНАЯ РАМПА С ГИДРАВЛИЧЕСКИМ ПРИВОДОМ

Во время технического обслуживания необходимо проверить:

Состояние соединений, наличие и состояние смазки в подвижных частях, уровень рабочей жидкости в баке гидравлического привода.

Работу гидравлической группы — отсутствие течи шлангов и уплотнительных элементов гидравлических цилиндров. Рабочую жидкость. Замену рабочей жидкости следует производить после каждых 2000 часов работы, но не реже одного раза в два года.

ВНИМАНИЕ! Частота технического обслуживания зависит от конкретных условий эксплуатации. Качество работы и срок службы изделия в основном зависят от профилактического технического обслуживания. Своевременная смазка, покраска и другой уход дадут гарантию многолетней и безотказной службы оборудования.

Техническое обслуживание гидравлической системы

Рампа поставляется заказчику с рабочей жидкостью — маслом гидравлическим Mobil Univis HVI 26 . Для эксплуатации мобильной ramпы при более низких температурах, чем те, которые указаны в технических характеристиках, необходимо заменить масло на более низкотемпературный аналог. Замену масла заказчик производит самостоятельно. В качестве рабочей жидкости не следует смешивать масла различных типов, поскольку они могут иметь разную степень сопротивления образованию ржавчины и разные сроки годности. Проверку уровня гидравлической жидкости следует проводить не реже одного раза в 6 месяцев. При заполненной системе и нахождении ramпы в нижнем (стояночном) положении масляный бак должен быть заполнен полностью.

ВНИМАНИЕ!

Если мобильная ramпа не использовалась более 6 месяцев, то необходимо произвести замену масла в гидравлической системе. В противном случае гидравлический привод мобильной ramпы может работать некорректно.

Замена рабочей жидкости

1. Для замены рабочей жидкости переведите мобильную ramпу в стояночное положение.
2. Отсоедините от подъемного цилиндра шланг и опустите в подходящую емкость.
3. Нажмите кнопку пуска — жидкость начнет поступать из бака в емкость.
4. Как только жидкость начнет брызгаться, отпустите кнопку и залейте новую жидкость в бак. При заливке жидкости другого типа, необходимо ополоснуть бак.
5. Установите на место шланг.

Удаление воздуха

1. Установите подъемный цилиндр вертикально (выход шланга вверх), нажмите кнопку пуска — жидкость начнет поступать в цилиндр.
2. Задвиньте шток цилиндра вручную — жидкость вернется обратно в бак.
3. Повторите последние две операции несколько раз так, чтобы жидкость вытеснила весь воздух.
4. Отрегулируйте дроссель обратного тока масла так, чтобы скорость опускания была не более 150 мм/с.
5. Проверьте работу мобильной ramпы.

7.2. МОБИЛЬНАЯ РАМПА С МЕХАНИЧЕСКИМ ПРИВОДОМ

ВНИМАНИЕ! Перед каждым использованием необходимо визуально проверить подъемное устройство на отсутствие трещин и деформации. Ежегодно необходимо проводить смазывание ходового винта и гайки, а также передаточного механизма.

Смазочные материалы

- Для смазывания передаточного механизма используется стандартная консистентная смазка.
- Для смазывания ходового винта и гайки используется консистентная смазка BP JS 14-2 / Renolit LZR 2H или аналог.

Последовательность проведения смазочных работ подъемного домкрата:

1. Опустите домкрат до конечного положения, обозначенного на штоке.
2. Откройте смазочный канал, вытащив из него пробку.
3. Заполните смазочную муфту в ходовой гайке (используйте для этого примерно 200 г специальной смазки).
4. Ввинтите ходовой винт до упора, вывинтите и ввинтите снова.
5. Снова вставьте пробку в смазочный канал.
6. При осмотре проверьте состояние резьбовых и других соединений, наличие и состояние смазки в подвижных частях, состояние сварочных швов, валов и отсутствие коррозии.
7. Проверьте работоспособность механизма подъема мобильной рампы.

ВНИМАНИЕ! Качество работы и срок службы изделия в основном зависят от профилактического технического обслуживания. Своевременная смазка, покраска и другой уход дадут гарантию многолетней и безотказной службы оборудования.

7.3. ЧАСТОТА ТЕХНИЧЕСКОГО ОБСЛУЖИВАНИЯ

Виды работ	Работа	Периодичность
Проверка общего состояния мобильной рампы	Визуальный осмотр: - состояние сварных швов; - состояние профилей усиления; - отсутствие ржавчины	1 раз в 6 месяцев (более часто при необходимости)
Смазка шарниров	Смазка «Литол-24»	1 раз в 6 месяцев (более часто при необходимости)
Проверка гидравлики (для мобильной рампы с гидравлическим приводом)	Визуальный осмотр: - общее состояние гидросистемы; - выявление течи основных узлов; - проверка повреждений гидроцилиндров (трещины, коррозия)	1 раз в год (более часто при необходимости)
Электрические подключения (для моб. рампы с электрогидравлическим приводом)	Проверка надежности всех электрических соединений	1 раз в 6 месяцев (более часто при необходимости)
Замена рабочей жидкости (для мобильной рампы с гидравлическим приводом)	Замена рабочей жидкости в соответствии с инструкцией	1 раз в 2 года
Смазывание ходового винта и гайки (для моб. рампы с механическим приводом)	Через 3 года	1-й интервал
	Ежегодно	После 1-го интервала
Проверка ходового винта и гайки на износ (для моб. рампы с механическим приводом)	Ежегодно	После 1-го интервала
Визуальная проверка опорного приспособления на отсутствие трещин и деформаций (для моб. рампы с механическим приводом)	При каждом применении опорного приспособления	Поврежденное приспособление следует немедленно исправить

8. ХАРАКТЕРНЫЕ НЕИСПРАВНОСТИ И СПОСОБЫ ИХ УСТРАНЕНИЯ

Неисправность	Вероятная причина	Метод устранения
Рампа не поднимается (насос не вращается) (для моб. рампы с электрогидравлическим приводом)	Отсутствует питающее напряжение	Проверьте электрические провода
	Сгорел предохранитель	Замените предохранитель в блоке управления
	Сработал выключатель блокировки	Проверьте выключатель
Рампа не поднимается (насос вращается) (для моб. рампы с электрогидравлическим приводом)	Отсутствует рабочая жидкость или ее недостаточно	Проверьте уровень рабочей жидкости, долейте при необходимости
	Неправильная фазировка	Поменяйте две любые фазы местами в блоке управления
	Поврежден гидравлический цилиндр или шланг	Замените неисправный элемент гидравлической системы
	На мобильной рампе лежит груз	Снимите груз с мобильной рампы
	Поврежден гидравлический цилиндр или шланг	Замените неисправный элемент гидравлической системы
Разрегулирован клапан давления	Проверьте регулировку клапана	
Скорость подъема слишком медленная (для мобильной рампы с гидравлическим приводом)	Низкий уровень напряжения	Проверьте напряжение питания
	Подтекает жидкость	Найдите и устраните утечку
	Вязкость рабочей жидкости выше допустимой	Замените рабочую жидкость
Мобильная рампа не поднимается на требуемую высоту (для мобильной рампы с гидравлическим приводом)	Низкий уровень рабочей жидкости в баке	Долейте рабочую жидкость до необходимого уровня
	Неисправен цилиндр	Замените цилиндр
Мобильная рампа поднимается, но не опускается (для мобильной рампы с гидравлическим приводом)	Неисправен клапан обратного тока масла	Замените клапан
	Неисправна катушка электромагнитного клапана	Замените катушку электромагнитного клапана
	Разрегулирован дроссель	Проверьте регулировку дросселя
	Заблокирован клапан защиты от обрыва шланга	Проверьте и отрегулируйте клапан в главном цилиндре
	Поврежден цилиндр аппарели	Замените цилиндр
Не удается выпустить опорное приспособление (для моб. рампы с механическим приводом)	Слишком длинный промежуточный вал	Укоротить промежуточный вал
	Неисправен ходовой винт или передаточный механизм	Отремонтировать опорное приспособление
	Деформирована опорная или внутренняя труба	Отремонтировать опорное приспособление
Не удастся опустить опорное приспособление до контакта с землей (для моб. рампы с механическим приводом)	Передача переключена на неверный ход	Перед касанием земли переключить на нагрузочный ход
Переключение хода невозможно (для моб. рампы с механическим приводом)	Неисправен передаточный механизм	Отремонтировать опорное приспособление
Не удастся убрать опорное приспособление (для моб. рампы с механическим приводом)	Неисправен ходовой винт или передаточный механизм	Отремонтировать опорное приспособление
	Деформирована опорная или внутренняя труба	Отремонтировать опорное приспособление

ПРИЛОЖЕНИЕ

МОБИЛЬНАЯ РАМПА 3SRMYG1222FS-07

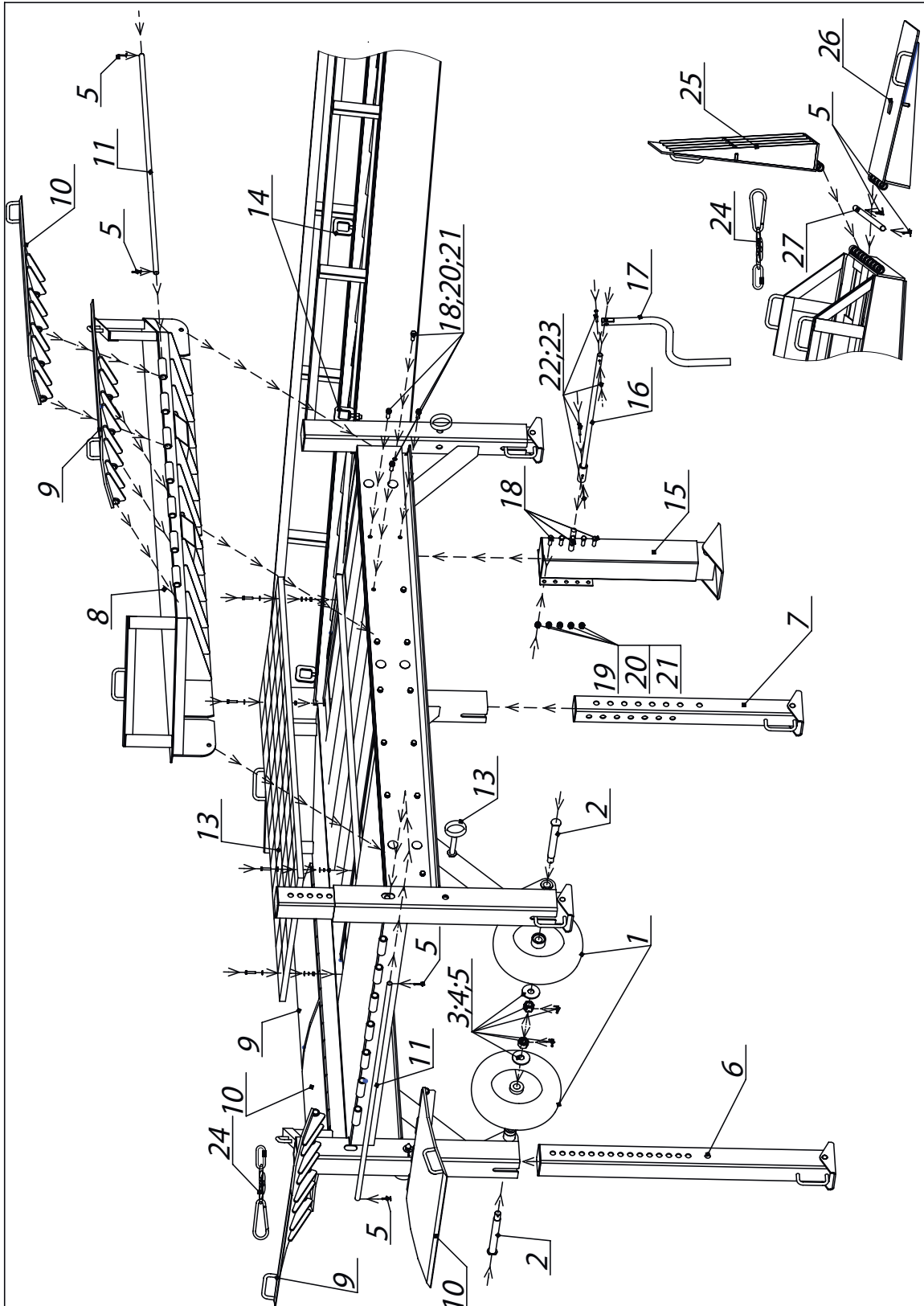

№	Наименование	Входящие детали			
		№	Наименование	Кол-во	Артикул
1	Колесо пневматическое D462				PR5008
2	Ось крепления колес				MR08.001
3	Шайба 30				MR01.5011
4	Гайка М30 прорезная				DHM0227
5	Шплинт 5,0x40				DHM0418
6	Нога в сборе				MR08.6
7	Нога в сборе малая				MR09.3
8	Боковая площадка				MR09.2
9	Губа правая				MR08.4
10	Губа левая				MR08.5
11	Ось крепления губы к рампе L=1750 мм				MR08.003
12	Палец рампы	1	Палец рампы в сборе	1	MR08.8
		2	Шайба 26x47	1	HDLHLD05
		3	Шплинт 5,0x40	1	DHM0418
13	Настил рампы	1	Настил решеточный сварной оцинкованный 2000x1000мм	1	Grating Floor
		2	Болт М10x45	4	DHM0158
		3	Гайка М10 самоконтрящаяся (с нейлоновым вкладышем)	4	DHM0240
		4	Шайба 10x20	8	DHM0302
14	Скоба монтажная в сборе				MR-03.13
15	Опорное устройство для мобильной рампы				Modul B01010601R
16	Соединительный вал				MR08.7
17	Рукоятка с держателем				
18	Болт М16x 50				DHM0162
19	Гайка М16				DHM0203
20	Шайба 16				DHM0364
21	Шайба 16 гроверная				DHM0312
22	Болт М 8x 70 мебельный				DHM0114
23	Гайка М 8 самоконтрящаяся (с нейлоновым вкладышем)				DHM0229
24	Цепь фиксации аппарели для перемещения мобильной рампы	1	Карабин	1	КПК
		2	Карабин DIN5299C 14	1	DIN5299C14
		3	Цепь для ручного привода	0,3 м	25020-1
25	Аппарель правая				MR08.2
26	Аппарель левая				MR08.3
27	Ось крепления аппарели к рампе L=1980мм				MR08.002

МОБИЛЬНАЯ РАМПА RMH1200218-06

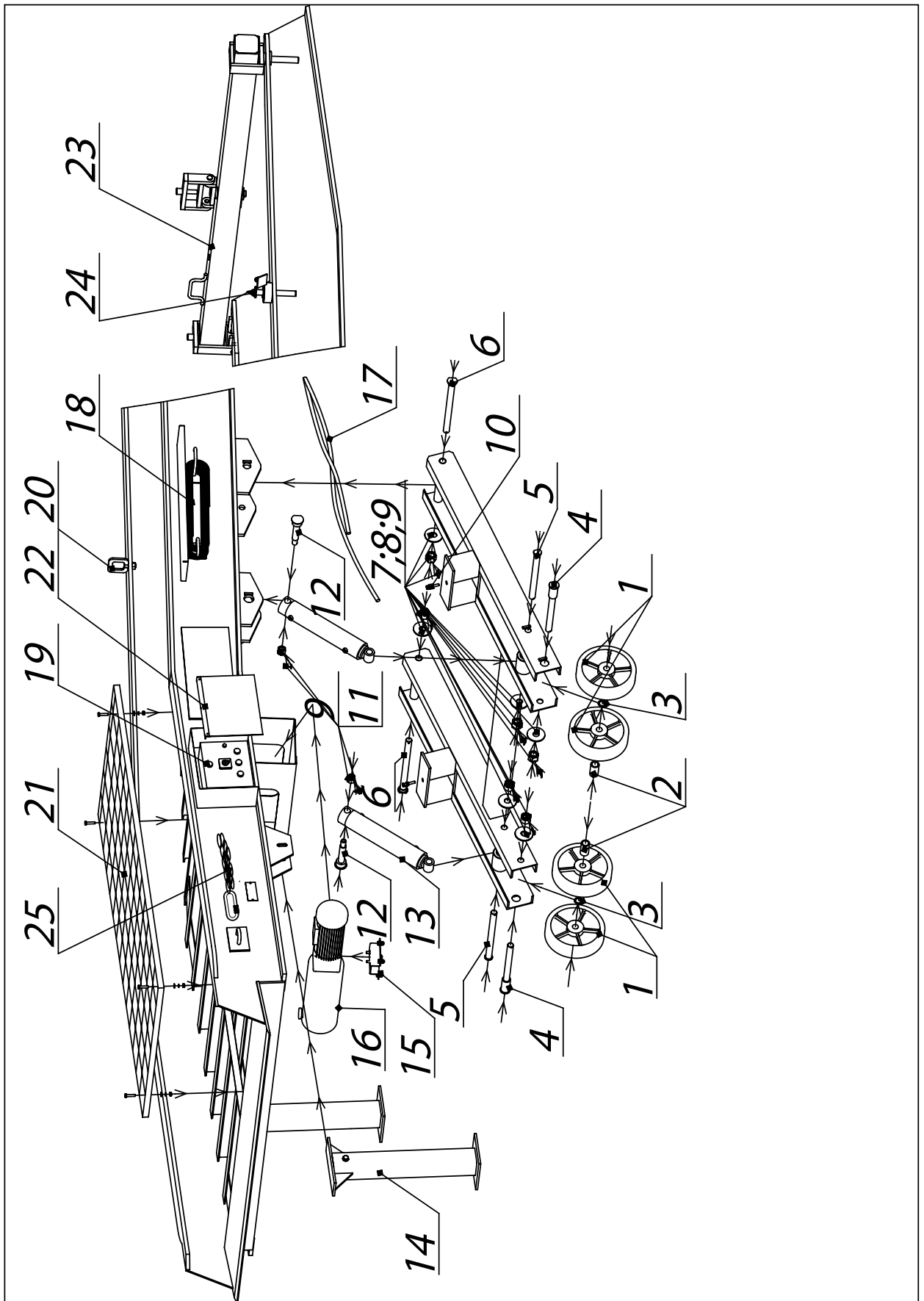

№	Наименование	Входящие детали			
		№	Наименование	Кол-во	Артикул
1	Колесо DUR350				DUR350
2	Втулка 42x31x71				MR03.12005
3	Шайба для колес маятника				MR01.505
4	Ось колес маятника				MR03.12004
5	Ось гидроцилиндра маятника				MR03.12003
6	Ось кронштейна маятника				MR01.501
7	Шайба 30				MR01.5011
8	Гайка М30 прорезная				DHM0227
9	Шплинт 5,0x40				DHM0418
10	Транспортировочное крепление маятника	1	Болт М12x60	1	DHM0107
		2	Гайка М12	1	DHM0202
		3	Шайба 12	2	DHM0307
11	Гайка М24 прорезная				DHM0226
12	Ось гидроцилиндра				MR01.601-P
13	Цилиндр гидравлический, D внешний — 92 мм, D внутренний — 80 мм, D штока — 70 мм, L хода — 300 мм масс				HFR540030
14	Опора транспортировочная с креплением	1	Опора транспортировочная	1	MR03.6
		2	Болт М16x150	1	DHM0137
		3	Гайка М16	1	DHM0203
		4	Шайба 16x30	2	DHM0310
		5	Шайба 16 гроверная	1	DHM0312
15	Крепление насоса	1	Кронштейн крепления гидростанции	1	HDLHLD06
		2	Болт М10x25 под ключ 17 с полной резьбой	6	DHM0104
		3	Гайка М10	4	DHM0201
		4	Шайба гровер 10	6	DHM0308
		5	Шайба 10x20	6	DHM0302
16	Насос	1	Насос гидравлический К2-408	1	K2-408
		2	Тройник М+М+М 1/4x3/8	1	TMMM
		3	Масло Shell Tellus T15	13 л	HM46
17	Набор гидравлических шлангов	1	Гидравлический шланг L = 2000мм	2	KE5230.0000
		2	Штуцер 1/2x3/8"	2	RV301.0806
		3	Хомут для крепления гидравлического шланга	14	C00108
		4	Заклепка 4x12 трубчатая	14	168
18	Набор кабелей	1	Кабель 4x1,5 ПВС	45 м	PMK013
		2	Разъем силовой Тур 015 - вилка	1	015
		3	Разъем силовой Тур 115 - розетка	1	Тур115

№	Наименование	Входящие детали			
		№	Наименование	Кол-во	Артикул
19	Блок управления	1	Болк управления для мобильной рампы DoorHan	1	MR010101
		2	Пульт управления кран-балкой	1	МПО 270
		3	Кабель 2x0,75 ШВВП (2-жильный)	8 м	PMK002
		4	Гофра металлическая D=16 мм	7 м	PMGM16
20	Скоба монтажная в сборе				MR-03.13
21	Настил рампы	1	Настил решеточный сварной оцинкованный 2000x1000мм	1	Grating Floor
		2	Болт M10x45	4	DHM0158
		3	Гайка M10 самоконтрящаяся (с нейлоновым вкладышем)	4	DHM0240
		4	Шайба 10x20	8	DHM0302
22	Защита блока управления	1	Пленка стандартная (голубая) 300x3	290x300мм	FLS300
		2	Планка рампы мобильной	1	MR03.017
		3	Планка прижимная рампы мобильной	1	MR03.021
		4	Заклепка 4x12 трубчатая	6	168
23	Подъемно-поворотный механизм				MR03.3
24	Палец				MR03.5
25	Цепь фиксации кузова		Карабин	1	КПК
			Цепь для ручного привода	3 м	25020-1

МОБИЛЬНАЯ РАМПА RMH1200218M-06

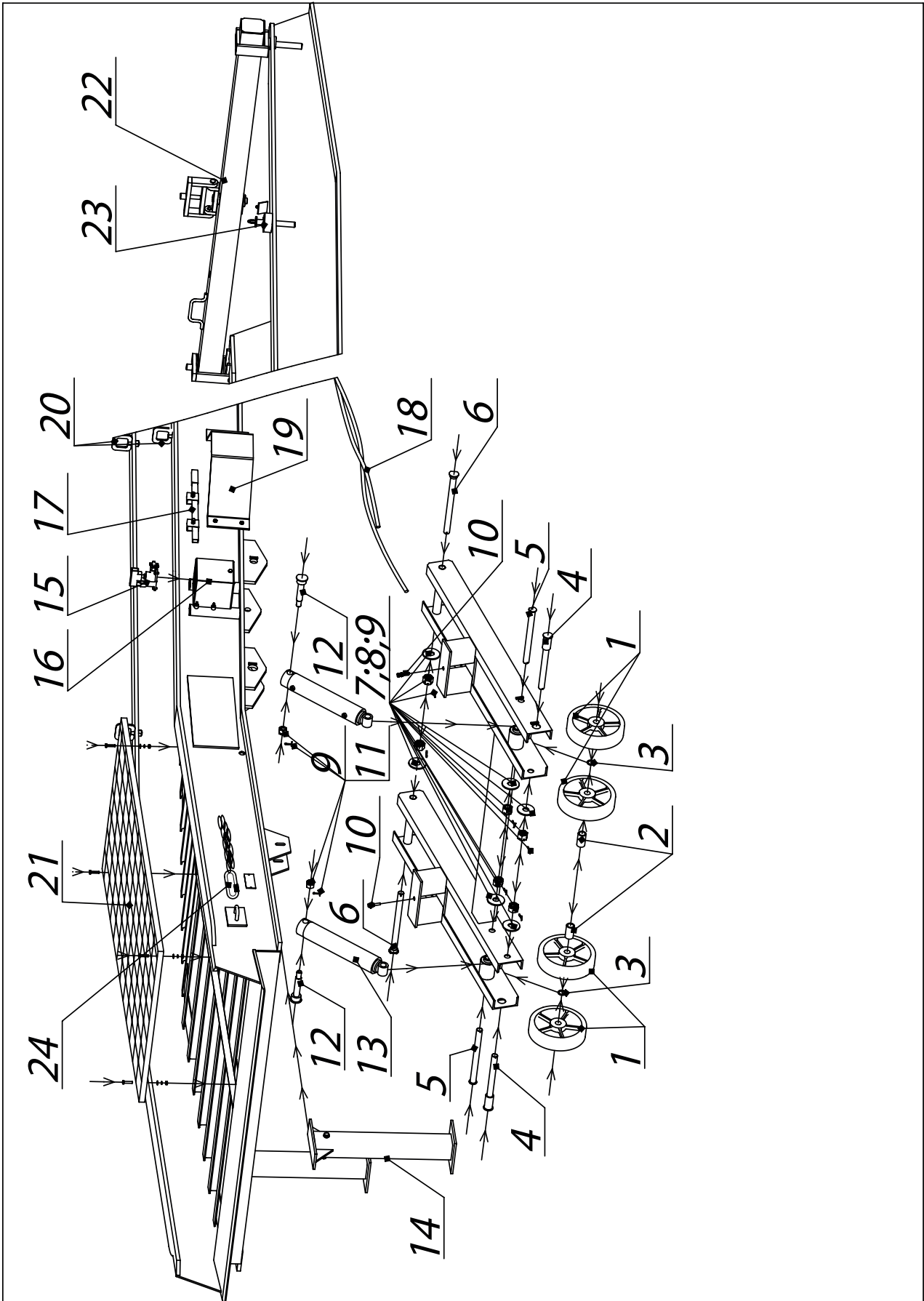

№	Наименование	Входящие детали			
		№	Наименование	Кол-во.	Артикул
1	Колесо DUR350				DUR350
2	Втулка 42x31x71				MR03.12005
3	Шайба для колес маятника				MR01.505
4	Ось колес маятника				MR03.12004
5	Ось гидроцилиндра маятника				MR03.12003
6	Ось кронштейна маятника				MR01.501
7	Шайба 30				MR01.5011
8	Гайка М30 прорезная				DHM0227
9	Шплинт 5,0x40				DHM0418
10	Транспортировочное крепление маятника	1	Болт М12x60	1	DHM0107
		2	Гайка М12	1	DHM0202
		3	Шайба 12	2	DHM0307
11	Гайка М24 прорезная				DHM0226
12	Ось гидроцилиндра				MR01.601-P
13	Цилиндр гидравлический, D внешний - 92 мм, D внутренний-80 мм, D штока-70 мм, L хода 300 мм масс				HFR540030
14	Опора транспортировочная с креплением	1	Опора транспортировочная	1	MR03.6
		2	Болт М16x150	1	DHM0137
		3	Гайка М16	1	DHM0203
		4	Шайба 16x30	2	DHM0310
		5	Шайба 16 гроверная	1	DHM0312
15	Насос	1	Насос гидравлический ручной ПАМ-Т 45	1	ПАМ0144500
		2	Тройник М+М+М 1/4x3/8	1	ТМММ
16	Бак для насоса	1	Бак для насоса гидравлического ручного	1	PM00220005
		2	Гайка М8	4	DHM0212
		3	Шайба 8x16	4	DHM0301
17	Рычаг насоса	1	Рычаг насоса гидравлического ручного	1	ПАМ0290000
		2	Болт М10x25 под ключ 17 с полной резьбой	2	DHM0104
18	Набор гидравлических шлангов	1	Гидравлический шланг L = 2000мм	2	KE5230.0000
		2	Штуцер 1/2x3/8"	2	RV301.0806
		3	Хомут для крепления гидравлического шланга	14	C00108
		4	Заклепка 4x12 трубчатая	14	168
19	Кожух насоса	1	Кожух насоса	1	MR04.0001
		2	Болт М10x25 под ключ 17 с полной резьбой	4	DHM0104
		3	Гайка М10	4	DHM0201
20	Скоба монтажная в сборе				MR-03.13

№	Наименование	Входящие детали			
		№	Наименование	Кол-во.	Артикул
21	Настил ramпы	1	Настил решеточный сварной оцинкованный 2000x1000мм	1	Grating Floor
		2	Болт М10x45	4	DHM0158
		3	Гайка М10 самоконтрящаяся (с нейлоновым вкладышем)	4	DHM0240
		4	Шайба 10x20	8	DHM0302
22	Подъемно-поворотный механизм				MR03.3
23	Палец				MR03.5
24	Цепь фиксации кузова	1	Карабин	1	КПК
		2	Цепь для ручного привода	3 м	25020-1

МОБИЛЬНАЯ РАМПА RMMG1222TS-(07)

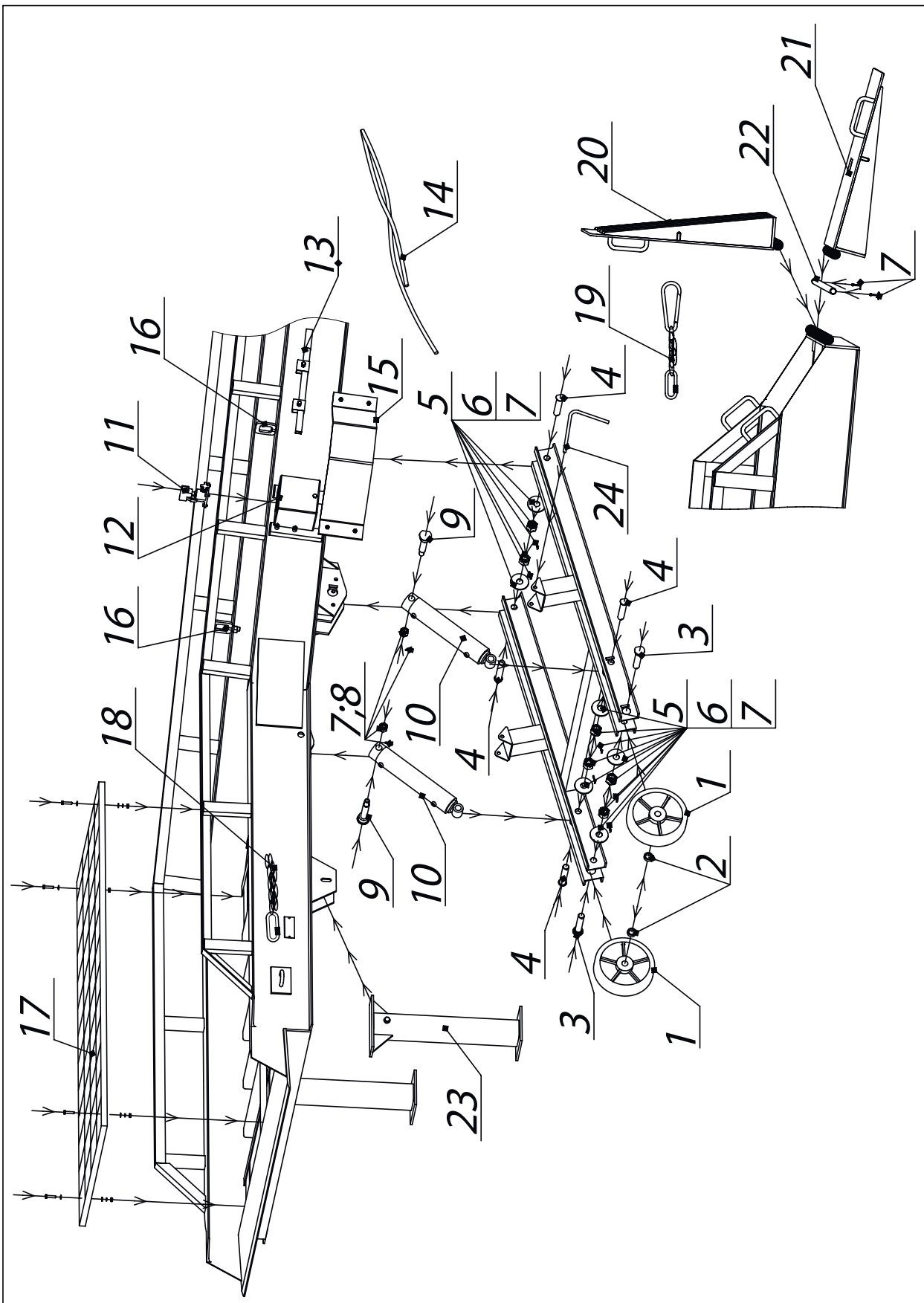

№	Наименование	Входящие детали			
		№	Наименование	Кол-во.	Артикул
1	Колесо DUR350				DUR350
2	Втулка D42x31x15				MR-07.305
3	Ось колес маятника				MR-07.304
4	Ось гидроцилиндра маятника				MR-07.303
5	Шайба 30				MR01.5011
6	Гайка M30 прорезная				DHM0227
7	Шплинт 5,0x40				DHM0418
8	Гайка M24 прорезная				DHM0226
9	Ось гидроцилиндра				MR01.601-P
10	Цилиндр гидравлический, D внешний -92 мм, D внутренний -80 мм, D штока - 70 мм, L хода 300 мм масс				HFR540030
11	Насос	1	Насос гидравлический ручной РАМ-Т 45	1	PAM0144500
		2	Тройник М+М+М 1/4x3/8	1	TMMM
12	Бак для насоса	1	Бак для насоса гидравлического ручного	1	PM00220005
		2	Гайка М8	4	DHM0212
		3	Шайба 8x16	4	DHM0301
13	Рычаг гасоса	1	Рычаг насоса гидравлического ручного	1	PAM0290000
		2	Болт М10x25 под ключ 17 с полной резьбой	2	DHM0104
14	Набор гидравлических шлангов	1	Гидравлический шланг L = 2000мм	2	KE5230.0000
		2	Штуцер 1/2x3/8"	2	RV301.0806
		3	Хомут для крепления гидравлического шланга	14	C00108
		4	Заклепка 4x12 трубчатая	14	168
15	Кожух насоса	1	Кожух насоса	1	MR04.0001
		2	Болт М10x25 под ключ 17 с полной резьбой	4	DHM0104
		3	Гайка М10	4	DHM0201
16	Скоба монтажная в сборе				MR-03.13
17	Настил рампы	1	Настил решеточный сварной оцинкованный 2000x1000мм	1	Grating Floor
		2	Болт М10x45	4	DHM0158
		3	Гайка М10 самоконтрящаяся (с нейлоновым вкладышем)	4	DHM0240
		4	Шайба 10x20	8	DHM0302
18	Цепь фиксации кузова автомобиля	1	Карабин	1	КПК
		2	Цепь для ручного привода	3 м	25020-1
19	Цепь фиксации аппарели для перемещения мобильной рампы	1	Карабин	1	КПК
		2	Карабин DIN5299C 14	1	DIN5299C14
		3	Цепь для ручного привода	0,3 м	25020-1

№	Наименование	Входящие детали			
		№	Наименование	Кол-во.	Артикул
20	Аппарель правая				MR08.2
21	Аппарель левая				MR08.3
22	Ось крепления аппарели к рампе L=1980мм				MR08.002
23	Опора транспортировочная с креплением	1	Опора транспортировочная	1	MR03.6
		2	Болт M16x150	1	DHM0137
		3	Гайка M16	1	DHM0203
		4	Шайба 16x30	2	DHM0310
		5	Шайба 16 гроверная	1	DHM0312
24	Транспортировочный крюк				HDLHL02.401

МОБИЛЬНАЯ РАМПА RMYG1222FS-(07)

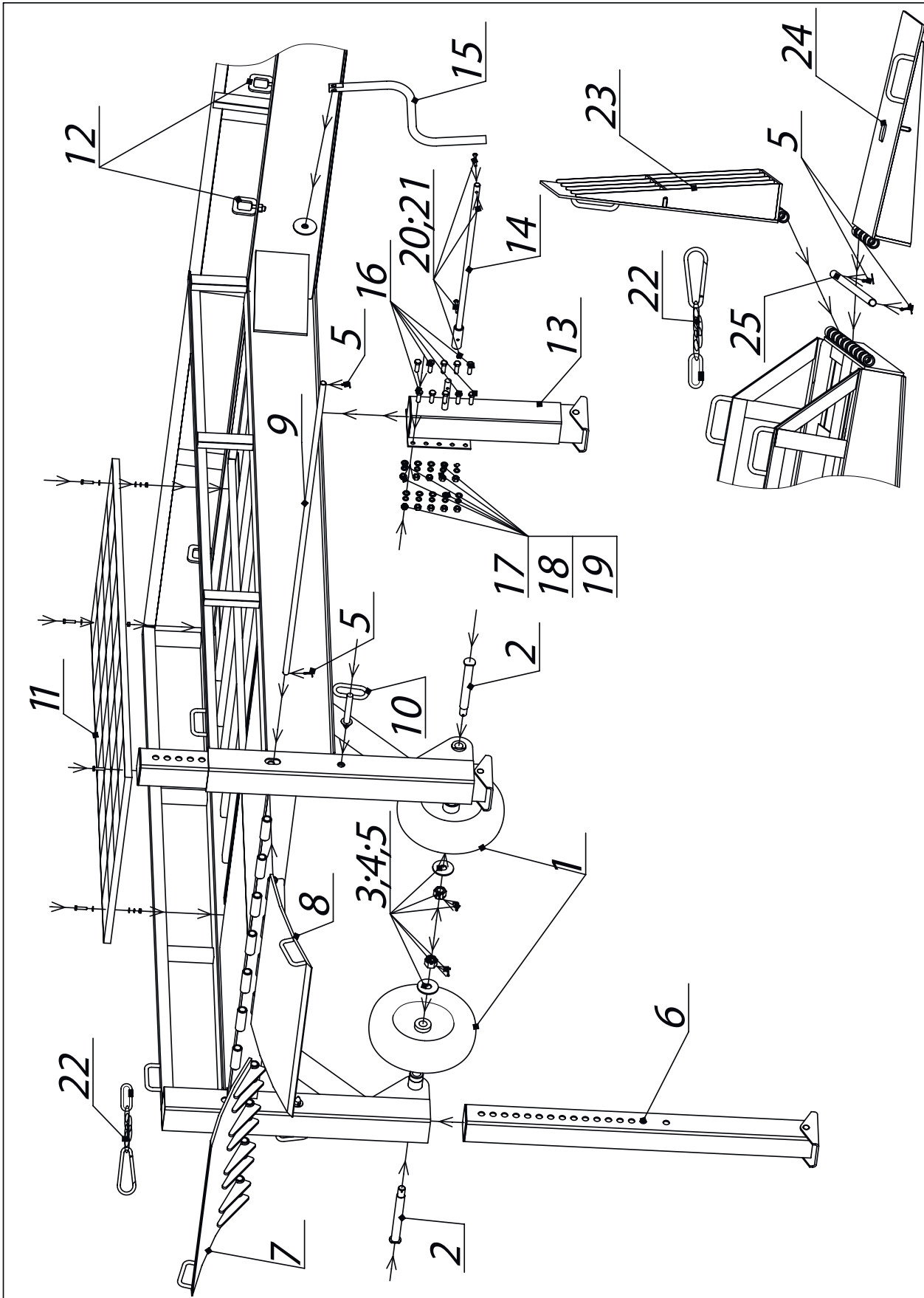

№	Наименование	Входящие детали			
		№	Наименование	Кол-во.	Артикул
1	Колесо пневматическое D462				PR5008
2	Ось крепления колес				MR08.001
3	Шайба 30				MR01.5011
4	Гайка М30 прорезная				DHM0227
5	Шплинт 5,0x40				DHM0418
6	Нога в сборе				MR08.6
7	Губа правая				MR08.4
8	Губа левая				MR08.5
9	Ось крепления губы к рампе L=1750 мм				MR08.003
10	Палец рампы	1	Палец рампы в сборе	1	MR08.8
		2	Шайба 26x47	1	HDLHLD05
		3	Шплинт 5,0x40	1	DHM0418
11	Настил рампы	1	Настил решеточный сварной оцинкованный 2000x1000мм	1	Grating Floor
		2	Болт М10x45	4	DHM0158
		3	Гайка М10 самоконтрящаяся (с нейлоновым вкладышем)	4	DHM0240
		4	Шайба 10x20	8	DHM0302
12	Скоба монтажная в сборе				MR-03.13
13	Опорное устройство для мобильной рампы				Modul B01010601R
14	Соединительный вал				MR08.7
15	Рукоятка с держателем				JS U01
16	Болт М16x 50				DHM0162
17	Гайка М16				DHM0203
18	Шайба 16				DHM0364
19	Шайба 16 гроверная				DHM0312
20	Болт М 8x 70 мебельный				DHM0114
21	Гайка М 8 самоконтрящаяся (с нейлоновым вкладышем)				DHM0229
22	Цепь фиксации аппарели для перемещения мобильной рампы	1	Карабин	1	КПК
		2	Карабин DIN5299C 14	1	DIN5299C14
		3	Цепь для ручного привода	0,3 м	25020-1
23	Аппарель правая				MR08.2
24	Аппарель левая				MR08.3
25	Ось крепления аппарели к рампе L=1980мм				MR08.002

МОБИЛЬНАЯ РАМПА RMYG0922FS-07

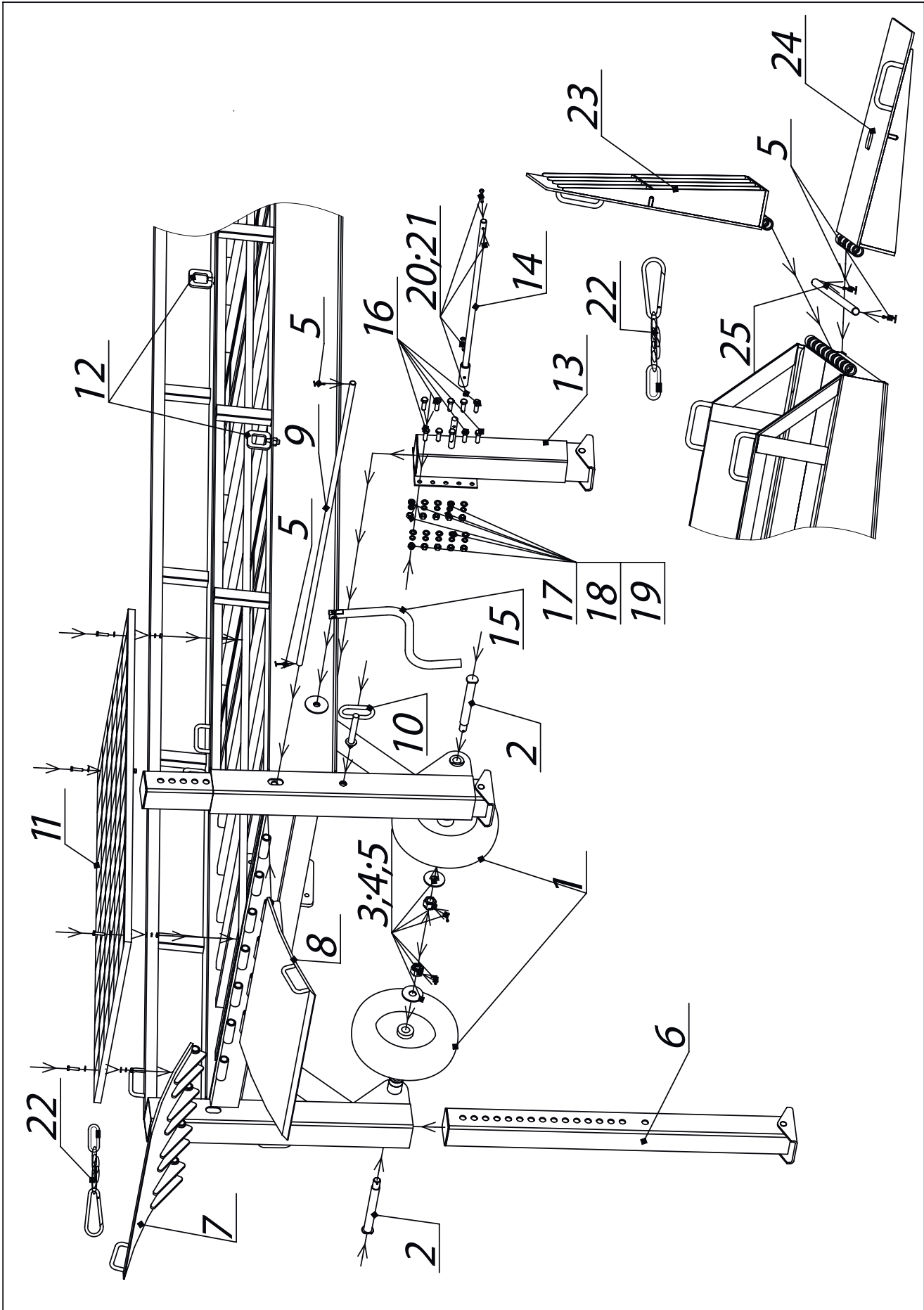

№	Наименование	Входящие детали			
		№	Наименование	Кол-во.	Артикул
1	Колесо пневматическое D462				PR5008
2	Ось крепления колес				MR08.001
3	Шайба 30				MR01.5011
4	Гайка М30 прорезная				DHM0227
5	Шплинт 5,0x40				DHM0418
6	Нога в сборе				MR08.6
7	Губа правая				MR08.4
8	Губа левая				MR08.5
9	Ось крепления губы к рампе L=1750 мм				MR08.003
10	Палец рампы	1	Палец рампы в сборе		MR08.8
		2	Шайба 26x47		HDLHLD05
		3	Шплинт 5,0x40		DHM0418
11	Настил рампы	1	Настил решеточный сварной оцинкованный 2000x1000мм		Grating Floor
		2	Болт М10x45		DHM0158
		3	Гайка М10 самоконтрящаяся (с нейлоновым вкладышем)		DHM0240
		4	Шайба 10x20		DHM0302
12	Скоба монтажная в сборе				MR-03.13
13	Опорное устройство для мобильной рампы				Modul B01010601R
14	Соединительный вал				MR08.7
15	Рукоятка с держателем				JS U01
16	Болт М16x 50				DHM0162
17	Гайка М16				DHM0203
18	Шайба 16				DHM0364
19	Шайба 16 гроверная				DHM0312
20	Болт М 8x 70 мебельный				DHM0114
21	Гайка М 8 самоконтрящаяся (с нейлоновым вкладышем)				DHM0229
22	Цепь фиксации аппарели для перемещения мобильной рампы	1	Карабин	1	КПК
		2	Карабин DIN5299C 14	1	DIN5299C14
		3	Цепь для ручного привода	0,3 м	25020-1
23	Аппарель правая				MR08.2
24	Аппарель левая				MR08.3
25	Ось крепления аппарели к рампе L=1980мм				MR08.002

